

rovatti pompe

Products you can rely on

50Hz

Catalogo generale
General catalogue
Catalogue général
Hauptkatalog
Catálogo general

Elettropompe sommersa 6" ÷ 14" 6" ÷ 14" electric borehole pumps Electropompes immergées 6" ÷ 14" Elektrounterwassermotorpumpen 6" ÷ 14" Bombas eléctricas sumergidas 6" ÷ 14"

Portate fino a 540 m³/h
Capacity up to 540 m³/h
Débit jusqu'à 540 m³/h
Fördermenge bis 540 m³/h
Caudal hasta 540 m³/h

Prevalenze fino a 700 m
Head up to 700 m
HMT jusqu'à 700 m
Förderhöhe bis 700 m
Altura hasta 700 m

Potenze fino a 250 kW
Power up to 250 kW
Puissance jusqu'à 250 kW
Leistung bis 250 kW
Potencia hasta 250 kW

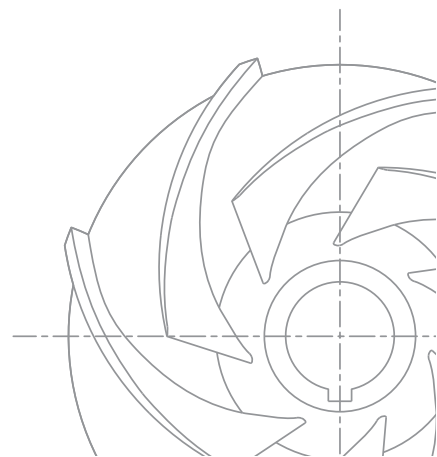

DOCUMENTAZIONE CATALOGO TECNICO

TECHNICAL CATALOGUE DOCUMENTATION

DOCUMENTATION DU CATALOGUE TECHNIQUE

TECHNISCHER KATALOG

DOCUMENTACIÓN CATÁLOGO TÉCNICO

A

POMPE DA POZZO

BOREHOLE PUMPS

POMPES POUR FORAGES

BRUNNENPUMPEN

BOMBAS DE POZO

B

ELETTROPOMPE DI SUPERFICIE

SURFACE ELECTRIC PUMPS

ELECTROPOMPES DE SURFACE

OBERFLÄCHENKREISELPUMPEN

ELECTROBOMBAS DE SUPERFICIE

C

POMPE DI SUPERFICIE

SURFACE PUMPS

POMPES DE SURFACE

OBERFLÄCHENPUMPEN

BOMBAS DE SUPERFICIE

D

ELETTROPOMPE SOMMERSIBILI

ELECTRIC SUBMERSIBLE PUMPS

ELECTROPOMPES IMMERGEES

ELEKTROTAUCHPUMPEN

ELECTROBOMBAS SUMERGIDAS

E

POMPE CENTRIFUGHE DA LIQUAME

CENTRIFUGAL SLURRY PUMPS

POMPES CENTRIFUGES POUR LIQUIDES CHARGES

ABWASSER KREISELPUMPEN

BOMBAS CENTRÍFUGAS PARA AGUAS RESIDUALES

GENERALITÀ - GENERAL NOTES - GENERALITES - ALLGEMEINES - GENERALIDADES

Elettropompe sommerse ottimali per molteplici applicazioni in impianti di approvvigionamento idrico e pressurizzazione per uso irriguo, civile e industriale. Facilmente installabili in pozzi profondi di grandezza unificata, sono azionate da motori sommersi standardizzati per sporgenza d'albero e flangia di accoppiamento.

Borehole electric pumps widely useful in water supply and boosting for irrigation, residential and industrial applications. Wet end is driven by submersible motors with shaft-ends and flanges according to standard norms.

Electropompes immergées destinées aux installations d'adduction d'eau, de surpression, d'irrigation et à tous les usages civils et industriels. Leur installation dans tous les types de forages est des plus simples. L'entraînement s'effectue par des moteurs électriques avec bout d'arbre et bride standardisés.

Elektronunterwassermotorpumpen für unterschiedliche Einsatzbereiche in Wasserversorgungs- und Druckerhöhungsanlagen zur Bewässerung sowie in zivilen und industriellen Bereichen. Die Elektropumpen können leicht in tiefen Brunnen genormter Größe installiert werden und werden über Standardkupplungen mittels Unterwassermotoren angetrieben.

Bombas eléctricas sumergidas aptas para múltiples aplicaciones en instalaciones de abastecimiento hidráulico y de elevación de presión para utilización en riego, uso civil e industrial. Fáciles de instalar en pozos profundos de medidas normalizadas, las bombas eléctricas están accionadas por motores sumergibles normalizados en cuanto a longitud de eje y brida de acoplamiento.

TOLLERANZE - TOLERANCES - TOLERANCES - TOLERANZEN - TOLERANCIAS

Caratteristiche idrauliche di funzionamento riferite al corpo pompa e rilevate con acqua fredda (20°C) alla pressione atmosferica (1 bar) garantite secondo le norme ISO 9906 - Appendice A. I dati di catalogo si riferiscono a liquidi con massa volumica di 1000 kg/m³ e con viscosità cinematica non superiore a 1 mm²/s.

Pump performances refer to cold water (20°) at atmospheric pressure (1 bar) according to ISO 9906 - Annex A norms. Performances indicated in the catalogue refer to liquid with volumic mass of 1000 kg/m³ and with kinematic viscosity not higher than 1 mm²/s.

Caractéristiques de fonctionnement de la partie hydraulique (pompe) et relevées en eau froide (20°C) à la pression atmosphérique de 1 bar et garanties conformément à la norme ISO 9906 - Annexe A. Les caractéristiques du catalogue s'entendent pour un liquide de masse volumique de 1000 kg/m³ et de viscosité cinématique non supérieure à 1 mm²/s.

Die hydraulischen Betriebs-eigenschaften beziehen sich auf den Pumpenkörper und wurden mit kaltem Wasser (20°C) bei atmosphärischem Druck (1 bar) gemessen. Da es sich um serienmäßig gefertigte Pumpen handelt, werden diese Betriebs-eigenschaften gemäß ISO 9906 - Anhang A garantiert. Die Katalogdaten beziehen sich auf Flüssigkeiten mit einer Volumenmasse von 1000 kg/m³ und kinematischer Viskosität nicht über 1 mm²/s.

Las características hidráulicas se refieren al cuerpo bomba y han sido obtenidas con agua fría (20°C) a la presión atmosférica (1 bar) y son garantizadas, tratándose de bombas construidas en serie, de acuerdo a las normas ISO 9906 - Anexo A. Los datos de catálogo se refieren a líquidos con masa por unidad de volumen de 1000 kg/m³ y con viscosidad cinemática no superior a 1 mm²/s.

INSTALLAZIONI TIPICHE - TYPICAL INSTALLATIONS - UTILISATIONS TYPIQUES - TYPISCHE INSTALLATION - INSTALACIONES TÍPICAS

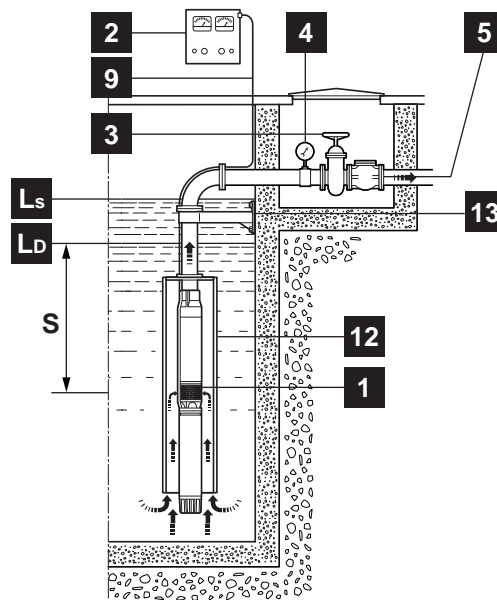
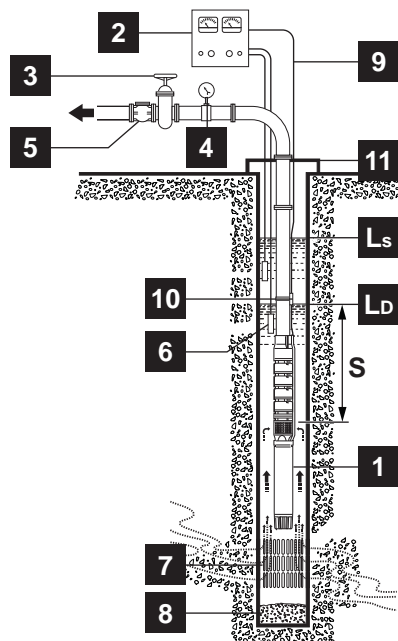

- 1 - Elettropompa sommersa
- 2 - Quadro elettrico
- 3 - Saracinesca regolazione portata
- 4 - Manometro
- 5 - Valvola di ritegno
- 6 - Sonde di controllo livello
- 7 - Filtro del pozzo
- 8 - Fondo del pozzo
- 9 - Cavo di alimentazione
- 10 - Fascette fissaggio cavi
- 11 - Coperchio del pozzo
- 12 - Camicia di raffreddamento
- 13 - Sostegno
- S - Battente
- L_s - Livello statico
- L_d - Livello dinamico

- 1 - Borehole electric pump
- 2 - Electric control panel
- 3 - Gate valve
- 4 - Pressure gauge
- 5 - Non return valve
- 6 - Level control detectors
- 7 - Well strainer
- 8 - Well bottom
- 9 - Power supply cable
- 10 - Cable clips
- 11 - Well cover
- 12 - Cooling casing
- 13 - Support
- S - Positive suction head
- L_s - Static level
- L_d - Dynamic level

- 1 - Electropompe immergée
- 2 - Armoire électrique
- 3 - Vanne de régulation du débit
- 4 - Manomètre
- 5 - Clapet anti-retour
- 6 - Sonde de contrôle de niveau
- 7 - Crépine du forage
- 8 - Fond du forage
- 9 - Câble d'alimentation
- 10 - Collier de fixation du câble
- 11 - Couvercle du forage
- 12 - Chemise de refroidissement
- 13 - Support
- S - Charge d'eau
- L_s - Niveau statique
- L_d - Niveau dynamique

- 1 - Elektronunterwassermotorpumpe
- 2 - Schaltschrank
- 3 - Schieber zur Durchsatzregelung
- 4 - Manometer
- 5 - Rückschlagventil
- 6 - Standkontrollsonden
- 7 - Brunnenfilter
- 8 - Brunnenboden
- 9 - Speisekabel
- 10 - Kabelschellen
- 11 - Brunnendeckel
- 12 - Kühlmantel
- 13 - Support
- S - Hydrostatischer Wasserdruck
- L_s - Statischer Wasserspiegel
- L_d - Dynamischer Wasserspiegel

- 1 - Bomba eléctrica sumergida
- 2 - Cuadro eléctrico
- 3 - Válvula de regulación de caudal
- 4 - Manómetro
- 5 - Válvula de retención
- 6 - Sonda de control de nivel
- 7 - Filtro del pozo
- 8 - Fondo del pozo
- 9 - Cable de alimentación
- 10 - Abrazaderas fijación cables
- 11 - Tapa del pozo
- 12 - Camisa de enfriamiento
- 13 - Soporte
- S - Presión hidrostática del agua
- L_s - Nivel estático
- L_d - Nivel dinámico

Elettropompe sommerse
 Electric borehole pumps
 Electropompes immergées
 Elektrounterwassermotorpumpen
 Bombas eléctricas sumergidas

Catalogo generale
 General catalogue
 Catalogue général
 Hauptkatalog
 Catálogo general

6ERC

Elettropompe sommerse radiali da 6" con camicia esterna in acciaio inox
6" radial borehole electric pumps with stainless steel external casing
Electropompes immergées radiales 6" avec chemise extérieure en acier inox
6" Radiale Unterwassermotorpumpen mit Edelstahlmantel
Bomba eléctrica sumergida radial de 6" con camisa exterior en acero inoxidable

Pagina 4
 Page 4
 Page 4
 Seite 4
 Página 4

Portate fino a 36 m³/h	Prevalenze fino a 415 m	Potenze fino a 22 kW
Capacity up to 36 m³/h	Head up to 415 m	Power up to 22 kW
Débit jusqu'à 36 m³/h	HMT jusqu'à 415 m	Puissance jusqu'à 22 kW
Fördermenge bis 36 m³/h	Förderhöhe bis 415 m	Leistung bis 22 kW
Caudal hasta 36 m³/h	Altura hasta 415 m	Potencia hasta 22 kW



6ER

Elettropompe sommerse radiali da 6" con mantello esterno in ghisa e tiranti
6" radial borehole electric pumps with cast iron shell and tie rods
Electropompes immergées radiales 6" avec enveloppe en fonte et tirantes
6" Radial Unterwassermotorpumpen aus Grauguss mit Spannstange
Bomba eléctrica sumergida de 6" cubierta en fundición de hierro y tirantes

Pagina 16
 Page 16
 Page 16
 Seite 16
 Página 16

Portate fino a 36 m³/h	Prevalenze fino a 600 m	Potenze fino a 30 kW
Capacity up to 36 m³/h	Head up to 600 m	Power up to 30 kW
Débit jusqu'à 36 m³/h	HMT jusqu'à 600 m	Puissance jusqu'à 30 kW
Fördermenge bis 36 m³/h	Förderhöhe bis 600 m	Leistung bis 30 kW
Caudal hasta 36 m³/h	Altura hasta 600 m	Potencia hasta 30 kW



6EC

Elettropompe sommerse semiassiali da 6" con camicia esterna in acciaio inox
6" mixed-flow borehole electric pumps with stainless steel external casing
Electropompes immergées semi-axiales 6" avec chemise extérieure en acier inox
6" Halbaxiale Unterwassermotorpumpen mit Edelstahlmantel
Bomba eléctrica sumergida semiaxial de 6" con camisa exterior en acero inoxidable

Pagina 28
 Page 28
 Page 28
 Seite 28
 Página 28

Portate fino a 90 m³/h	Prevalenze fino a 285 m	Potenze fino a 30 kW
Capacity up to 90 m³/h	Head up to 285 m	Power up to 30 kW
Débit jusqu'à 90 m³/h	HMT jusqu'à 285 m	Puissance jusqu'à 30 kW
Fördermenge bis 90 m³/h	Förderhöhe bis 285 m	Leistung bis 30 kW
Caudal hasta 90 m³/h	Altura hasta 285 m	Potencia hasta 30 kW



6E

Elettropompe sommerse semiassiali da 6"
6" mixed-flow borehole electric pumps
Electropompes immergées semi-axiales 6"
6" Halbaxiale Unterwassermotorpumpen
Bomba eléctrica sumergida semiaxial de 6"

Pagina 34
 Page 34
 Page 34
 Seite 34
 Página 34

Portate fino a 81 m³/h	Prevalenze fino a 475 m	Potenze fino a 37 kW
Capacity up to 81 m³/h	Head up to 475 m	Power up to 37 kW
Débit jusqu'à 81 m³/h	HMT jusqu'à 475 m	Puissance jusqu'à 37 kW
Fördermenge bis 81 m³/h	Förderhöhe bis 475 m	Leistung bis 37 kW
Caudal hasta 81 m³/h	Altura hasta 475 m	Potencia hasta 37 kW



7E

Elettropompe sommerse semiassiali da 7"
7" mixed-flow borehole electric pumps
Electropompes immergées semi-axiales 7"
7" Halbaxiale Unterwassermotorpumpen
Bomba eléctrica sumergida semiaxial de 7"

Pagina 46
 Page 46
 Page 46
 Seite 46
 Página 46

Portate fino a 132 m³/h	Prevalenze fino a 445 m	Potenze fino a 66 kW
Capacity up to 132 m³/h	Head up to 445 m	Power up to 66 kW
Débit jusqu'à 132 m³/h	HMT jusqu'à 445 m	Puissance jusqu'à 66 kW
Fördermenge bis 132 m³/h	Förderhöhe bis 445 m	Leistung bis 66 kW
Caudal hasta 132 m³/h	Altura hasta 445 m	Potencia hasta 66 kW



8ERC

Elettropompe sommerse radiali da 8" con camicia esterna in acciaio inox
8" radial borehole electric pumps with stainless steel external casing
Electropompes immergées radiales 8" avec chemise extérieure en acier inox
8" Radiale Unterwassermotorpumpen mit Edelstahlmantel
Bomba eléctrica sumergida radial de 8" con camisa exterior en acero inoxidable

Pagina 54
 Page 54
 Page 54
 Seite 54
 Página 54

Portate fino a 72 m³/h	Prevalenze fino a 650 m	Potenze fino a 75 kW
Capacity up to 72 m³/h	Head up to 650 m	Power up to 75 kW
Débit jusqu'à 72 m³/h	HMT jusqu'à 650 m	Puissance jusqu'à 75 kW
Fördermenge bis 72 m³/h	Förderhöhe bis 650 m	Leistung bis 75 kW
Caudal hasta 72 m³/h	Altura hasta 650 m	Potencia hasta 75 kW



8ER

Elettropompe sommerse radiali da 8" con mantello esterno in ghisa e tiranti
8" radial borehole electric pumps with cast iron shell and tie rods
Electropompes immergées radiales 8" avec enveloppe en fonte et tirantes
8" Radiale Unterwassermotorpumpen aus Grauguss mit Spannstange
Bomba eléctrica sumergida de 8" cubierta en fundición de hierro y tirantes

Pagina 62
 Page 62
 Page 62
 Seite 62
 Página 62

Portate fino a 60 m³/h	Prevalenze fino a 650 m	Potenze fino a 75 kW
Capacity up to 60 m³/h	Head up to 650 m	Power up to 75 kW
Débit jusqu'à 60 m³/h	HMT jusqu'à 650 m	Puissance jusqu'à 75 kW
Fördermenge bis 60 m³/h	Förderhöhe bis 650 m	Leistung bis 75 kW
Caudal hasta 60 m³/h	Altura hasta 650 m	Potencia hasta 75 kW



8E

Elettropompe sommerse semiassiali da 8"
8" mixed-flow borehole electric pumps
Electropompes immergées semi-axiales 8"
8" Halbaxiale Unterwassermotorpumpen
Bomba eléctrica sumergida semiaxial de 8"

Pagina 68
 Page 68
 Page 68
 Seite 68
 Página 68

Portate fino a 192 m³/h	Prevalenze fino a 490 m	Potenze fino a 110 kW
Capacity up to 192 m³/h	Head up to 490 m	Power up to 110 kW
Débit jusqu'à 192 m³/h	HMT jusqu'à 490 m	Puissance jusqu'à 110 kW
Fördermenge bis 192 m³/h	Förderhöhe bis 490 m	Leistung bis 110 kW
Caudal hasta 192 m³/h	Altura hasta 490 m	Potencia hasta 110 kW



8E-110 / 8E-140

Elettropompe sommerse semiassiali da 8"

8" mixed-flow borehole electric pumps
Electropompes immergées semi-axiales 8"
8" Halbaxiale Unterwassermotorpumpen
Bomba eléctrica sumergida semiaxial de 8"

Pagina 78

Page 78

Page 78

Seite 78

Página 78

Portate fino a 192 m³/h	Prevalenze fino a 375 m	Potenze fino a 110 kW
Capacity up to 192 m³/h	Head up to 375 m	Power up to 110 kW
Débit jusqu'à 192 m³/h	HMT jusqu'à 375 m	Puissance jusqu'à 110 kW
Fördermenge bis 192 m³/h	Förderhöhe bis 375 m	Leistung bis 110 kW
Caudal hasta 192 m³/h	Altura hasta 375 m	Potencia hasta 110 kW



10ER

Elettropompe sommerse radiali da 10" con mantello esterno in ghisa e tiranti

10" radial borehole electric pumps with cast iron shell and tie rods
Electropompes immergées radiales 10" avec enveloppe en fonte et tirantes
10" Radiale Unterwassermotorpumpen aus Grauguss mit Spannstange
Bomba eléctrica sumergida de 10" cubierta en fundición de hierro y tirante

Pagina 84

Page 84

Page 84

Seite 84

Página 84

Portate fino a 96 m³/h	Prevalenze fino a 700 m	Potenze fino a 110 kW
Capacity up to 96 m³/h	Head up to 700 m	Power up to 110 kW
Débit jusqu'à 96 m³/h	HMT jusqu'à 700 m	Puissance jusqu'à 110 kW
Fördermenge bis 96 m³/h	Förderhöhe bis 700 m	Leistung bis 110 kW
Caudal hasta 96 m³/h	Altura hasta 700 m	Potencia hasta 110 kW



10E

Elettropompe sommerse semiassiali da 10"

10" mixed-flow borehole electric pumps
Electropompes immergées semi-axiales 10"
10" Halbaxiale Unterwassermotorpumpen
Bomba eléctrica sumergida semiaxial de 10"

Pagina 90

Page 90

Page 90

Seite 90

Página 90

Portate fino a 420 m³/h	Prevalenze fino a 490 m	Potenze fino a 185 kW
Capacity up to 420 m³/h	Head up to 490 m	Power up to 185 kW
Débit jusqu'à 420 m³/h	HMT jusqu'à 490 m	Puissance jusqu'à 185 kW
Fördermenge bis 420 m³/h	Förderhöhe bis 490 m	Leistung bis 185 kW
Caudal hasta 420 m³/h	Altura hasta 490 m	Potencia hasta 185 kW



10E-300

Elettropompe sommerse semiassiali da 10"

10" mixed-flow borehole electric pumps
Electropompes immergées semi-axiales 10"
10" Halbaxiale Unterwassermotorpumpen
Bomba eléctrica sumergida semiaxial de 10"

Pagina 98

Page 98

Page 98

Seite 98

Página 98

Portate fino a 420 m³/h	Prevalenze fino a 250 m	Potenze fino a 185 kW
Capacity up to 420 m³/h	Head up to 250 m	Power up to 185 kW
Débit jusqu'à 420 m³/h	HMT jusqu'à 250 m	Puissance jusqu'à 185 kW
Fördermenge bis 420 m³/h	Förderhöhe bis 250 m	Leistung bis 185 kW
Caudal hasta 420 m³/h	Altura hasta 250 m	Potencia hasta 185 kW



12E

Elettropompe sommerse semiassiali da 12"

12" mixed-flow borehole electric pumps
Electropompes immergées semi-axiales 12"
12" Halbaxiale Unterwassermotorpumpen
Bomba eléctrica sumergida semiaxial de 12"

Pagina 102

Page 102

Page 102

Seite 102

Página 102

Portate fino a 540 m³/h	Prevalenze fino a 320 m	Potenze fino a 250 kW
Capacity up to 540 m³/h	Head up to 320 m	Power up to 250 kW
Débit jusqu'à 540 m³/h	HMT jusqu'à 320 m	Puissance jusqu'à 250 kW
Fördermenge bis 540 m³/h	Förderhöhe bis 320 m	Leistung bis 250 kW
Caudal hasta 540 m³/h	Altura hasta 320 m	Potencia hasta 250 kW



14E

Elettropompe sommerse semiassiali da 14"

14" mixed-flow borehole electric pumps
Electropompes immergées semi-axiales 14"
14" Halbaxiale Unterwassermotorpumpen
Bomba eléctrica sumergida semiaxial de 14"

Pagina 108

Page 108

Page 108

Seite 108

Página 108

Portate fino a 540 m³/h	Prevalenze fino a 105 m	Potenze fino a 110 kW
Capacity up to 540 m³/h	Head up to 105 m	Power up to 110 kW
Débit jusqu'à 540 m³/h	HMT jusqu'à 105 m	Puissance jusqu'à 110 kW
Fördermenge bis 540 m³/h	Förderhöhe bis 105 m	Leistung bis 110 kW
Caudal hasta 540 m³/h	Altura hasta 105 m	Potencia hasta 110 kW



Motori elettrici sommersi a 2 poli, 50Hz - Caratteristiche costruttive

2 poles, 50Hz electric submersible motors - Construction characteristics
Moteurs électriques immergées 2 pôles, 50Hz - Caractéristiques de construction
2-polige Unterwassermotoren, 50Hz - Bauliche Eigenschaften
Motores eléctricos sumergidos de 2 polos, 50Hz - Características de construcción



Pagina 112

Page 112

Page 112

Seite 112

Página 112

Motori elettrici sommersi a 2 poli, 50Hz - Caratteristiche elettriche

2 poles, 50Hz electric submersible motors - Electrical characteristics
Moteurs électriques immergées 2 pôles, 50Hz - Caractéristiques électriques
2-polige Unterwassermotoren, 50Hz - Elektrische Eigenschaften
Motores eléctricos sumergidos de 2 polos, 50Hz - Características eléctricas



Pagina 118

Page 118

Page 118

Seite 118

Página 118

Elettropompe sommerse
 Electric borehole pumps
 Electropompes immergées
 Elektrounterwassermotorpumpen
 Bombas eléctricas sumergidas

6ERC-6ERCX

Catalogo generale
 General catalogue
 Catalogue général
 Hauptkatalog
 Catálogo general

CARATTERISTICHE - CHARACTERISTICS - CARACTERISTIQUES - CHARAKTERISTIK - CARACTERÍSTICAS

6"



GREEN
 LINE

Identificazione pompa

Pump identification
 Identification de la pompe
 Bedeutung der Abkürzungen
 Identificación bomba

Diametro minimo del pozzo in pollici Minimum well diameter in inches Diamètre mini du forage en pouces Mindestinnendurchmesser des Brunnens Diámetro interior mínimo del pozo	6
Tipo pompa (radiale) Pump type (radial) Type de pompe (radiale) Pumpentyp (radial) Bomba tipo (radial)	ER
Camicia esterna in acciaio inox Stainless steel external casing Chemise extérieure en acier inox Edelstahlmantel Bomba con camisa inox	CR
Esecuzione inossidabile Stainless steel execution Exécution en acier inox Edelstahl-Ausführung Fabricación inoxidable	X
Dimensione idraulica Hydraulic size Grandeur de la partie hydraulique Hydraulische Abmessungen Dimensión hidráulica	3 01 1 2 3 4
/	
Numero di stadi Number of stages Nombre d'étages Anzahl der Stufen Número de etapas	40 4 ÷ 44
-	
Diametro esterno motore in pollici Motor external diameter in inches Diamètre extérieur du moteur en pouces Außendurchmesser des Motors Diámetro exterior de motor en pulgadas	6 4 ÷ 6
Potenza nominale in CV Nominal power in HP Puissance nominale en CV Nennleistung in PS Potencia nominal en CV	27 2 ÷ 30

6ERC3/40-627

Elettropompa sommersa radiale per pozzo da 6" - Versione incamiciata - Idraulica dimensione 3 - 40 stadi - Motore da 6" - Potenza nominale 27 CV

Borehole electric radial pump for 6" well with external casing - Hydraulic size 3 - 40 stages - 6" motor - 27 HP nominal power

Electropompe immergée radiale pour forage de 6" avec chemise extérieure - Grandeur de l'hydraulique 3 - 40 étages - Moteur 6" - Puissance nominale 27 CV

Radial-Unterwassermotorpumpe für 6" Brunnen mit Edelstahlmantel - Hydraulikgröße 3 - 40 Stufen - 6" Motor - Nennleistung 27 PS

Bomba eléctrica sumergida radial para pozo de 6" con camisa exterior - Dimensión hidráulica 3 - 40 etapas - Motor de 6" - Potencia nominal 27 CV

Campi di utilizzo della serie

Performance range
 Champs d'utilisation
 Anwendungsbereiche
 Campos de utilización

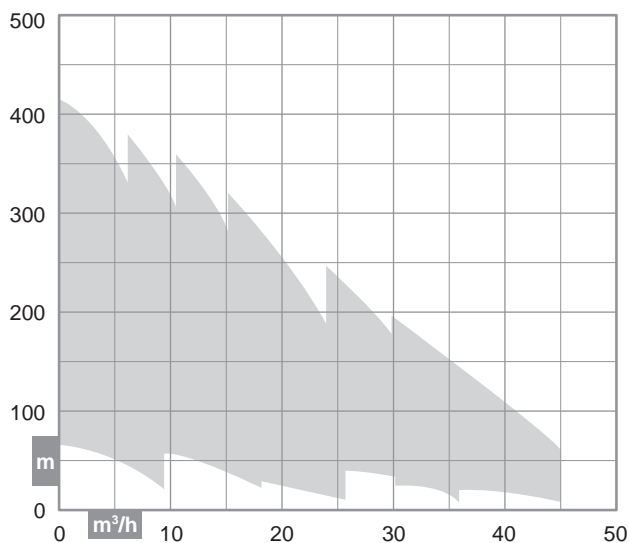

Costruzione

Construction
 Construction
 Konstruktion
 Construcción

Corpi pompa di tipo centrifugo multistadio a flusso radiale con valvola di ritegno incorporata nel corpo di mandata e camicia esterna in acciaio inox

Radial centrifugal multistage wet end with incorporated retaining valve and stainless steel external casing

Corps de pompe du type radiale, centrifuge multicellulaire avec clapet de retenue incorporé dans le corps de refoulement et chemise extérieure en acier inox

Mehrstufige radiale Kreiselpumpe mit Edelstahlmantel und integriertem Rückschlagventil am Druckstutzen

Cuerpos de bomba de tipo centrifugo radial multietapa, con válvula de retención incorporada en el cuerpo de impulsión y camisa exterior en acero inoxidable

Possibili aggiornamenti senza preavviso - Revision possible without prior notice - Mises à jour éventuelles sans préavis - Techn. Änderungen vorbehalten - Posibles actualizaciones sin preaviso

CARATTERISTICHE - CHARACTERISTICS - CARACTERISTIQUES - CHARAKTERISTIK - CARACTERÍSTICAS

Distinta materiali

List of parts and materials
Nomenclature et matériaux
Konstruktion und Werkstoffe
Detalle partes y materiales

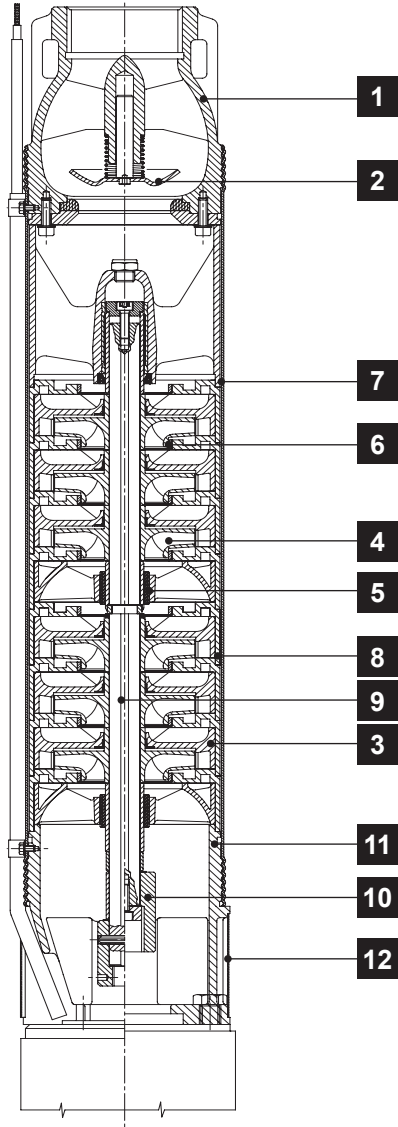

	Componente Component Désignation Komponente Componente	Materiale Material Matière Werkstoff Material
1	Corpo premente Delivery bowl Sortie Druckkörper Cuerpo impulsión	Ghisa + Cataforesi Cast iron + Cataphoresis Fonte + Cataphorèse Grauguss + Kataphorese Fundición de hierro + Cataforesis
1	Corpo premente Delivery bowl Sortie Druckkörper Cuerpo impulsión	Acciaio inox per 6ERCX Stainless steel for 6ERCX Acier inox pour 6ERCX Edelstahl für 6ERCX Acero inoxidable para 6ERCX
2	Valvola di ritegno Retaining valve Clapet de retenue Rückschlagventil Válvula de retención	Acciaio inox Stainless steel Acier inox Edelstahl Acero inoxidable
3	Diffusore Diffuser Diffuseur Diffusor	Resina termoplastica Thermoplastic resin Résine thermoplastique Thermoplastik Resina termoplástica
4	Girante Impeller Roue Laufrad Rodete	Resina termoplastica Thermoplastic resin Résine thermoplastique Thermoplastik Resina termoplástica
5	Cuscinetto di guida Journal bearing Coussinet de guidage Führungslager Cojinete de guía	Gomma Rubber Elastomère Gummi Goma
6	Anello d'usura Wear ring Bague d'usure Schleissring Anillo de desgaste	Ottone Brass Laiton Messing Latón
7	Camicia esterna External casing Chemise extérieure Außenmantel Camisa exterior	Acciaio inox Stainless steel Acier inox Edelstahl Acero inoxidable
8	Mantello Shell Enveloppe Mantel Cubierta	Resina termoplastica Thermoplastic resin Résine thermoplastique Thermoplastik Resina termoplástica
9	Albero pompa Pump shaft Arbre de pompe Pumpenwelle Eje bomba	Acciaio inox Stainless steel Acier inox Edelstahl Acero inoxidable
10	Manicotto Coupling Manchon Hülse Manguito	Acciaio inox Stainless steel Acier inox Edelstahl Acero inoxidable
11	Corpo aspirazione Suction bowl Corps d'aspiration Saugkörper Cuerpo de aspiración	Ghisa + Cataforesi Cast iron + Cataphoresis Fonte + Cataphorèse Grauguss + Kataphorese Fundición de hierro + Cataforesis
11	Corpo aspirazione Suction bowl Corps d'aspiration Saugkörper Cuerpo de aspiración	Acciaio inox per 6ERCX Stainless steel for 6ERCX Acier inox pour 6ERCX Edelstahl für 6ERCX Acero inoxidable para 6ERCX
12	Griglia filtrante Suction grid Grille filtrante Filtergitter Rejilla filtrante	Acciaio inox Stainless steel Acier inox Edelstahl Acero inoxidable

Limiti di impiego

Use limits
Limites d'utilisation
Einsatzbedingungen
Limites de utilización

* Vedere pagg. 6 + 14 (valore y)
* Please refer to pages 6 + 14 (y data)
* Voir pages 6 + 14 (valeur y)
* Siehe Seiten 6 + 14 (Daten y)
* Consulte las páginas 6 + 14 (valor y)

Diametro interno minimo del pozzo - Minimum well internal diameter Diamètre intérieur minimum du forage - Mindestinnendurchmesser des Brunnens - Diámetro interior mínimo del pozo:	6"
Battente minimo - Minimum positive suction head Charge d'eau minimum - Hydrostatischer Wasserdruck Altura de succión	*
Contenuto max. solidi - Max. solids contents Contenu maxi de solides - Max. Gehalt an Feststoffen Contenido máx. de sustancias sólidas	40 g/m³
Temperatura max. acqua - Max. water temperature Température maxi de l'eau - Max. Pumpwassertemperatur Temperatura máx. agua bombeada	30°C
Tempo max. di funzionamento a Q=0 - Max. running time with Q=0 Temps maxi de fonctionnement avec Q=0 - Max. Betriebsdauer bei Q=0 Tiempo máx. de funcionamiento con Q=0	2 min

A richiesta - On request - Sur demande - Auf Anfrage - A petición

3 - 4 **Ottone** - Brass - Laiton - Messing - Latón

Tranne per: - Except for: - Sauf pour: - Außer: - Excepto por: **6ERCRC01-6ERCX01**

PRESTAZIONI - PERFORMANCES - CARACTERISTIQUES - LEISTUNGSBEREICH - PRESTACIONES

6ERCR01 6ERCX01

Prestazioni a 50Hz, 2 poli
 Performances at 50Hz, 2 poles
 Caractéristiques à 50Hz, 2 pôles
 Leistungsbereich bei 50Hz, 2-polig
 Prestaciones a 50Hz, 2 polos

Pompa Pump Pompe Pumpe Bomba	kW	HP	Portata - Capacity - Débit - Fördermenge - Caudal															
			l/min	0	30	40	50	60	70	80	90	100	110	120	140	160		
			m³/h	0	1,8	2,4	3	3,6	4,2	4,8	5,4	6	6,6	7,2	8,4	9,6		
			l/s	0	0,5	0,7	0,8	1	1,2	1,3	1,5	1,7	1,8	2	2,3	2,7		
6ERCR01/7 - 42	6ERCX01/7 - 42	1,5	2	66	63	62	61	59,5	57,5	55,5	53	50	46,5	42,5	32,5	21		
6ERCR01/11 - 43	6ERCX01/11 - 43	2,2	3	103	99,5	98	96,5	94,5	92	88	83,5	78,5	72,5	66,5	51,5	35		
6ERCR01/15 - 44	6ERCX01/15 - 44	3	4	140	136	134	132	130	127	123	117	110	101	91	71	45		
6ERCR01/20 - 45	6ERCX01/20 - 45	4	5,5	192	186	184	181	177	172	166	159	148	137	124	96	64		
6ERCR01/24 - 47	6ERCX01/24 - 47	5,5	7,5	226	218	215	210	206	199	191	181	169	156	141	108	73		
6ERCR01/28 - 47	6ERCX01/28 - 47	5,5	7,5	264	255	251	246	241	234	224	212	198	182	165	126	85		
6ERCR01/32 - 610	6ERCX01/32 - 610	7,5	10	303	293	289	284	279	272	262	249	233	215	195	152	103		
6ERCR01/36 - 610	6ERCX01/36 - 610	7,5	10	341	330	325	320	314	307	295	280	263	242	220	171	116		
6ERCR01/44 - 612	6ERCX01/44 - 612	9,2	12,5	412	400	395	390	383	373	360	344	321	296	266	204	137		

Dimensioni di ingombro in mm e peso in kg
 Overall dimensions in mm and weight in kg
 Dimensions en mm et masse en kg
 Abmessungen in mm, Gewicht in kg
 Medidas en mm, peso en kg

* Per le dimensioni di ingombro e i pesi dei motori vedere pagg. 119 ÷ 127
 * For motors overall dimensions and weights please refer to pages 119 ÷ 127
 * Pour les dimensions et les masses des moteurs voir pages 119 ÷ 127
 * Gesamtlänge und Gewichte der Unterwassermotoren, siehe Seiten 119 ÷ 127
 * Para la dimensiones y los pesos de los motores, consulte las páginas 119 ÷ 127

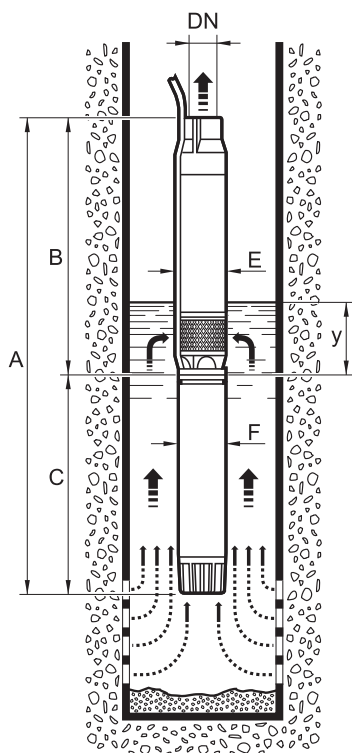

Pompa Pump Pompe Pumpe Bomba	A	B	C	DN	E	F	y	Peso Weight Masse Gewicht Peso	
								Pompa Pump Pompe Pumpe Bomba	Motore Motor Moteur Motor Motor
6ERCR01/7 - 42	6ERCX01/7 - 42	* 680	* 2 ½	141	96	800	14,5	*	
6ERCR01/11 - 43	6ERCX01/11 - 43	* 816	* 2 ½	141	96	800	17	*	
6ERCR01/15 - 44	6ERCX01/15 - 44	* 952	* 2 ½	141	96	800	19	*	
6ERCR01/20 - 45	6ERCX01/20 - 45	* 1122	* 2 ½	141	96	800	22	*	
6ERCR01/24 - 47	6ERCX01/24 - 47	* 1258	* 2 ½	141	96	800	24,5	*	
6ERCR01/28 - 47	6ERCX01/28 - 47	* 1433	* 2 ½	141	96	800	28	*	
6ERCR01/32 - 610	6ERCX01/32 - 610	* 1569	* 2 ½	150	142	800	30	*	
6ERCR01/36 - 610	6ERCX01/36 - 610	* 1705	* 2 ½	150	142	800	33	*	
6ERCR01/44 - 612	6ERCX01/44 - 612	* 1977	* 2 ½	150	142	800	35	*	

PRESTAZIONI - PERFORMANCES - CARACTERISTIQUES - LEISTUNGSBEREICH - PRESTACIONES

6ERC01 6ERCX01

Prestazioni a 50Hz, 2 poli
Performances at 50Hz, 2 poles
Caractéristiques à 50Hz, 2 pôles
Leistungsbereich bei 50Hz, 2-polig
Prestaciones a 50Hz, 2 polos

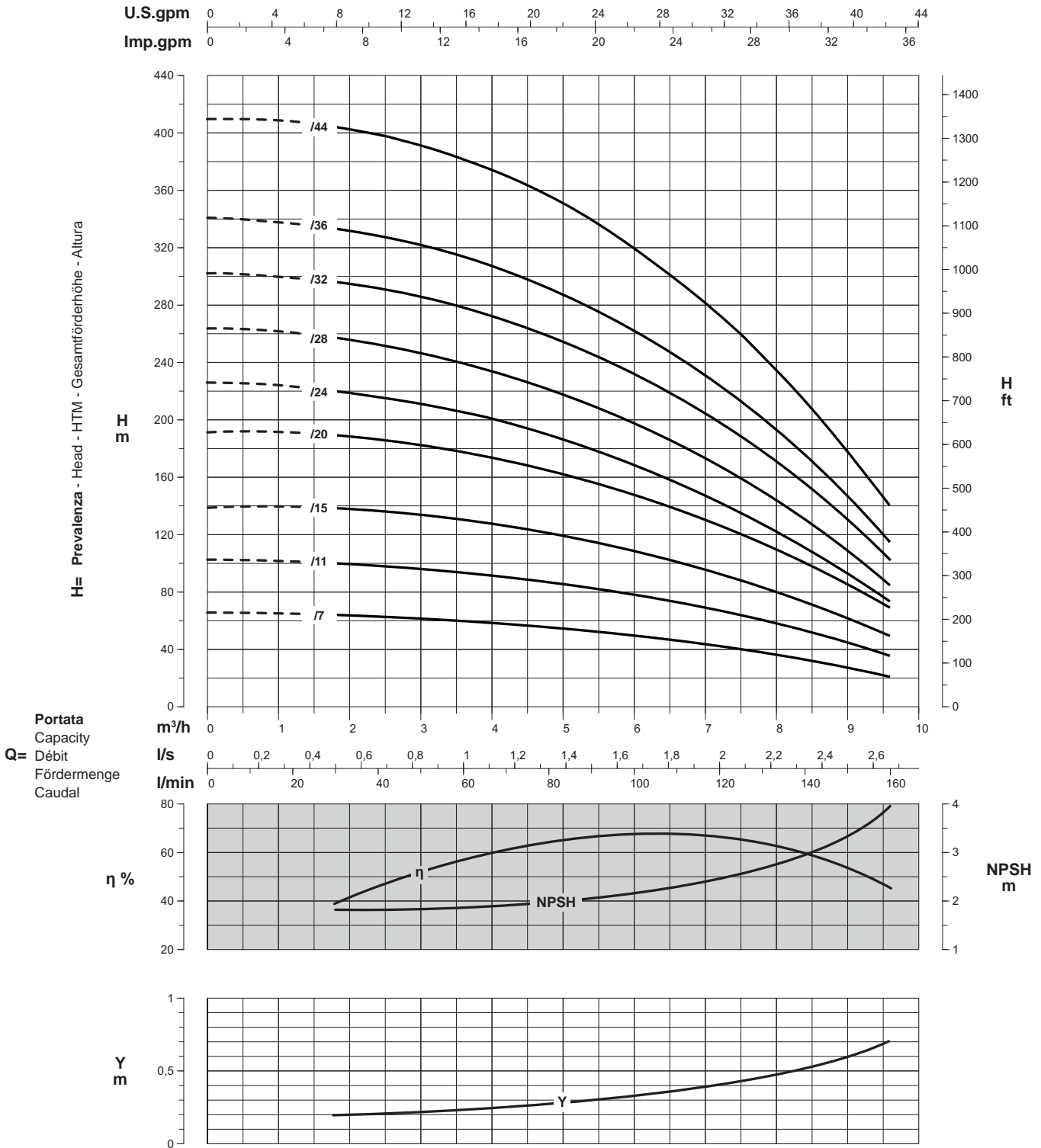

Curve per liquidi aventi densità 1000 kg/m³ - viscosità 1 mm²/s alla temperatura di 20°C
Curves established for liquid density 1000 kg/m³ - viscosity 1 mm²/s - temperature 20°C
Courbes établies pour liquides densité 1000 kg/m³ - viscosité 1 mm²/s - température 20°C
Leistungskurve für Flüssigkeiten mit Dichtigkeit von 1000 kg/m³ - Viskosität 1 mm²/s - Temp. 20°C
Curvas para líquidos con densidad 1000 kg/m³ - viscosidad 1 mm²/s a la temperatura de 20°C

Rendimento della pompa
Pump efficiency
η % Rendement de la pompe
Wirkungsgrad
Eficiencia de la bomba

Perdita di carico della valvola
Non return valve loss
Y Perte de charge du clapet
Rückschlagventilverluste
Pérdidas de carga válvula

Riduzione rendimento
Efficiency reduction
Réduction du rendement
Leistungsminderung
Reducción de eficiencia

/7 = -3
/11 = -2
/15 = -1

PRESTAZIONI - PERFORMANCES - CARACTERISTIQUES - LEISTUNGSBEREICH - PRESTACIONES

6ERC1 6ERCX1

Prestazioni a 50Hz, 2 poli
 Performances at 50Hz, 2 poles
 Caractéristiques à 50Hz, 2 pôles
 Leistungsbereich bei 50Hz, 2-polig
 Prestaciones a 50Hz, 2 polos

Pompa Pump Pompe Pumpe Bomba	kW	HP	Portata - Capacity - Débit - Fördermenge - Caudal													
			l/min	0	50	60	70	80	90	100	120	140	160	180	200	225
			m³/h	0	3	3,6	4,2	4,8	5,4	6	7,2	8,4	9,6	10,8	12	13,5
			l/s	0	0,8	1	1,2	1,3	1,5	1,7	2	2,3	2,7	3	3,3	3,7
6ERC1/8 - 43	6ERCX1/8 - 43	2,2	3	77	74	73,5	73	72	71	70	67,5	64	60	54	47,7	38
6ERC1/10 - 44	6ERCX1/10 - 44	3	4	96	93,5	93	92	91	90	89	86	81	76	68	60	47
6ERC1/13 - 45	6ERCX1/13 - 45	4	5,5	126	124	123	122	121	120	118	114	109	102	93	81	65
6ERC1/19 - 47	6ERCX1/19 - 47	5,5	7,5	181	174	172	170	169	167	166	158	150	140	126	109	86
6ERC1/25 - 610	6ERCX1/25 - 610	7,5	10	238	233	232	231	229	225	222	214	203	189	170	149	118
6ERC1/31 - 612	6ERCX1/31 - 612	9,2	12,5	296	289	288	285	282	279	275	266	252	237	213	184	148
6ERC1/37 - 615	6ERCX1/37 - 615	11	15	348	339	338	335	332	329	325	314	298	279	250	215	173
6ERC1/43 - 617	6ERCX1/43 - 617	13	17,5	398	388	386	383	380	378	374	363	346	324	291	252	205

Dimensioni di ingombro in mm e peso in kg
 Overall dimensions in mm and weight in kg
 Dimensions en mm et masse en kg
 Abmessungen in mm, Gewicht in kg
 Medidas en mm, peso en kg

* Per le dimensioni di ingombro e i pesi dei motori vedere pagg. 119 ÷ 127
 * For motors overall dimensions and weights please refer to pages 119 ÷ 127
 * Pour les dimensions et les masses des moteurs voir pages 119 ÷ 127
 * Gesamtlänge und Gewichte der Unterwassermotoren, siehe Seiten 119 ÷ 127
 * Para la dimensiones y los pesos de los motores, consulte las páginas 119 ÷ 127

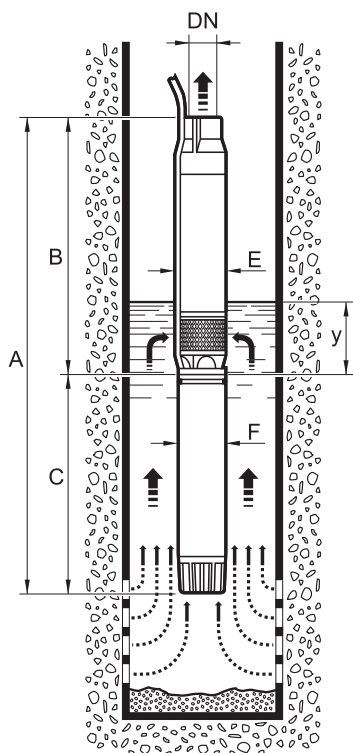

Pompa Pump Pompe Pumpe Bomba	A	B	C	DN	E	F	y	Peso Weight Masse Gewicht Peso	
								Pompa Pump Pompe Pumpe Bomba	Motore Motor Moteur Motor Motor
6ERC1/8 - 43	6ERCX1/8 - 43	* 754	* 2 1/2"	141	96	800	13	*	
6ERC1/10 - 44	6ERCX1/10 - 44	* 832	* 2 1/2"	141	96	800	15	*	
6ERC1/13 - 45	6ERCX1/13 - 45	* 949	* 2 1/2"	141	96	800	17	*	
6ERC1/19 - 47	6ERCX1/19 - 47	* 1183	* 2 1/2"	141	96	800	22	*	
6ERC1/25 - 610	6ERCX1/25 - 610	* 1456	* 2 1/2"	150	142	800	28	*	
6ERC1/31 - 612	6ERCX1/31 - 612	* 1690	* 2 1/2"	150	142	800	34	*	
6ERC1/37 - 615	6ERCX1/37 - 615	* 1924	* 2 1/2"	150	142	800	43	*	
6ERC1/43 - 617	6ERCX1/43 - 617	* 2158	* 2 1/2"	150	142	800	49	*	

PRESTAZIONI - PERFORMANCES - CARACTERISTIQUES - LEISTUNGSBEREICH - PRESTACIONES

6ERC1 6ERCX1

Prestazioni a 50Hz, 2 poli
Performances at 50Hz, 2 poles
Caractéristiques à 50Hz, 2 pôles
Leistungsbereich bei 50Hz, 2-polig
Prestaciones a 50Hz, 2 polos

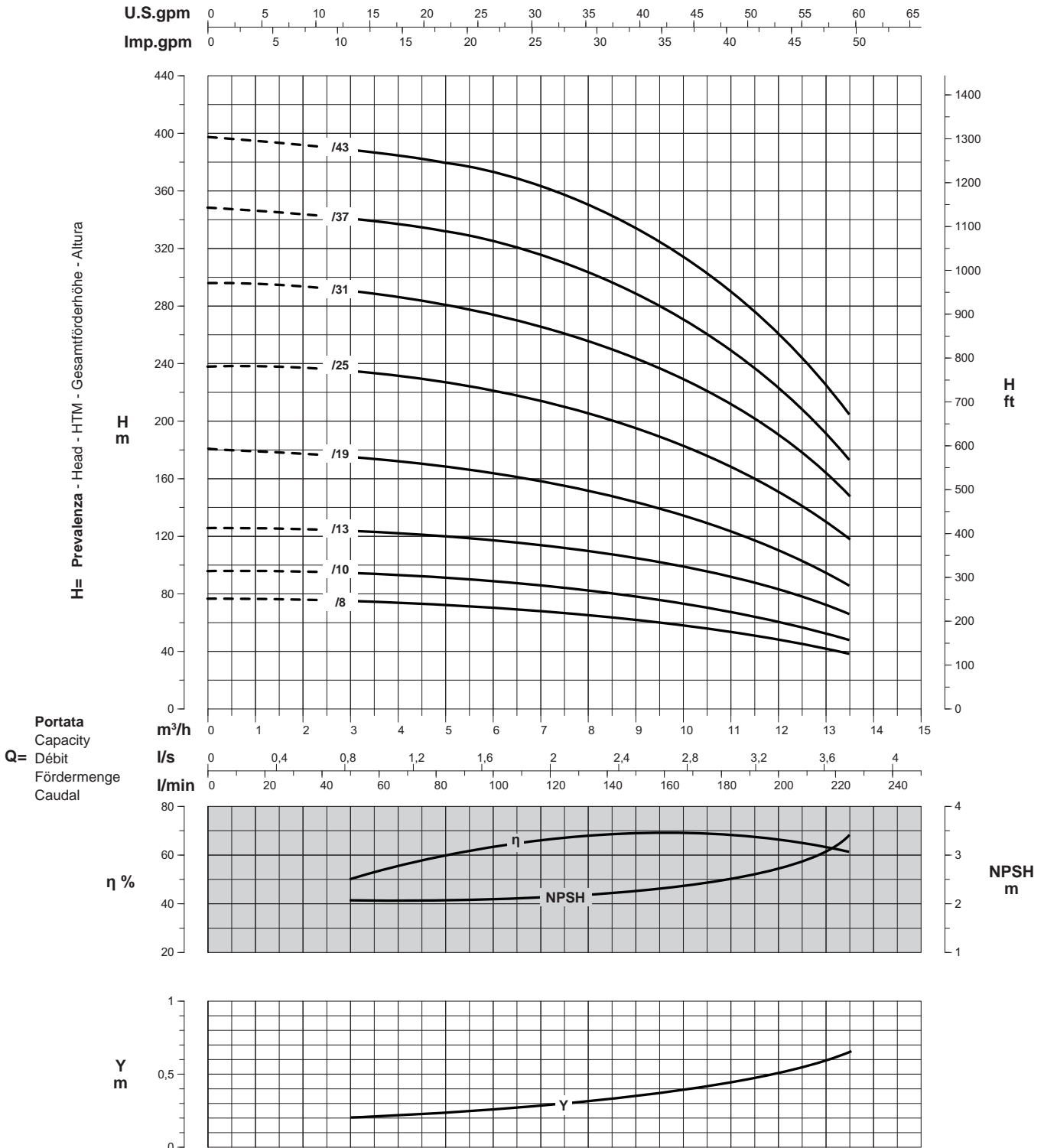

Curve per liquidi aventi densità 1000 kg/m³ - viscosità 1 mm²/s alla temperatura di 20°C
Curves established for liquid density 1000 kg/m³ - viscosity 1 mm²/s - temperature 20°C
Courbes établies pour liquides densité 1000 kg/m³ - viscosité 1 mm²/s - température 20°C
Leistungskurve für Flüssigkeiten mit Dichtigkeit von 1000 kg/m³ - Viskosität 1 mm²/s - Temp. 20°C
Curvas para líquidos con densidad 1000 kg/m³ - viscosidad 1 mm²/s a la temperatura de 20°C

Rendimento della pompa
Pump efficiency
η % Rendement de la pompe
Wirkungsgrad
Eficiencia de la bomba

Perdita di carico della valvola
Non return valve loss
Y Perte de charge du clapet
Rückschlagventilverluste
Pérdidas de carga válvula

Riduzione rendimento
Efficiency reduction
Réduction du rendement
Leistungsminderung
Reducción de eficiencia

/8 =	-3
/10 =	-2
/13 =	-1

PRESTAZIONI - PERFORMANCES - CARACTERISTIQUES - LEISTUNGSBEREICH - PRESTACIONES

6ERC2 6ERCX2

Prestazioni a 50Hz, 2 poli
 Performances at 50Hz, 2 poles
 Caractéristiques à 50Hz, 2 pôles
 Leistungsbereich bei 50Hz, 2-polig
 Prestaciones a 50Hz, 2 polos

Pompa Pump Pompe Pumpe Bomba	kW	HP	Portata - Capacity - Débit - Fördermenge - Caudal													
			l/min	0	80	100	120	140	160	180	200	220	240	260	280	300
			m³/h	0	4,8	6	7,2	8,4	9,6	10,8	12	13,2	14,4	15,6	16,8	18
			l/s	0	1,3	1,7	2	2,3	2,7	3	3,3	3,7	4	4,3	4,7	5
6ERC2/6 - 43	6ERCX2/6 - 43	2,2	3	62	62	60	58	57	54	51	47,5	43	38	34	29	24
6ERC2/7 - 44	6ERCX2/7 - 44	3	4	72	72	70	69	68	65	62	58	54	50	45	38	31
6ERC2/10 - 45	6ERCX2/10 - 45	4	5,5	105	107	106	104	101	97	92	86	79	72	65	57	47
6ERC2/14 - 47	6ERCX2/14 - 47	5,5	7,5	140	137	136	134	131	127	120	111	103	93	82	71	57
6ERC2/19 - 610	6ERCX2/19 - 610	7,5	10	195	194	192	189	184	178	169	158	146	133	119	103	86
6ERC2/23 - 612	6ERCX2/23 - 612	9,2	12,5	236	230	228	226	222	217	209	193	179	162	146	127	106
6ERC2/28 - 615	6ERCX2/28 - 615	11	15	278	274	271	268	262	254	243	228	210	190	169	147	120
6ERC2/32 - 617	6ERCX2/32 - 617	13	17,5	318	312	310	307	303	297	286	267	246	223	198	170	141
6ERC2/37 - 620	6ERCX2/37 - 620	15	20	367	354	350	347	341	333	321	298	271	246	219	190	160
6ERC2/41 - 622	6ERCX2/41 - 622	16,5	22,5	411	405	400	394	386	374	358	337	314	288	258	225	191

Dimensioni di ingombro in mm e peso in kg
 Overall dimensions in mm and weight in kg
 Dimensions en mm et masse en kg
 Abmessungen in mm, Gewicht in kg
 Medidas en mm, peso en kg

* Per le dimensioni di ingombro e i pesi dei motori vedere pagg. 119 ÷ 127
 * For motors overall dimensions and weights please refer to pages 119 ÷ 127
 * Pour les dimensions et les masses des moteurs voir pages 119 ÷ 127
 * Gesamtlänge und Gewichte der Unterwassermotoren, siehe Seiten 119 ÷ 127
 * Para la dimensiones y los pesos de los motores, consulte las páginas 119 ÷ 127

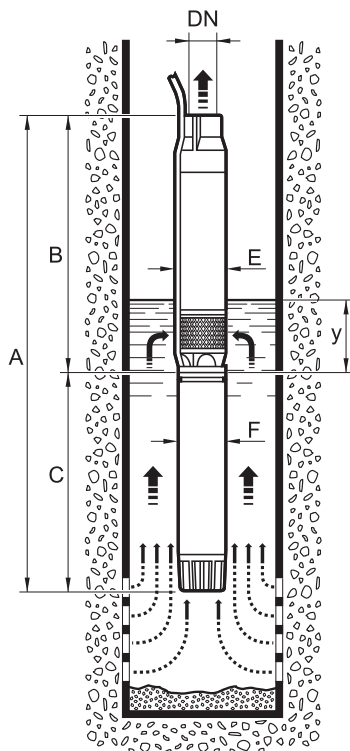

Pompa Pump Pompe Pumpe Bomba	A	B	C	DN	E	F	y	Peso Weight Masse Gewicht Peso		
								Pompa Pump Pompe Pumpe Bomba	Motore Motor Moteur Motor Motor	
6ERC2/6 - 43	6ERCX2/6 - 43	*	676	*	2 1/2"	141	96	800	11,5	*
6ERC2/7 - 44	6ERCX2/7 - 44	*	715	*	2 1/2"	141	96	800	12,5	*
6ERC2/10 - 45	6ERCX2/10 - 45	*	832	*	2 1/2"	141	96	800	15	*
6ERC2/14 - 47	6ERCX2/14 - 47	*	988	*	2 1/2"	141	96	800	18	*
6ERC2/19 - 610	6ERCX2/19 - 610	*	1183	*	2 1/2"	150	142	800	22	*
6ERC2/23 - 612	6ERCX2/23 - 612	*	1339	*	2 1/2"	150	142	800	25	*
6ERC2/28 - 615	6ERCX2/28 - 615	*	1573	*	2 1/2"	150	142	800	30	*
6ERC2/32 - 617	6ERCX2/32 - 617	*	1729	*	2 1/2"	150	142	800	33	*
6ERC2/37 - 620	6ERCX2/37 - 620	*	1924	*	2 1/2"	150	142	800	37	*
6ERC2/41 - 622	6ERCX2/41 - 622	*	2080	*	2 1/2"	150	142	800	41	*

PRESTAZIONI - PERFORMANCES - CARACTERISTIQUES - LEISTUNGSBEREICH - PRESTACIONES

6ERC2 6ERCX2

Prestazioni a 50Hz, 2 poli
Performances at 50Hz, 2 poles
Caractéristiques à 50Hz, 2 pôles
Leistungsbereich bei 50Hz, 2-polig
Prestaciones a 50Hz, 2 polos

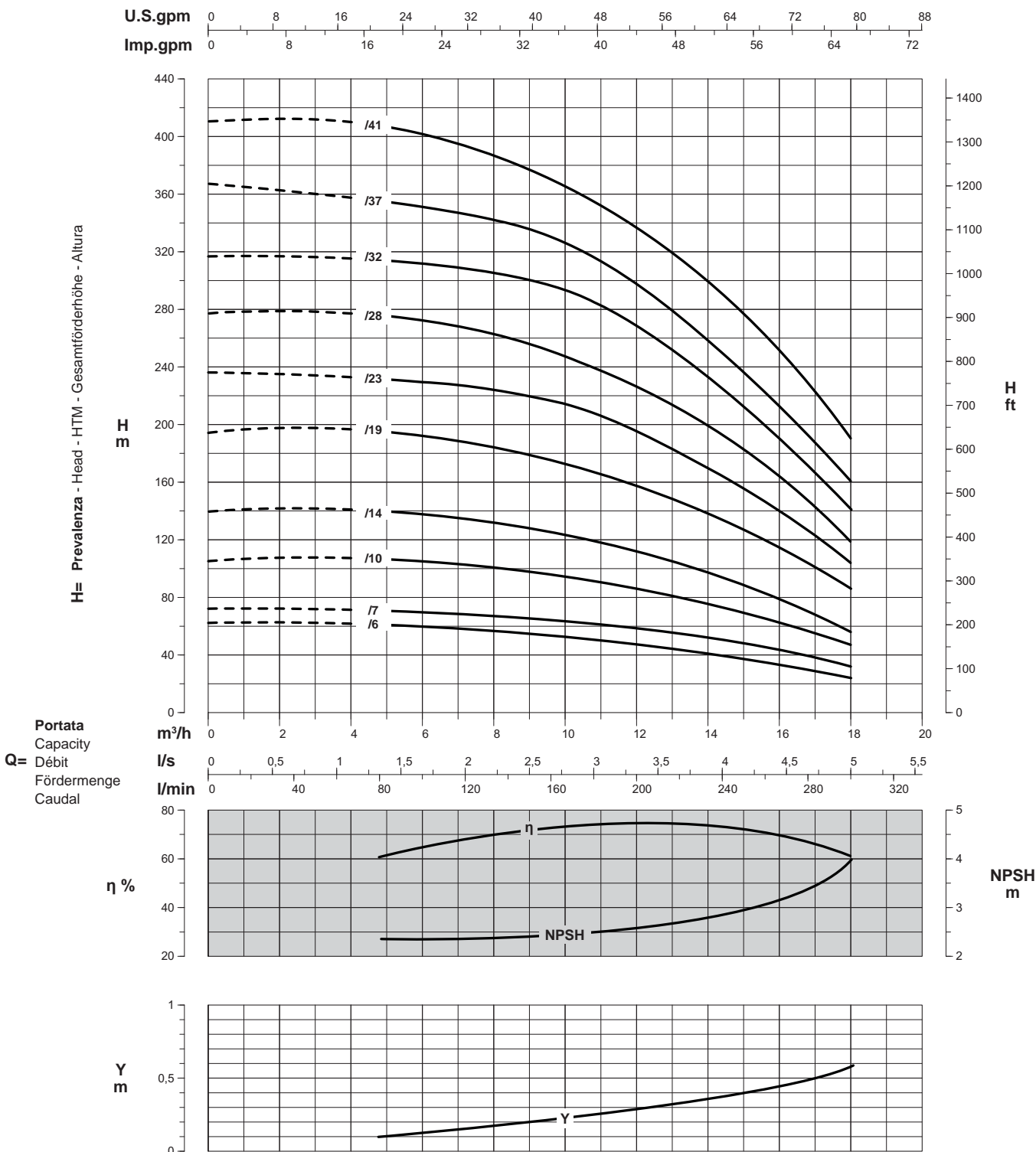

Curve per liquidi aventi densità 1000 kg/m³ - viscosità 1 mm²/s alla temperatura di 20°C
Curves established for liquid density 1000 kg/m³ - viscosity 1 mm²/s - temperature 20°C
Courbes établies pour liquides densité 1000 kg/m³ - viscosité 1 mm²/s - température 20°C
Leistungskurve für Flüssigkeiten mit Dichtigkeit von 1000 kg/m³ - Viskosität 1 mm²/s - Temp. 20°C
Curvas para líquidos con densidad 1000 kg/m³ - viscosidad 1 mm²/s a la temperatura de 20°C

Rendimento della pompa
Pump efficiency
η % Rendement de la pompe
Wirkungsgrad
Eficiencia de la bomba

Perdita di carico della valvola
Non return valve loss
Y Perte de charge du clapet
Rückschlagventilverluste
Pérdidas de carga válvula

Riduzione rendimento
Efficiency reduction
Réduction du rendement
Leistungsminderung
Reducción de eficiencia

/6	= -3
/7	= -2
/10	= -1

PRESTAZIONI - PERFORMANCES - CARACTERISTIQUES - LEISTUNGSBEREICH - PRESTACIONES

6ERC3 6ERCX3

Prestazioni a 50Hz, 2 poli
 Performances at 50Hz, 2 poles
 Caractéristiques à 50Hz, 2 pôles
 Leistungsbereich bei 50Hz, 2-polig
 Prestaciones a 50Hz, 2 polos

Pompa Pump Pompe Pumpe Bomba	kW	HP	Portata - Capacity - Débit - Fördermenge - Caudal													
			l/min	0	100	150	200	225	250	275	300	325	350	37 5	400	425
			m³/h	0	6	9	12	13,5	15	16,5	18	19,5	21	22,5	24	25,5
6ERC3/4 - 43	2,2	3	43	39,5	38	36	35	33	31	28,5	26	23	19,5	16,5	12	
6ERC3/6 - 44	3	4	65	58,5	55	53	52	49,5	46,5	42	38	33,5	28,5	23	16	
6ERC3/8 - 45	4	5,5	86	77	73	70	67,5	66	63	58,5	53	48	42	35	26	
6ERC3/12 - 47	5,5	7,5	124	110	104	98	95	91	87	79,5	72	63,5	54,5	45	32	
6ERC3/15 - 610	7,5	10	159	141	132	124	122,5	119	115	106	95	84	73	59	41	
6ERC3/18 - 612	9,2	12,5	187	167	158	149	145	142	137	128	116	104	90	76	56	
6ERC3/23 - 615	11	15	236	208	200	188	182	179	172	158	144	129	111	93	73,5	
6ERC3/26 - 617	13	17,5	264	237	221	212	208	203	197	181	164	146	126	107	83	
6ERC3/30 - 620	15	20	300	269	257	241	236	232	220	207	186	165	142	118	90	
6ERC3/33 - 622	16,5	22,5	337	301	283	271	265	258	245	224	202	179	155	130	100	
6ERC3/38 - 625	18,5	25	387	342	320	303	295	290	277	256	232	205	179	148	117	
6ERC3/40 - 627	20	27,5	415	374	354	335	322	313	300	284	261	236	205	170	139	

Dimensioni di ingombro in mm e peso in kg
 Overall dimensions in mm and weight in kg
 Dimensions en mm et masse en kg
 Abmessungen in mm, Gewicht in kg
 Medidas en mm, peso en kg

* Per le dimensioni di ingombro e i pesi dei motori vedere pagg. 119 ÷ 127
 * For motors overall dimensions and weights please refer to pages 119 ÷ 127
 * Pour les dimensions et les masses des moteurs voir pages 119 ÷ 127
 * Gesamtlänge und Gewichte der Unterwassermotoren, siehe Seiten 119 ÷ 127
 * Para la dimensiones y los pesos de los motores, consulte las páginas 119 ÷ 127

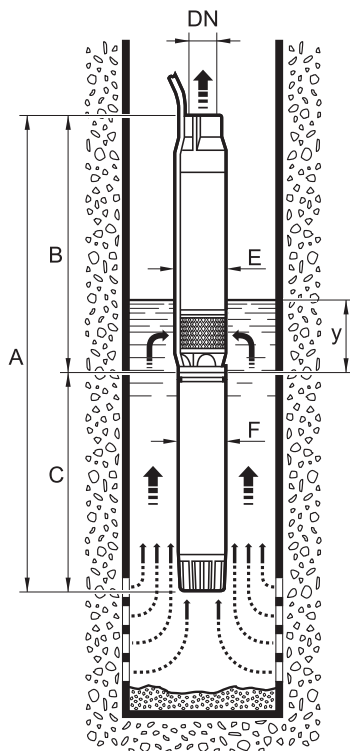

Pompa Pump Pompe Pumpe Bomba	A	B	C	DN	E	F	y	Peso Weight Masse Gewicht Peso	
								Pompa Pump Pompe Pumpe Bomba	Motore Motor Moteur Motor Motor
6ERC3/4 - 43	598	2 1/2"	141	96	800	10	*		
6ERC3/6 - 44	676	2 1/2"	141	96	800	11,5	*		
6ERC3/8 - 45	754	2 1/2"	141	96	800	13	*		
6ERC3/12 - 47	910	2 1/2"	141	96	800	16,5	*		
6ERC3/15 - 610	1027	2 1/2"	150	142	800	19	*		
6ERC3/18 - 612	1144	2 1/2"	150	142	800	21	*		
6ERC3/23 - 615	1339	2 1/2"	150	142	800	25	*		
6ERC3/26 - 617	1495	2 1/2"	150	142	800	27	*		
6ERC3/30 - 620	1651	2 1/2"	150	142	800	31	*		
6ERC3/33 - 622	1768	2 1/2"	150	142	800	34	*		
6ERC3/38 - 625	1963	2 1/2"	150	142	800	39	*		
6ERC3/40 - 627	2041	2 1/2"	150	142	800	41	*		

PRESTAZIONI - PERFORMANCES - CARACTERISTIQUES - LEISTUNGSBEREICH - PRESTACIONES

6ERC3 6ERCX3

Prestazioni a 50Hz, 2 poli
Performances at 50Hz, 2 poles
Caractéristiques à 50Hz, 2 pôles
Leistungsbereich bei 50Hz, 2-polig
Prestaciones a 50Hz, 2 polos

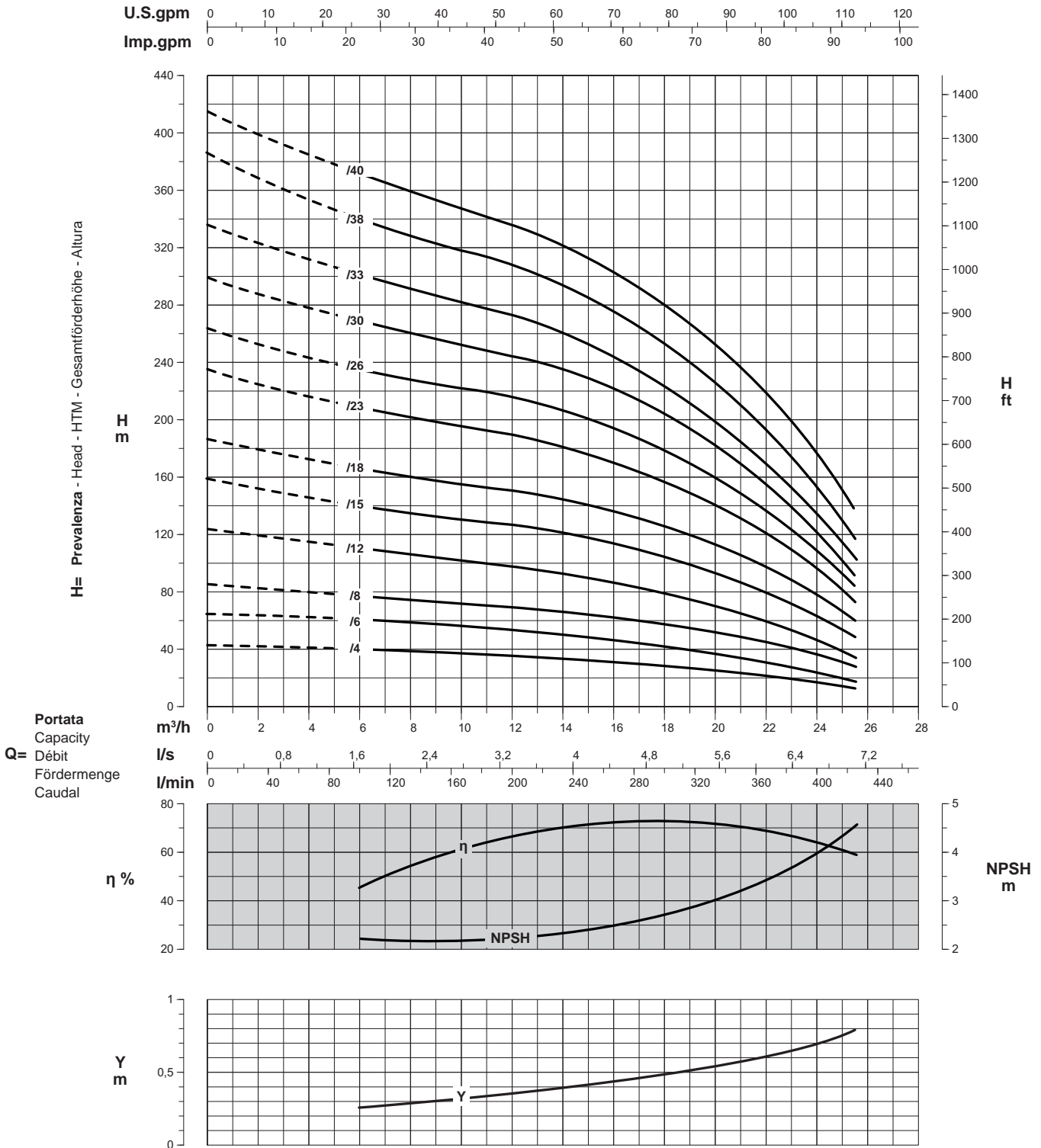

Curve per liquidi aventi densità 1000 kg/m³ - viscosità 1 mm²/s alla temperatura di 20°C
Curves established for liquid density 1000 kg/m³ - viscosity 1 mm²/s - temperature 20°C
Courbes établies pour liquides densité 1000 kg/m³ - viscosité 1 mm²/s - température 20°C
Leistungskurve für Flüssigkeiten mit Dichtigkeit von 1000 kg/m³ - Viskosität 1 mm²/s - Temp. 20°C
Curvas para líquidos con densidad 1000 kg/m³ - viscosidad 1 mm²/s a la temperatura de 20°C

Rendimento della pompa
Pump efficiency
η % Rendement de la pompe
Wirkungsgrad
Eficiencia de la bomba

Perdita di carico della valvola
Non return valve loss
Y Perte de charge du clapet
Rückschlagventilverluste
Pérdidas de carga válvula

Riduzione rendimento
Efficiency reduction
Réduction du rendement
Leistungsminderung
Reducción de eficiencia

/4	= -3
/6	= -2
/8	= -1

PRESTAZIONI - PERFORMANCES - CARACTERISTIQUES - LEISTUNGSBEREICH - PRESTACIONES

6ERC4 6ERCX4

Prestazioni a 50Hz, 2 poli
 Performances at 50Hz, 2 poles
 Caractéristiques à 50Hz, 2 pôles
 Leistungsbereich bei 50Hz, 2-polig
 Prestaciones a 50Hz, 2 polos

Pompa Pump Pompe Pumpe Bomba	kW	HP	Portata - Capacity - Débit - Fördermenge - Caudal													
			l/min	0	150	325	350	375	400	425	450	475	500	525	550	600
			m³/h	0	9	19,5	21	22,5	24	25,5	27	28,5	30	31,5	33	36
			l/s	0	2,5	5,4	5,8	6,2	6,7	7,1	7,5	7,9	8,3	8,7	9,2	10
6ERC4/6 - 45	6ERCX4/6 - 45	4	5,5	65	54,5	45	44	43,5	43	40,5	38	35,5	32,5	28	25,5	17
6ERC4/8 - 47	6ERCX4/8 - 47	5,5	7,5	85	72	60	59	58	56,5	53,5	50	46	42	38	33	22
6ERC4/11 - 610	6ERCX4/11 - 610	7,5	10	118	101	85	84	83	81	76	72	66	61	55	48	33
6ERC4/13 - 612	6ERCX4/13 - 612	9,2	12,5	144	121	107	101	100	99	94	88	81,5	75	67	60	40
6ERC4/15 - 615	6ERCX4/15 - 615	11	15	165	140	121	119	116	113	108	101	93	85	77	67	44
6ERC4/18 - 617	6ERCX4/18 - 617	13	17,5	193	164	142	139	137	133	129	122	113	105	96	84	59
6ERC4/21 - 620	6ERCX4/21 - 620	15	20	222	190	163	160	157	155	149	141	131	122	109	95	64
6ERC4/25 - 622	6ERCX4/25 - 622	16,5	22,5	272	228	193	191	187	184	173	162	147	132	116	98	67
6ERC4/27 - 625	6ERCX4/27 - 625	18,5	25	290	243	207	204	200	193	182	168	153	138	123	106	66
6ERC4/30 - 627	6ERCX4/30 - 627	20	27,5	320	271	231	228	221	216	204	190	174	156	137	119	75
6ERC4/33 - 630	6ERCX4/33 - 630	22	30	353	299	256	253	247	240	225	210	191	173	153	133	80

Dimensioni di ingombro in mm e peso in kg
 Overall dimensions in mm and weight in kg
 Dimensions en mm et masse en kg
 Abmessungen in mm, Gewicht in kg
 Medidas en mm, peso en kg

* Per le dimensioni di ingombro e i pesi dei motori vedere pagg. 119 ÷ 127
 * For motors overall dimensions and weights please refer to pages 119 ÷ 127
 * Pour les dimensions et les masses des moteurs voir pages 119 ÷ 127
 * Gesamtlänge und Gewichte der Unterwassermotoren, siehe Seiten 119 ÷ 127
 * Para la dimensiones y los pesos de los motores, consulte las páginas 119 ÷ 127

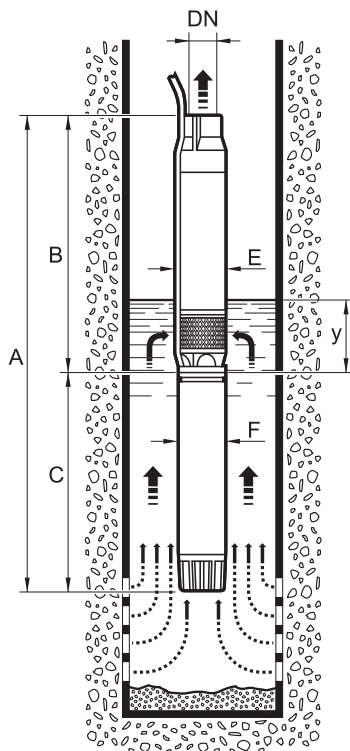

Pompa Pump Pompe Pumpe Bomba	A	B	C	DN	E	F	y	Peso Weight Masse Gewicht Peso	
								Pompa Pump Pompe Pumpe Bomba	Motore Motor Moteur Motor Motor
6ERC4/6 - 45	6ERCX4/6 - 45	* 746	* 2 1/2"	141	96	800	12,5	*	
6ERC4/8 - 47	6ERCX4/8 - 47	* 844	* 2 1/2"	141	96	800	14,5	*	
6ERC4/11 - 610	6ERCX4/11 - 610	* 991	* 2 1/2"	150	142	800	17	*	
6ERC4/13 - 612	6ERCX4/13 - 612	* 1089	* 2 1/2"	150	142	800	19	*	
6ERC4/15 - 615	6ERCX4/15 - 615	* 1187	* 2 1/2"	150	142	800	21	*	
6ERC4/18 - 617	6ERCX4/18 - 617	* 1334	* 2 1/2"	150	142	800	24	*	
6ERC4/21 - 620	6ERCX4/21 - 620	* 1481	* 2 1/2"	150	142	800	27	*	
6ERC4/25 - 622	6ERCX4/25 - 622	* 1726	* 2 1/2"	150	142	800	31	*	
6ERC4/27 - 625	6ERCX4/27 - 625	* 1824	* 2 1/2"	150	142	800	33	*	
6ERC4/30 - 627	6ERCX4/30 - 627	* 1971	* 2 1/2"	150	142	800	36	*	
6ERC4/33 - 630	6ERCX4/33 - 630	* 2069	* 2 1/2"	150	142	800	39	*	

PRESTAZIONI - PERFORMANCES - CARACTERISTIQUES - LEISTUNGSBEREICH - PRESTACIONES

6ERC4 6ERCX4

Prestazioni a 50Hz, 2 poli
Performances at 50Hz, 2 poles
Caractéristiques à 50Hz, 2 pôles
Leistungsbereich bei 50Hz, 2-polig
Prestaciones a 50Hz, 2 polos

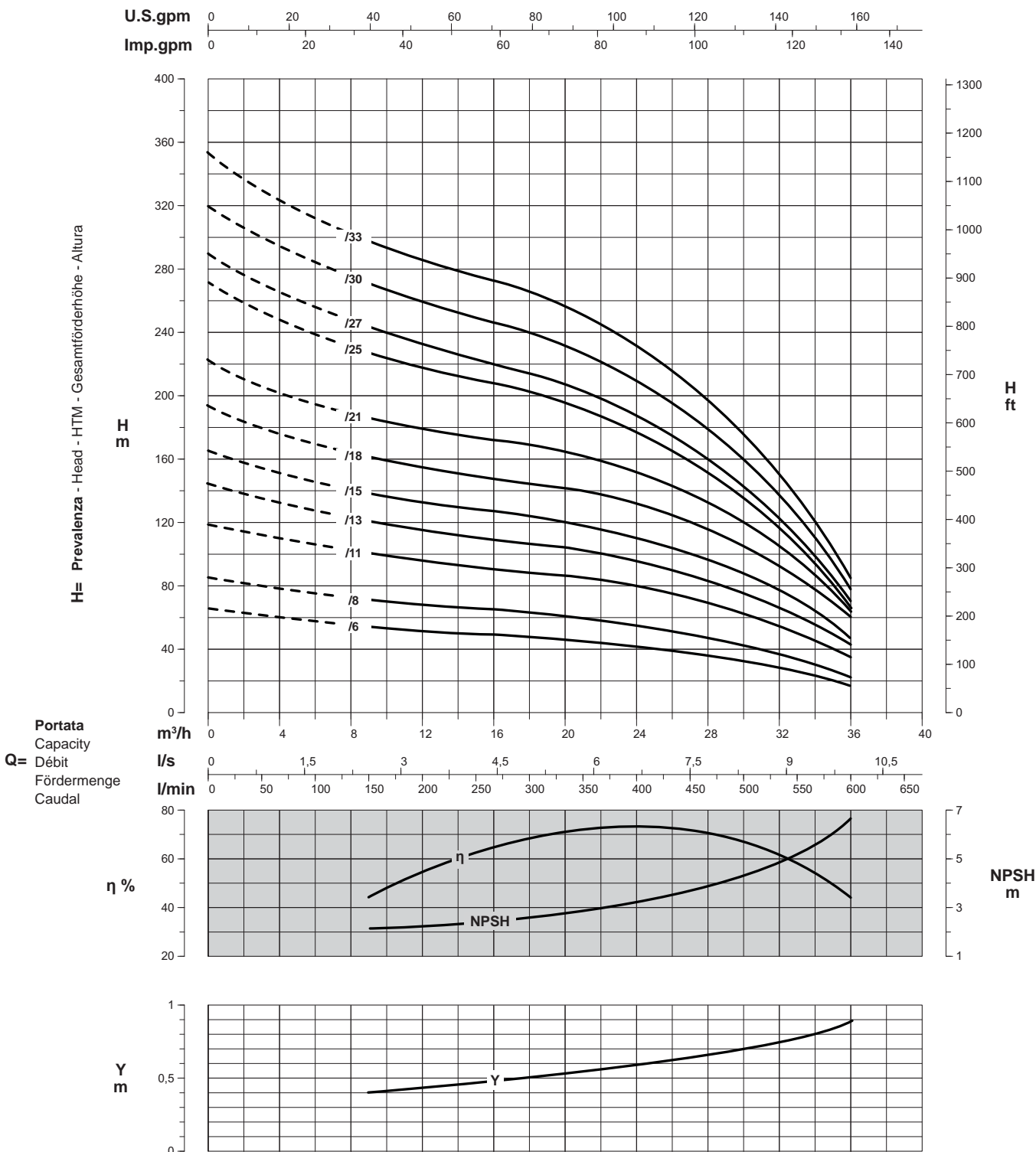

Curve per liquidi aventi densità 1000 kg/m³ - viscosità 1 mm²/s alla temperatura di 20°C
Curves established for liquid density 1000 kg/m³ - viscosity 1 mm²/s - temperature 20°C
Courbes établies pour liquides densité 1000 kg/m³ - viscosité 1 mm²/s - température 20°C
Leistungskurve für Flüssigkeiten mit Dichtigkeit von 1000 kg/m³ - Viskosität 1 mm²/s - Temp. 20°C
Curvas para líquidos con densidad 1000 kg/m³ - viscosidad 1 mm²/s a la temperatura de 20°C

Rendimento della pompa
Pump efficiency
η % Rendement de la pompe
Wirkungsgrad
Eficiencia de la bomba

Perdita di carico della valvola
Non return valve loss
Y Perdite de charge du clapet
Rückschlagventilverluste
Pérdidas de carga válvula

Riduzione rendimento
Efficiency reduction
Riduzione del rendimento
Leistungsminderung
Reducción de eficiencia

/6	= -3
/8	= -2
/11	= -1

CARATTERISTICHE - CHARACTERISTICS - CARACTERISTIQUES - CHARAKTERISTIK - CARACTERÍSTICAS

6"



GREEN
LINE

Identificazione pompa

Pump identification
 Identification de la pompe
 Bedeutung der Abkürzungen
 Identificación bomba

Diametro minimo del pozzo in pollici Minimum well diameter in inches Diamètre mini du forage en pouces Mindestinnendurchmesser des Brunnens Diámetro interior mínimo del pozo	6
Tipo pompa (radiale) Pump type (radial) Type de pompe (radiale) Pumpentyp (radial) Bomba tipo (radial)	ER
Per alta pressione For high pressure Pour haute pression Für hohen Druck Para alta presión	K
Dimensione idraulica Hydraulic size Grandeur de la partie hydraulique Hydraulische Abmessungen Dimensión hidráulica	3N 01 1 2 3N 4N
Esecuzione in 2 parti Execution in 2 parts Exécution en 2 parties 2-teilige Konstruktion Construcción en 2 partes	T
/	
Numero di stadi Number of stages Nombre d'étages Anzahl der Stufen Número de etapas	46 4 ÷ 64
-	
Diametro esterno motore in pollici Motor external diameter in inches Diamètre extérieur du moteur en pouces Außendurchmesser des Motors Diámetro exterior de motor en pulgadas	6 4 ÷ 6
Potenza nominale in CV Nominal power in HP Puissance nominale en CV Nennleistung in PS Potencia nominal en CV	30 2 ÷ 40

6ERK3N/46-630

Elettropompa sommersa radiale per pozzo da 6" - Modello per alta pressione - Idraulica dimensione 3N - 46 stadi - Motore da 6" - Potenza nominale 30 CV

Borehole electric radial pump for 6" well - High pressure model - Hydraulic size 3N - 46 stages - 6" motor - 30 HP nominal power

Electropompe immergée radiale pour forage de 6" - Modèle pour haute pression - Grandeur de l'hydraulique 3N - 46 étages - Moteur 6" - Puissance nominale 30 CV

Radial-Unterwassermotorpumpe für 6" Brunnen - Hydraulikgröße 3N - 46 Stufen - 6" Motor - Nennleistung 30 PS

Bomba eléctrica sumergida radial para pozo de 6" - Modelo para alta presión - Dimensión hidráulica 3N - 46 etapas - Motor de 6" - Potencia nominal 30 CV

Campi di utilizzo della serie

Performance range
 Champs d'utilisation
 Anwendungsbereiche
 Campos de utilización

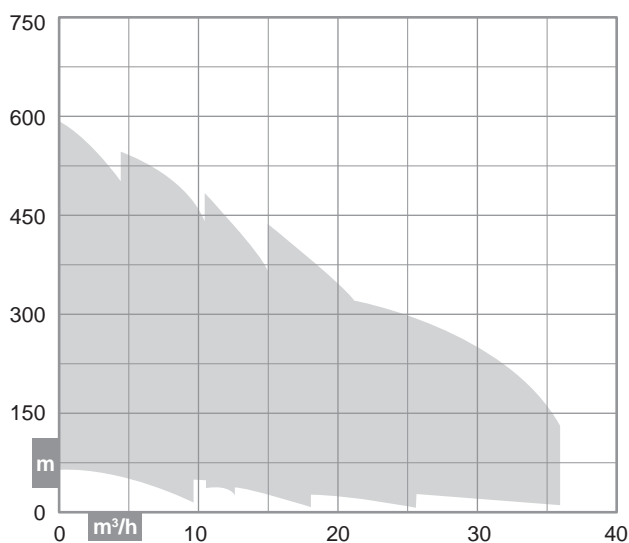

Costruzione

Construction
 Construction
 Konstruktion
 Construcción

Corpi pompa di tipo centrifugo multistadio a flusso radiale con valvola di ritengo incorporata nel corpo di mandata

Radial centrifugal multistage wet end with incorporated retaining valve

Corps de pompe du type radiale, centrifuge multicellulaire avec clapet de retenue incorporé dans le corps de refoulement

Mehrstufige radiale Kreiselpumpe mit integriertem Rückschlagventil am Druckstutzen

Cuerpos de bomba de tipo centrifugo radial multietapa, con válvula de retención incorporada en el cuerpo de impulsión

CARATTERISTICHE - CHARACTERISTICS - CARACTERISTIQUES - CHARAKTERISTIK - CARACTERÍSTICAS

Distinta materiali

List of parts and materials
Nomenclature et matériaux
Konstruktion und Werkstoffe
Detalle partes y materiales

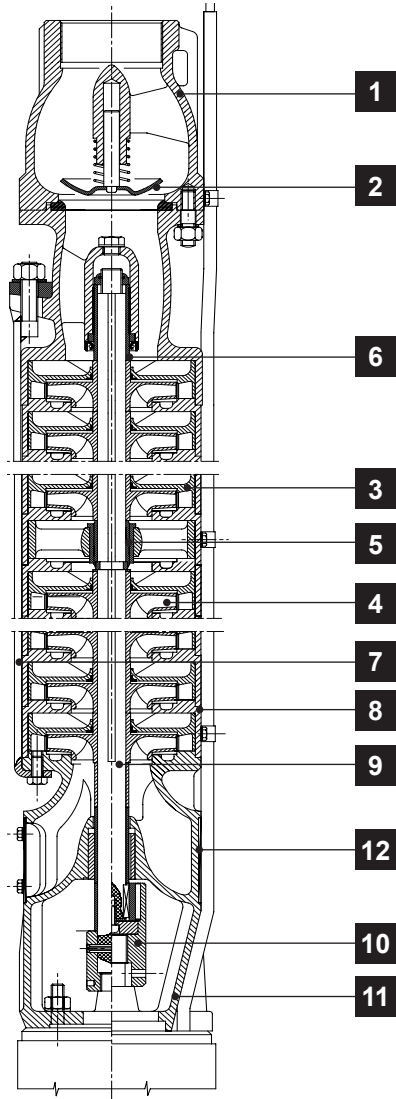

	Componente Component Désignation Komponente Componente	Materiale Material Matière Werkstoff Material
1	Corpo premente Delivery bowl Sortie Druckkörper Cuerpo impulsión	Ghisa Cast iron Fonte Grauguss Fundición de hierro
2	Valvola di ritegno Retaining valve Clapet de retenue Rückschlagventil Válvula de retención	Acciaio inox Stainless steel Acier inox Edelstahl Acero inoxidable
3	Diffusore Diffuser Diffuseur Diffusor Difusor	Resina termoplastica Thermoplastic resin Résine thermoplastique Thermoplastik Resina termoplástica
4	Girante Impeller Roue Laufrad Rodete	Resina termoplastica Thermoplastic resin Résine thermoplastique Thermoplastik Resina termoplástica
5	Cuscinetto di guida Journal bearing Cousinnet de guidage Führungslager Cojinete de guía	Bronzo Bronze Bronze Bronze Bronce
6	Boccola Bush Entretoise Buchse Casquillo	Ottone ceramizzato Ceramic brass Céramique sur laiton Messing mit keramiküberzug Latón ceramizado
7	Tirante Tie rod Tirant Spannstange Tirante	Acciaio Steel Acier Stahl Acero
8	Mantello Shell Enveloppe Mantel Cubierta	Ghisa Cast iron Fonte Grauguss Fundición de hierro
9	Albero pompa Pump shaft Arbre de pompe Pumpenwelle Eje bomba	Acciaio inox Stainless steel Acier inox Edelstahl Acero inoxidable
10	Manicotto Coupling Manchon Hülse Manguito	Acciaio inox Stainless steel Acier inox Edelstahl Acero inoxidable
11	Corpo aspirazione Suction bowl Corps d'aspiration Saugkörper Cuerpo de aspiración	Ghisa Cast iron Fonte Grauguss Fundición de hierro
12	Griglia filtrante Suction grid Grille filtrante Filtergitter Rejilla filtrante	Acciaio inox Stainless steel Acier inox Edelstahl Acero inoxidable

Limiti di impiego

Use limits
Limites d'utilisation
Einsatzbedingungen
Limites de utilización

* Vedere pagg. 18 + 26 (valore y)
* Please refer to pages 18 + 26 (y data)
* Voir pages 18 + 26 (valeur y)
* Siehe Seiten 18 + 26 (Daten)
* Consulte las páginas 18 + 26 (valor y)

Diametro interno minimo del pozzo - Minimum well internal diameter Diamètre intérieur minimum du forage - Mindestinnendurchmesser des Brunnens - Diámetro interior mínimo del pozo:	6"
Battente minimo - Minimum positive suction head Charge d'eau minimum - Hydrostatischer Wasserdruck Altura de succión	*
Contenuto max. solidi - Max. solids contents Contenu maxi de solides - Max. Gehalt an Feststoffen Contenido máx. de sustancias sólidas	40 g/m³
Temperatura max. acqua - Max. water temperature Température maxi de l'eau - Max. Pumpwassertemperatur Temperatura máx. agua bombeada	30°C
Tempo max. di funzionamento a Q=0 - Max. running time with Q=0 Temps maxi de fonctionnement avec Q=0 - Max. Betriebsdauer bei Q=0 Tiempo máx. de funcionamiento con Q=0	2 min

A richiesta - On request - Sur demande - Auf Anfrage - A petición

3 - 4 **Ottone** - Brass - Laiton - Messing - Latón

Tranne per: - Except for: - Sauf pour: - Außer: - Excepto por: **6ER01**

PRESTAZIONI - PERFORMANCES - CARACTERISTIQUES - LEISTUNGSBEREICH - PRESTACIONES

6ER01

Prestazioni a 50Hz, 2 poli
 Performances at 50Hz, 2 poles
 Caractéristiques à 50Hz, 2 pôles
 Leistungsbereich bei 50Hz, 2-polig
 Prestaciones a 50Hz, 2 polos

Pompa Pump Pompe Pumpe Bomba	 kW HP		Portata - Capacity - Débit - Fördermenge - Caudal													
			l/min	0	30	40	50	60	70	80	90	100	110	120	140	160
			m³/h	0	1,8	2,4	3	3,6	4,2	4,8	5,4	6	6,6	7,2	8,4	9,6
			l/s	0	0,5	0,7	0,8	1	1,2	1,3	1,5	1,7	1,8	2	2,3	2,7
6ER01/7 - 42	1,5	2	H m	66	63	62	61	59,5	57,5	55,5	53	50	46,5	42,5	32,5	21
6ER01/11 - 43	2,2	3		103	99,5	98	96,5	94,5	92	88	83,5	78,5	72,5	66,5	51,5	35
6ER01/15 - 44	3	4		140	136	134	132	130	127	123	117	110	101	91	71	45
6ER01/20 - 45	4	5,5		192	186	184	181	177	172	166	159	148	137	124	96	64
6ER01/24 - 47	5,5	7,5		226	218	215	210	206	199	191	181	169	156	141	108	73
6ER01/28 - 47	5,5	7,5		264	255	251	246	241	234	224	212	198	182	165	126	85
6ER01/32 - 610	7,5	10		303	293	289	284	279	272	262	249	233	215	195	152	103
6ER01/36 - 610	7,5	10		341	330	325	320	314	307	295	280	263	242	220	171	116
6ERK01-T/44 - 612	9,2	12,5		412	400	395	390	383	373	360	344	321	296	266	204	137
6ERK01-T/50 - 615	11	15		462	443	435	426	416	404	388	367	342	313	282	215	146
6ERK01-T/55 - 615	11	15		501	486	481	475	465	449	430	407	380	349	315	240	158
6ERK01-T/60 - 617	13	17,5		564	544	536	527	516	500	478	452	423	390	351	267	184
6ERK01-T/64 - 617	13	17,5		598	580	573	563	551	536	517	489	458	422	382	293	200

Dimensioni di ingombro in mm e peso in kg
 Overall dimensions in mm and weight in kg
 Dimensions en mm et masse en kg
 Abmessungen in mm, Gewicht in kg
 Medidas en mm, peso en kg

* Per le dimensioni di ingombro e i pesi dei motori vedere pagg. 119 ÷ 127
 * For motors overall dimensions and weights please refer to pages 119 ÷ 127
 * Pour les dimensions et les masses des moteurs voir pages 119 ÷ 127
 * Gesamtlänge und Gewichte der Unterwassermotoren, siehe Seiten 119 ÷ 127
 * Para la dimensiones y los pesos de los motores, consulte las páginas 119 ÷ 127

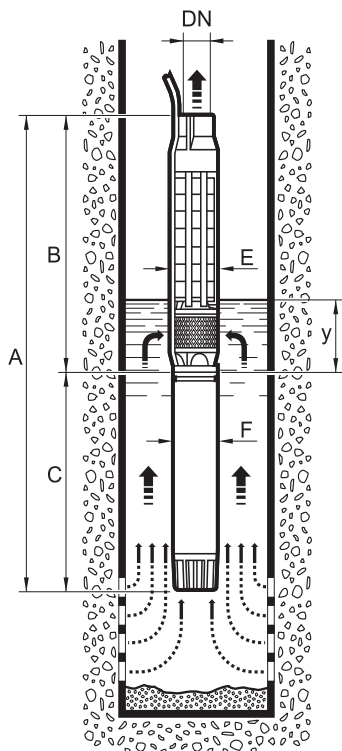

Pompa Pump Pompe Pumpe Bomba	A	B	C	DN	E	F	y	Peso Weight Masse Gewicht Peso	
								Pompa Pump Pompe Pumpe Bomba	Motore Motor Moteur Motor Motor
6ER01/7 - 42	*	703	*	2 ½	150	96	800	23,5	*
6ER01/11 - 43	*	839	*	2 ½	150	96	800	29	*
6ER01/15 - 44	*	975	*	2 ½	150	96	800	34	*
6ER01/20 - 45	*	1145	*	2 ½	150	96	800	40,5	*
6ER01/24 - 47	*	1281	*	2 ½	150	96	800	46	*
6ER01/28 - 47	*	1456	*	2 ½	150	96	800	52,5	*
6ER01/32 - 610	*	1594	*	2 ½	150	142	800	58,5	*
6ER01/36 - 610	*	1730	*	2 ½	150	142	800	63,5	*
6ERK01-T/44 - 612	*	2279	*	2 ½	150	142	800	86	*
6ERK01-T/50 - 615	*	2483	*	2 ½	150	142	800	94	*
6ERK01-T/55 - 615	*	2653	*	2 ½	150	142	800	101	*
6ERK01-T/60 - 617	*	2862	*	2 ½	150	142	800	108	*
6ERK01-T/64 - 617	*	2998	*	2 ½	150	142	800	113	*

Possibili aggiornamenti senza preavviso - Revision possible without prior notice - Mises à jour éventuelles sans préavis - Techn. Änderungen vorbehalten - Posibles actualizaciones sin preaviso

PRESTAZIONI - PERFORMANCES - CARACTERISTIQUES - LEISTUNGSBEREICH - PRESTACIONES

6ER01

Prestazioni a 50Hz, 2 poli
Performances at 50Hz, 2 poles
Caractéristiques à 50Hz, 2 pôles
Leistungsbereich bei 50Hz, 2-polig
Prestaciones a 50Hz, 2 polos

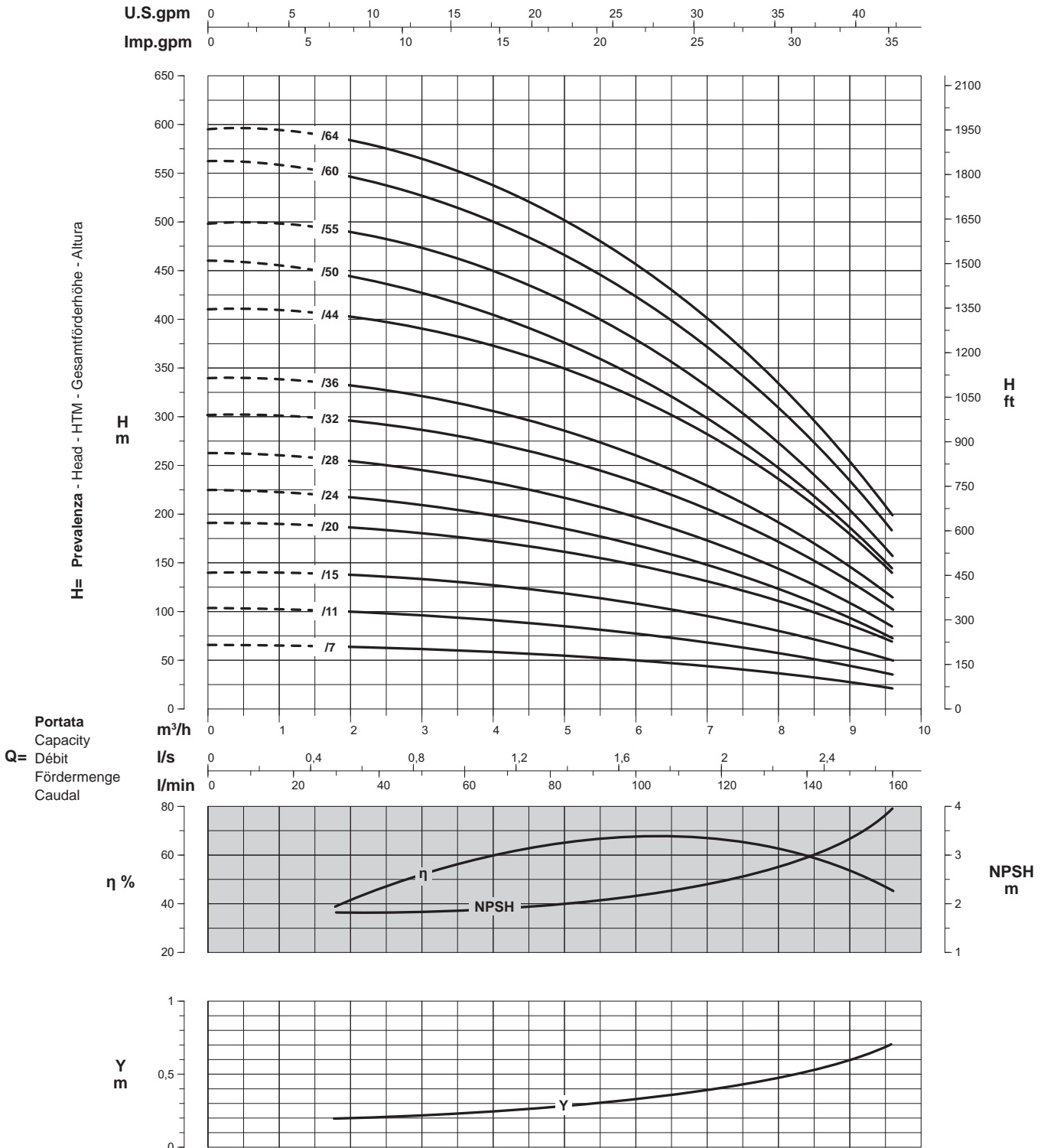

Curve per liquidi aventi densità 1000 kg/m³ - viscosità 1 mm²/s alla temperatura di 20°C
Curves established for liquid density 1000 kg/m³ - viscosity 1 mm²/s - temperature 20°C
Courbes établies pour liquides densité 1000 kg/m³ - viscosité 1 mm²/s - température 20°C
Leistungskurve für Flüssigkeiten mit Dichtigkeit von 1000 kg/m³ - Viskosität mm²/s - Temp. 20°C
Curvas para líquidos con densidad 1000 kg/m³ - viscosidad 1 mm²/s a la temperatura de 20°C

Rendimento della pompa
Pump efficiency
η % Rendement de la pompe
Wirkungsgrad
Eficiencia de la bomba

Perdita di carico della valvola
Non return valve loss
Y Perte de charge du clapet
Rückschlagventilverluste
Pérdidas de carga válvula

Riduzione rendimento
Efficiency reduction
Réduction du rendement
Leistungsminderung
Reducción de eficiencia

/7 = -3
/11 = -2
/15 = -1

PRESTAZIONI - PERFORMANCES - CARACTERISTIQUES - LEISTUNGSBEREICH - PRESTACIONES

6ER1

Prestazioni a 50Hz, 2 poli
 Performances at 50Hz, 2 poles
 Caractéristiques à 50Hz, 2 pôles
 Leistungsbereich bei 50Hz, 2-polig
 Prestaciones a 50Hz, 2 polos

Pompa Pump Pompe Pumpe Bomba	 kW HP		Portata - Capacity - Débit - Fördermenge - Caudal													
			l/min	0	50	60	70	80	90	100	120	140	160	180	200	225
			m³/h	0	3	3,6	4,2	4,8	5,4	6	7,2	8,4	9,6	10,8	12	13,5
			l/s	0	0,8	1	1,2	1,3	1,5	1,7	2	2,3	2,7	3	3,3	3,7
6ER1/8 - 43	2,2	3	H m	77	74	73,5	73	72	71	70	67,5	64	60	54	47,7	38
6ER1/10 - 44	3	4		96	93,5	93	92	91	90	89	86	81	76	68	60	47
6ER1/13 - 45	4	5,5		126	124	123	122	121	120	118	114	109	102	93	81	65
6ER1/19 - 47	5,5	7,5		181	174	172	170	169	167	166	158	150	140	126	109	86
6ER1/25 - 610	7,5	10		238	233	232	231	229	225	222	214	203	189	170	149	118
6ER1/31 - 612	9,2	12,5		296	289	288	285	282	279	275	266	252	237	213	184	148
6ER1/37 - 615	11	15		348	339	338	335	332	329	325	314	298	279	250	215	173
6ERK1-T/43 - 617	13	17,5		398	388	386	383	380	378	374	363	346	324	291	252	205
6ERK1-T/50 - 620	15	20		481	451	446	441	437	433	429	418	398	365	328	283	230
6ERK1-T/56 - 622	16,5	22,5		531	503	497	493	487	483	477	465	442	409	363	313	247
6ERK1-T/63 - 625	18,5	25	601	567	561	554	550	541	535	521	492	453	403	345	273	

Dimensioni di ingombro in mm e peso in kg
 Overall dimensions in mm and weight in kg
 Dimensions en mm et masse en kg
 Abmessungen in mm, Gewicht in kg
 Medidas en mm, peso en kg

* Per le dimensioni di ingombro e i pesi dei motori vedere pagg. 119 ÷ 127
 * For motors overall dimensions and weights please refer to pages 119 ÷ 127
 * Pour les dimensions et les masses des moteurs voir pages 119 ÷ 127
 * Gesamtlänge und Gewichte der Unterwassermotoren, siehe Seiten 119 ÷ 127
 * Para la dimensiones y los pesos de los motores, consulte las páginas 119 ÷ 127

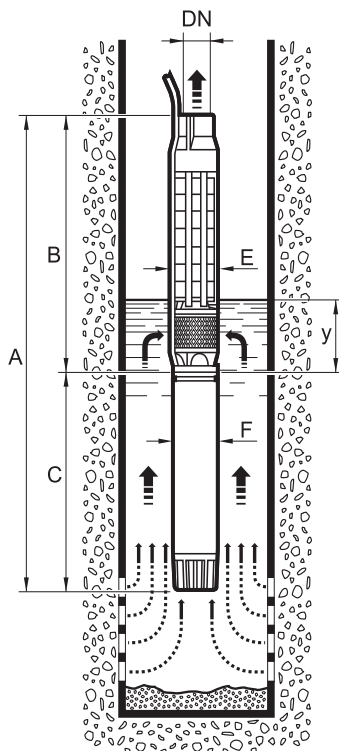

Pompa Pump Pompe Pumpe Bomba	A	B	C	DN	E	F	y	Peso Weight Masse Gewicht Peso	
								Pompa Pump Pompe Pumpe Bomba	Motore Motor Moteur Motor Motor
6ER1/8 - 43	*	774	*	2 ½	150	96	800	25,5	*
6ER1/10 - 44	*	852	*	2 ½	150	96	800	28	*
6ER1/13 - 45	*	974	*	2 ½	150	96	800	33	*
6ER1/19 - 47	*	1208	*	2 ½	150	96	800	42	*
6ER1/25 - 610	*	1481	*	2 ½	150	142	800	53	*
6ER1/31 - 612	*	1715	*	2 ½	150	142	800	62	*
6ER1/37 - 615	*	1949	*	2 ½	150	142	800	71	*
6ERK1-T/43 - 617	*	2460	*	2 ½	150	142	800	87	*
6ERK1-T/50 - 620	*	2733	*	2 ½	150	142	800	95	*
6ERK1-T/56 - 622	*	3006	*	2 ½	150	142	800	106	*
6ERK1-T/63 - 625	*	3279	*	2 ½	150	142	800	117	*

PRESTAZIONI - PERFORMANCES - CARACTERISTIQUES - LEISTUNGSBEREICH - PRESTACIONES

6ER1

Prestazioni a 50Hz, 2 poli
Performances at 50Hz, 2 poles
Caractéristiques à 50Hz, 2 pôles
Leistungsbereich bei 50Hz, 2-polig
Prestaciones a 50Hz, 2 polos

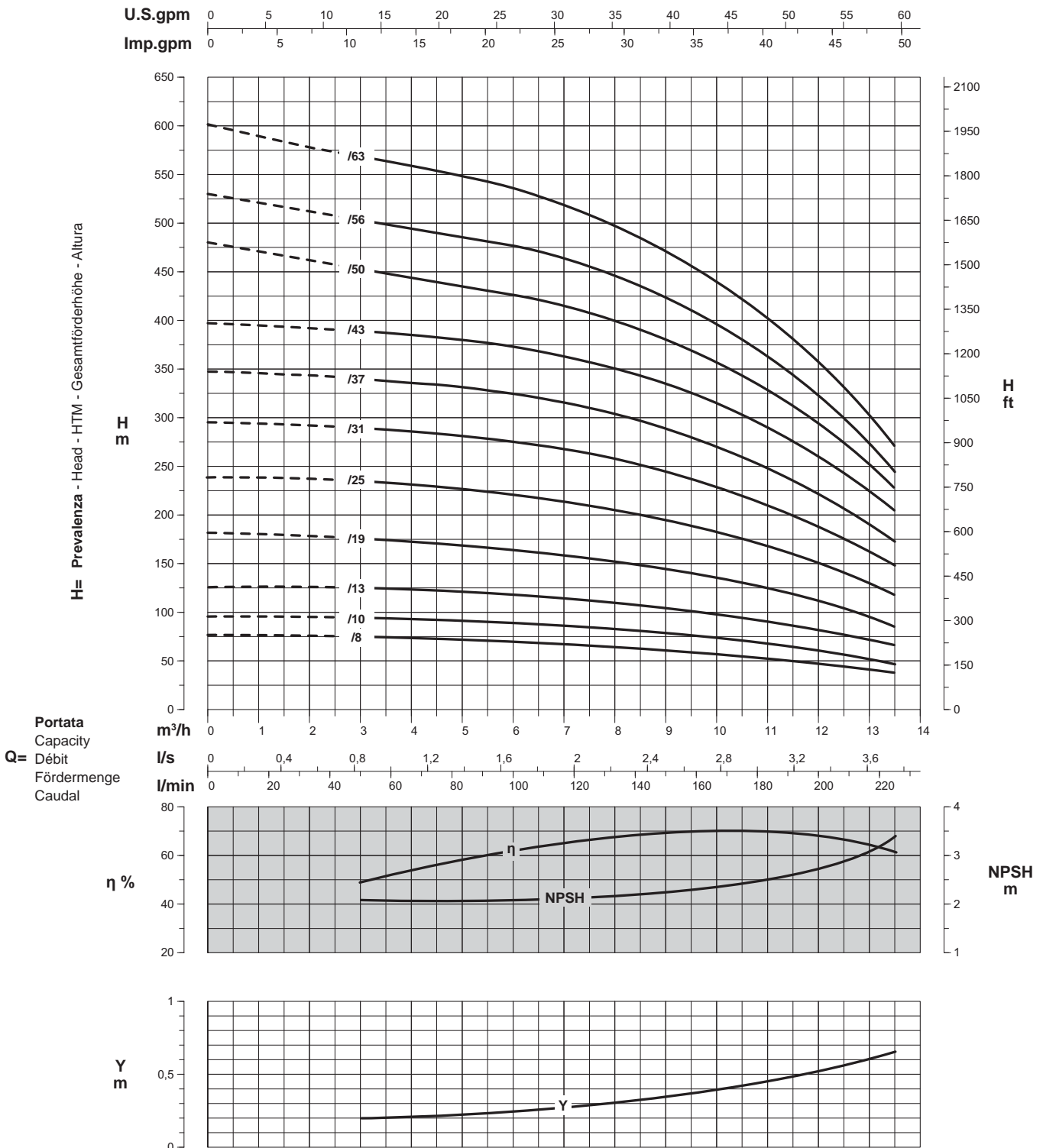

Curve per liquidi aventi densità 1000 kg/m³ - viscosità 1 mm²/s alla temperatura di 20°C
Curves established for liquid density 1000 kg/m³ - viscosity 1 mm²/s - temperature 20°C
Courbes établies pour liquides densité 1000 kg/m³ - viscosité 1 mm²/s - température 20°C
Leistungskurve für Flüssigkeiten mit Dichtigkeit von 1000 kg/m³ - Viskosität 1 mm²/s - Temp. 20°C
Curvas para líquidos con densidad 1000 kg/m³ - viscosidad 1 mm²/s a la temperatura de 20°C

Rendimento della pompa
Pump efficiency
η % Rendement de la pompe
Wirkungsgrad
Eficiencia de la bomba

Perdita di carico della valvola
Non return valve loss
Y Perte de charge du clapet
Rückschlagventilverluste
Pérdidas de carga válvula

Riduzione rendimento
Efficiency reduction
Réduction du rendement
Leistungsminderung
Reducción de eficiencia

/8 =	-3
/10 =	-2
/13 =	-1

PRESTAZIONI - PERFORMANCES - CARACTERISTIQUES - LEISTUNGSBEREICH - PRESTACIONES

6ER2

Prestazioni a 50Hz, 2 poli
 Performances at 50Hz, 2 poles
 Caractéristiques à 50Hz, 2 pôles
 Leistungsbereich bei 50Hz, 2-polig
 Prestaciones a 50Hz, 2 polos

Pompa Pump Pompe Pumpe Bomba	 kW HP		Portata - Capacity - Débit - Fördermenge - Caudal													
			l/min	0	80	100	120	140	160	180	200	220	240	260	280	300
			m³/h	0	4,8	6	7,2	8,4	9,6	10,8	12	13,2	14,4	15,6	16,8	18
			l/s	0	1,3	1,7	2	2,3	2,7	3	3,3	3,7	4	4,3	4,7	5
6ER2/6 - 43	2,2	3	H m	62	62	60	58	57	54	51	47,5	43	38	34	29	24
6ER2/7 - 44	3	4		72	72	70	69	68	65	62	58	54	50	45	38	31
6ER2/10 - 45	4	5,5		105	107	106	104	101	97	92	86	79	72	65	57	47
6ER2/14 - 47	5,5	7,5		140	137	136	134	131	127	120	111	103	93	82	71	57
6ER2/19 - 610	7,5	10		195	194	192	189	184	178	169	158	146	133	119	103	86
6ER2/23 - 612	9,2	12,5		236	230	228	226	222	217	209	193	179	162	146	127	106
6ER2/28 - 615	11	15		278	274	271	268	262	254	243	228	210	190	169	147	120
6ER2/32 - 617	13	17,5		318	312	310	307	303	297	286	267	246	223	198	170	141
6ER2/37 - 620	15	20		367	354	350	347	341	333	321	298	271	246	219	190	160
6ERK2-T/41 - 622	16,5	22,5		411	405	400	394	386	374	358	337	314	288	258	225	191
6ERK2-T/45 - 625	18,5	25		446	435	433	426	416	402	385	363	338	306	272	237	198
6ERK2-T/51 - 627	20	27,5		525	504	496	487	475	460	440	413	381	348	309	270	226
6ERK2-T/55 - 630	22	30		564	542	533	522	508	491	468	436	402	365	326	283	238

Dimensioni di ingombro in mm e peso in kg
 Overall dimensions in mm and weight in kg
 Dimensions en mm et masse en kg
 Abmessungen in mm, Gewicht in kg
 Medidas en mm, peso en kg

* Per le dimensioni di ingombro e i pesi dei motori vedere pagg. 119 ÷ 127
 * For motors overall dimensions and weights please refer to pages 119 ÷ 127
 * Pour les dimensions et les masses des moteurs voir pages 119 ÷ 127
 * Gesamtlänge und Gewichte der Unterwassermotoren, siehe Seiten 119 ÷ 127
 * Para la dimensiones y los pesos de los motores, consulte las páginas 119 ÷ 127

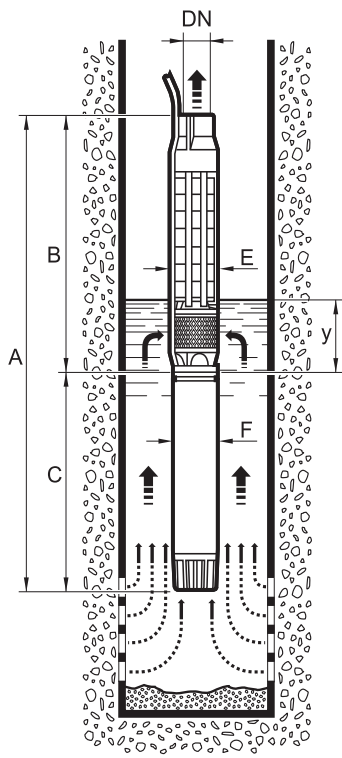

Pompa Pump Pompe Pumpe Bomba	A	B	C	DN	E	F	y	Peso Weight Masse Gewicht Peso	
								Pompa Pump Pompe Pumpe Bomba	Motore Motor Moteur Motor Motor
6ER2/6 - 43	*	696	*	2½"	150	96	800	22,5	*
6ER2/7 - 44	*	735	*	2½"	150	96	800	24	*
6ER2/10 - 45	*	857	*	2½"	150	96	800	28	*
6ER2/14 - 47	*	1013	*	2½"	150	96	800	34	*
6ER2/19 - 610	*	1208	*	2½"	150	142	800	42	*
6ER2/23 - 612	*	1364	*	2½"	150	142	800	48	*
6ER2/28 - 615	*	1598	*	2½"	150	142	800	57	*
6ER2/32 - 617	*	1754	*	2½"	150	142	800	63	*
6ER2/37 - 620	*	1949	*	2½"	150	142	800	71	*
6ERK2-T/41 - 622	*	2382	*	2½"	150	142	800	84	*
6ERK2-T/45 - 625	*	2538	*	2½"	150	142	800	90	*
6ERK2-T/51 - 627	*	2772	*	2½"	150	142	800	99	*
6ERK2-T/55 - 630	*	2967	*	2½"	150	142	800	105	*

PRESTAZIONI - PERFORMANCES - CARACTERISTIQUES - LEISTUNGSBEREICH - PRESTACIONES

6ER2

Prestazioni a 50Hz, 2 poli
Performances at 50Hz, 2 poles
Caractéristiques à 50Hz, 2 pôles
Leistungsbereich bei 50Hz, 2-polig
Prestaciones a 50Hz, 2 polos

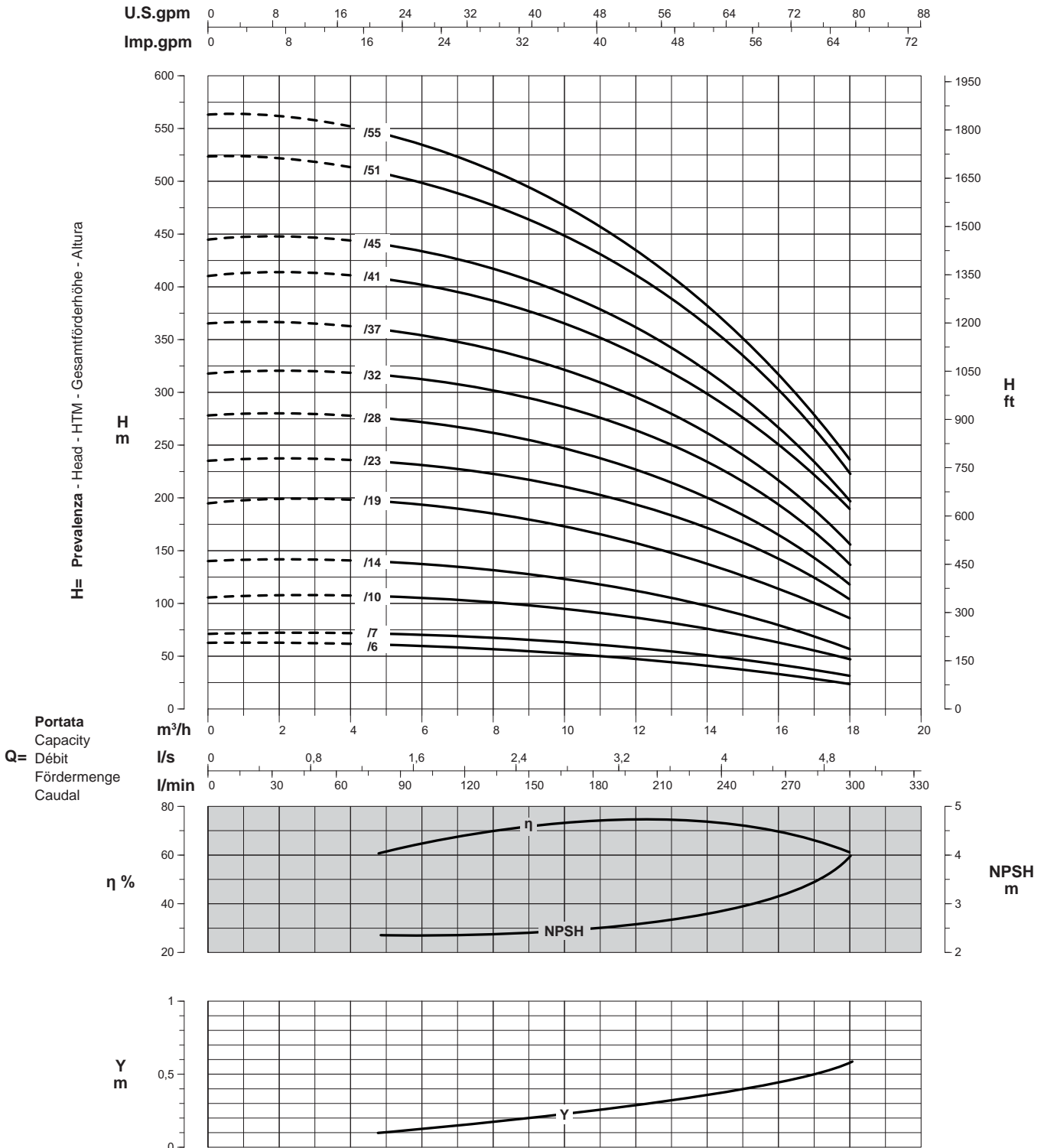

Curve per liquidi aventi densità 1000 kg/m³ - viscosità 1 mm²/s alla temperatura di 20°C
Curves established for liquid density 1000 kg/m³ - viscosity 1 mm²/s - temperature 20°C
Courbes établies pour liquides densité 1000 kg/m³ - viscosité 1 mm²/s - température 20°C
Leistungskurve für Flüssigkeiten mit Dichtigkeit von 1000 kg/m³ - Viskosität 1 mm²/s - Temp. 20°C
Curvas para líquidos con densidad 1000 kg/m³ - viscosidad 1 mm²/s a la temperatura de 20°C

Rendimento della pompa
Pump efficiency
η % Rendement de la pompe
Wirkungsgrad
Eficiencia de la bomba

Perdita di carico della valvola
Non return valve loss
Y Perte de charge du clapet
Rückschlagventilverluste
Pérdidas de carga válvula

Riduzione rendimento
Efficiency reduction
Riduzione del rendimento
Leistungsminderung
Reducción de eficiencia

/6	= -3
/7	= -2
/10	= -1

PRESTAZIONI - PERFORMANCES - CARACTERISTIQUES - LEISTUNGSBEREICH - PRESTACIONES

6ER3N

Prestazioni a 50Hz, 2 poli
 Performances at 50Hz, 2 poles
 Caractéristiques à 50Hz, 2 pôles
 Leistungsbereich bei 50Hz, 2-polig
 Prestaciones a 50Hz, 2 polos

Pompa Pump Pompe Pumpe Bomba	 kW HP		Portata - Capacity - Débit - Fördermenge - Caudal													
			l/min	0	100	150	200	225	250	275	300	325	350	375	400	425
			m³/h	0	6	9	12	13,5	15	16,5	18	19,5	21	22,5	24	25,5
			l/s	0	1,7	2,5	3,3	3,7	4,2	4,6	5	5,4	5,8	6,2	6,7	7,1
6ER3N/4 - 43	2,2	3	H m	43	39,5	38	36	35	33	31	28,5	26	23	19,5	16,5	12
6ER3N/6 - 44	3	4		65	58,5	55	53	52	49,5	46,5	42	38	33,5	28,5	23	16
6ER3N/8 - 45	4	5,5		86	77	73	70	67,5	66	63	58,5	53	48	42	35	26
6ER3N/12 - 47	5,5	7,5		124	110	104	98	95	91	87	79,5	72	63,5	54,5	45	32
6ER3N/15 - 610	7,5	10		159	141	132	124	122,5	119	115	106	95	84	73	59	41
6ER3N/18 - 612	9,2	12,5		187	167	158	149	145	142	137	128	116	104	90	76	56
6ER3N/23 - 615	11	15		236	208	200	188	182	179	172	158	144	129	111	93	73,5
6ER3N/26 - 617	13	17,5		264	237	221	212	208	203	197	181	164	146	126	107	83
6ER3N/30 - 620	15	20		300	269	257	241	236	232	220	207	186	165	142	118	90
6ER3N/33 - 622	16,5	22,5		337	301	283	271	265	258	245	224	202	179	155	130	100
6ER3N/38 - 625	18,5	25		387	342	320	303	295	290	277	256	232	205	179	148	117
6ERK3N-T/40 - 627	20	27,5		415	374	354	335	322	313	300	284	261	236	205	170	139
6ERK3N-T/46 - 630	22	30		472	428	408	390	377	360	338	314	286	256	221	182	143
6ERK3N-T/52 - 635	26	35		534	490	472	450	439	426	400	374	341	306	267	220	179

Dimensioni di ingombro in mm e peso in kg
 Overall dimensions in mm and weight in kg
 Dimensions en mm et masse en kg
 Abmessungen in mm, Gewicht in kg
 Medidas en mm, peso en kg

* Per le dimensioni di ingombro e i pesi dei motori vedere pagg. 119 ÷ 127
 * For motors overall dimensions and weights please refer to pages 119 ÷ 127
 * Pour les dimensions et les masses des moteurs voir pages 119 ÷ 127
 * Gesamtlänge und Gewichte der Unterwassermotoren, siehe Seiten 119 ÷ 127
 * Para la dimensiones y los pesos de los motores, consulte las páginas 119 ÷ 127

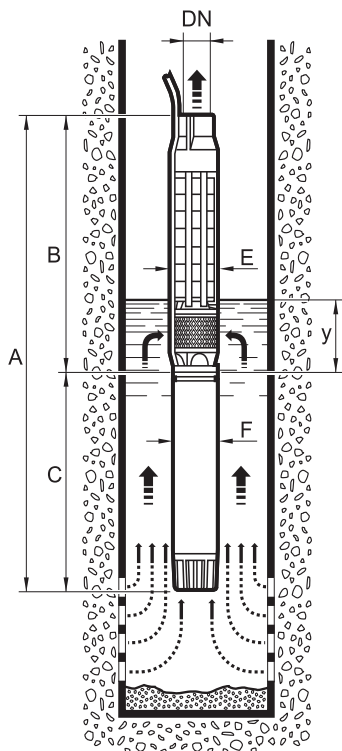

Pompa Pump Pompe Pumpe Bomba	A	B	C	DN	E	F	y	Peso Weight Masse Gewicht Peso	
								Pompa Pump Pompe Pumpe Bomba	Motore Motor Moteur Motor Motor
6ER3N/4 - 43	*	618	*	2½"	150	96	800	19,5	*
6ER3N/6 - 44	*	696	*	2½"	150	96	800	22,5	*
6ER3N/8 - 45	*	779	*	2½"	150	96	800	25,5	*
6ER3N/12 - 47	*	935	*	2½"	150	96	800	31	*
6ER3N/15 - 610	*	1052	*	2½"	150	142	800	36	*
6ER3N/18 - 612	*	1169	*	2½"	150	142	800	40	*
6ER3N/23 - 615	*	1364	*	2½"	150	142	800	48	*
6ER3N/26 - 617	*	1520	*	2½"	150	142	800	54	*
6ER3N/30 - 620	*	1676	*	2½"	150	142	800	60	*
6ER3N/33 - 622	*	1793	*	2½"	150	142	800	64	*
6ER3N/38 - 625	*	1988	*	2½"	150	142	800	72	*
6ERK3N-T/40 - 627	*	2343	*	2½"	150	142	800	82	*
6ERK3N-T/46 - 630	*	2577	*	2½"	150	142	800	91	*
6ERK3N-T/52 - 635	*	2811	*	2½"	152	142	800	100	*

PRESTAZIONI - PERFORMANCES - CARACTERISTIQUES - LEISTUNGSBEREICH - PRESTACIONES

6ER3N

Prestazioni a 50Hz, 2 poli
Performances at 50Hz, 2 poles
Caractéristiques à 50Hz, 2 pôles
Leistungsbereich bei 50Hz, 2-polig
Prestaciones a 50Hz, 2 polos

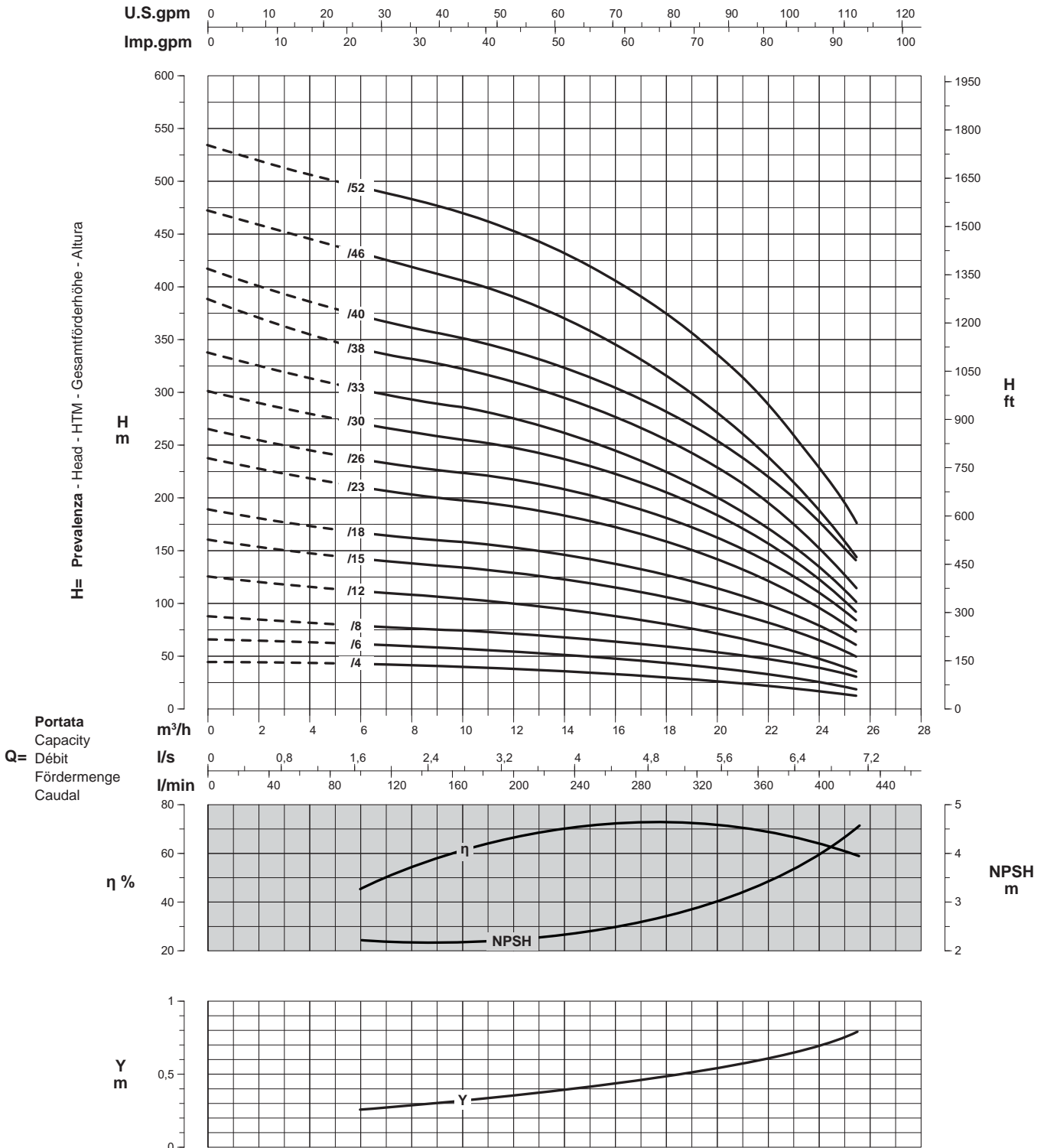

Curve per liquidi aventi densità 1000 kg/m³ - viscosità 1 mm²/s alla temperatura di 20°C
Curves established for liquid density 1000 kg/m³ - viscosity 1 mm²/s - temperature 20°C
Courbes établies pour liquides densité 1000 kg/m³ - viscosité 1 mm²/s - température 20°C
Leistungskurve für Flüssigkeiten mit Dichtigkeit von 1000 kg/m³ - Viskosität 1 mm²/s - Temp. 20°C
Curvas para líquidos con densidad 1000 kg/m³ - viscosidad 1 mm²/s a la temperatura de 20°C

Rendimento della pompa
Pump efficiency
η % Rendement de la pompe
Wirkungsgrad
Eficiencia de la bomba

Perdita di carico della valvola
Non return valve loss
Y Perte de charge du clapet
Rückschlagventilverluste
Pérdidas de carga válvula

Riduzione rendimento
Efficiency reduction
Riduzione del rendimento
Leistungsminderung
Reducción de eficiencia

/4	= -3
/6	= -2
/8	= -1

PRESTAZIONI - PERFORMANCES - CARACTERISTIQUES - LEISTUNGSBEREICH - PRESTACIONES

6ER4N

Prestazioni a 50Hz, 2 poli
 Performances at 50Hz, 2 poles
 Caractéristiques à 50Hz, 2 pôles
 Leistungsbereich bei 50Hz, 2-polig
 Prestaciones a 50Hz, 2 polos

Pompa Pump Pompe Pumpe Bomba	 kW HP		Portata - Capacity - Débit - Fördermenge - Caudal													
			l/min	0	150	325	350	375	400	425	450	475	500	525	550	600
			m³/h	0	9	19,5	21	22,5	24	25,5	27	28,5	30	31,5	33	36
			l/s	0	2,5	5,4	5,8	6,2	6,7	7,1	7,5	7,9	8,3	8,7	9,2	10
6ER4N/6 - 45	4	5,5	H m	65	54,5	45	44	43,5	43	40,5	38	35,5	32,5	28	25,5	17
6ER4N/8 - 47	5,5	7,5		85	72	60	59	58	56,5	53,5	50	46	42	38	33	22
6ER4N/11 - 610	7,5	10		118	101	85	84	83	81	76	72	66	61	55	48	33
6ER4N/13 - 612	9,2	12,5		144	121	107	101	100	99	94	88	81,5	75	67	60	40
6ER4N/15 - 615	11	15		165	140	121	119	116	113	108	101	93	85	77	67	44
6ER4N/18 - 617	13	17,5		193	164	142	139	137	133	129	122	113	105	96	84	59
6ER4N/21 - 620	15	20		222	190	163	160	157	155	149	141	131	122	109	95	64
6ER4N/25 - 622	16,5	22,5		272	228	193	191	187	184	173	162	147	132	116	98	67
6ER4N/27 - 625	18,5	25		290	243	207	204	200	193	182	168	153	138	123	106	66
6ER4N/30 - 627	20	27,5		320	271	231	228	221	216	204	190	174	156	137	119	75
6ER4N/33 - 630	22	30		353	299	256	253	247	240	225	210	191	173	153	133	80
6ERK4N-T/38 - 635	26	35		405	344	296	292	285	277	264	248	230	209	186	162	105
6ERK4N-T/44 - 640	30	40		432	375	327	323	316	304	290	272	252	229	197	170	108

Dimensioni di ingombro in mm e peso in kg
 Overall dimensions in mm and weight in kg
 Dimensions en mm et masse en kg
 Abmessungen in mm, Gewicht in kg
 Medidas en mm, peso en kg

* Per le dimensioni di ingombro e i pesi dei motori vedere pagg. 119 ÷ 127
 * For motors overall dimensions and weights please refer to pages 119 ÷ 127
 * Pour les dimensions et les masses des moteurs voir pages 119 ÷ 127
 * Gesamtlänge und Gewichte der Unterwassermotoren, siehe Seiten 119 ÷ 127
 * Para la dimensiones y los pesos de los motores, consulte las páginas 119 ÷ 127

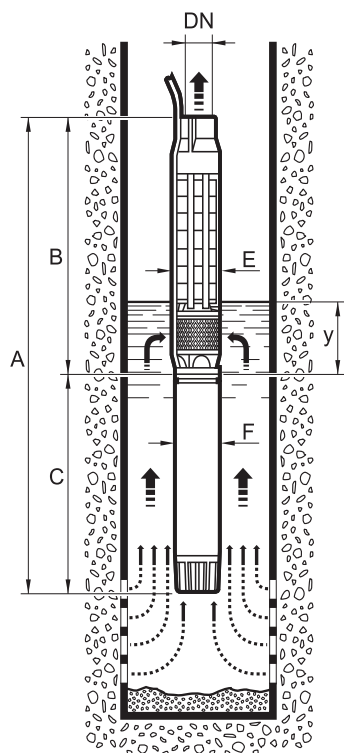

Pompa Pump Pompe Pumpe Bomba	A	B	C	DN	E	F	y	Peso Weight Masse Gewicht Peso	
								Pompa Pump Pompe Pumpe Bomba	Motore Motor Moteur Motor Motor
6ER4N/6 - 45	*	760	*	2½"	150	96	800	25	*
6ER4N/8 - 47	*	858	*	2½"	150	96	800	28	*
6ER4N/11 - 610	*	1005	*	2½"	150	142	800	33	*
6ER4N/13 - 612	*	1103	*	2½"	150	142	800	36	*
6ER4N/15 - 615	*	1201	*	2½"	150	142	800	39	*
6ER4N/18 - 617	*	1348	*	2½"	150	142	800	44	*
6ER4N/21 - 620	*	1495	*	2½"	150	142	800	49	*
6ER4N/25 - 622	*	1740	*	2½"	150	142	800	57	*
6ER4N/27 - 625	*	1838	*	2½"	150	142	800	60	*
6ER4N/30 - 627	*	1985	*	2½"	150	142	800	65	*
6ER4N/33 - 630	*	2132	*	2½"	150	142	800	70	*
6ERK4N-T/38 - 635	*	2643	*	2½"	152	142	800	85	*
6ERK4N-T/44 - 640	*	2986	*	2½"	152	142	800	95	*

PRESTAZIONI - PERFORMANCES - CARACTERISTIQUES - LEISTUNGSBEREICH - PRESTACIONES

6ER4N

Prestazioni a 50Hz, 2 poli
Performances at 50Hz, 2 poles
Caractéristiques à 50Hz, 2 pôles
Leistungsbereich bei 50Hz, 2-polig
Prestaciones a 50Hz, 2 polos

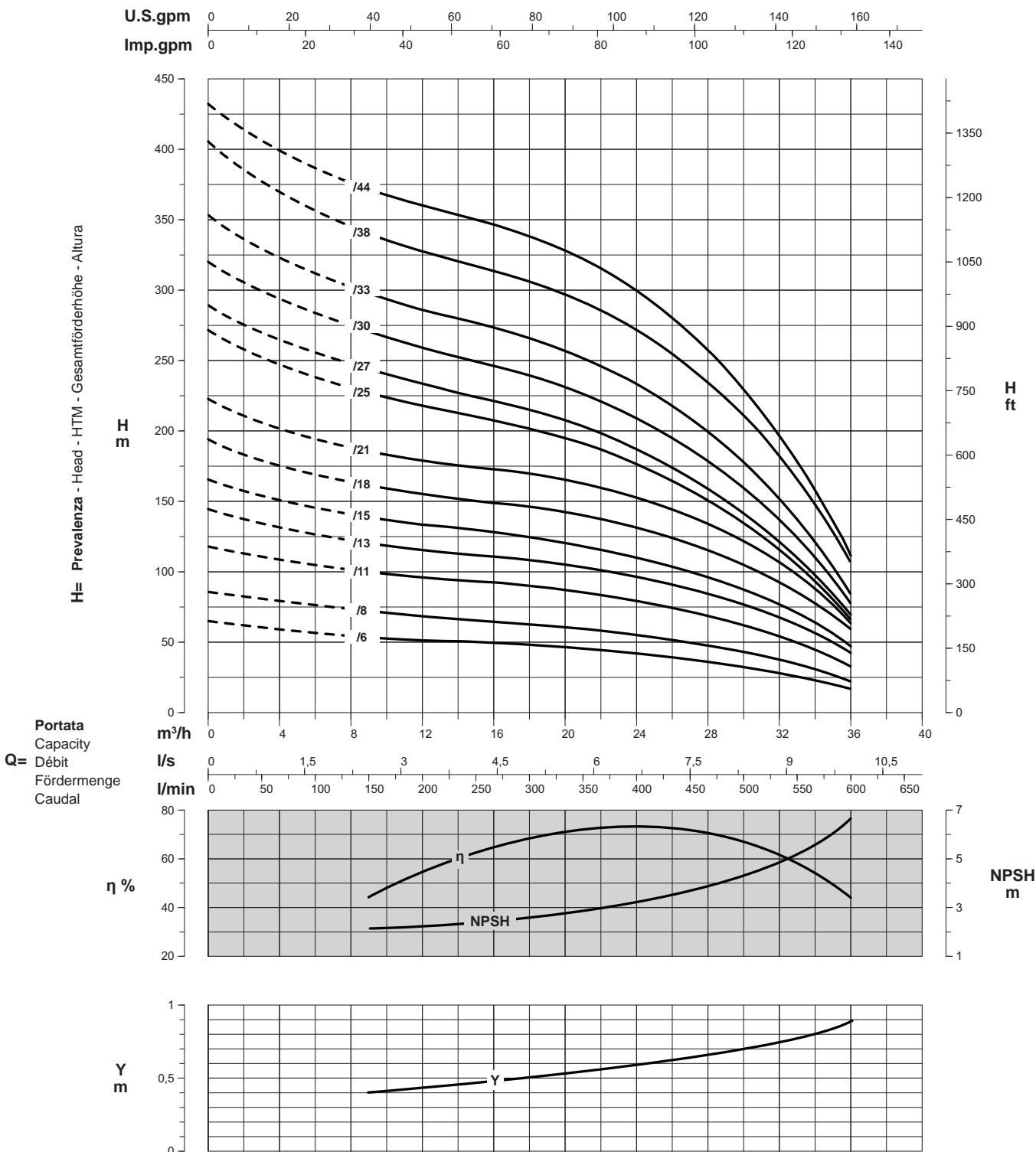

Curve per liquidi aventi densità 1000 kg/m³ - viscosità 1 mm²/s alla temperatura di 20°C
Curves established for liquid density 1000 kg/m³ - viscosity 1 mm²/s - temperature 20°C
Courbes établies pour liquides densité 1000 kg/m³ - viscosité 1 mm²/s - température 20°C
Leistungskurve für Flüssigkeiten mit Dichtigkeit von 1000 kg/m³ - Viskosität mm²/s - Temp. 20°C
Curvas para líquidos con densidad 1000 kg/m³ - viscosidad 1 mm²/s a la temperatura de 20°C

Rendimento della pompa
Pump efficiency
η % Rendement de la pompe
Wirkungsgrad
Eficiencia de la bomba

Perdita di carico della valvola
Non return valve loss
Y Perte de charge du clapet
Rückschlagventilverluste
Pérdidas de carga válvula

Riduzione rendimento
Efficiency reduction
Réduction du rendement
Leistungsminderung
Reducción de eficiencia

/6	= -3
/8	= -2
/11	= -1

Elettropompe sommerse
 Electric borehole pumps
 Electropompes immergées
 Elektrounterwassermotorpumpen
 Bombas eléctricas sumergidas

6EC-6ECX

Catalogo generale
 General catalogue
 Catalogue général
 Hauptkatalog
 Catálogo general

CARATTERISTICHE - CHARACTERISTICS - CARACTERISTIQUES - CHARAKTERISTIK - CARACTERÍSTICAS

6"



GREEN
 LINE

Identificazione pompa

Pump identification
 Identification de la pompe
 Bedeutung der Abkürzungen
 Identificación bomba

Diametro minimo del pozzo in pollici
 Minimum well diameter in inches
 Diamètre mini du forage en pouces
 Mindestinnendurchmesser des Brunnens
 Diámetro interior mínimo del pozo

6

Tipo pompa (semiassiale)
 Pump type (mixed-flow)
 Type de pompe (semi-axiale)
 Pumpentyp (halbaxial)
 Bomba tipo (semiaxial)

E

Camicia esterna in acciaio inox
 Stainless steel external casing
 Chemise extérieure en acier inox
 Edelstahlmantel
 Bomba con camisa inox

C

Esecuzione inossidabile
 Stainless steel execution
 Exécution en acier inox
 Edelstahl-Ausführung
 Fabricación inoxidable

X

Dimensione idraulica
 Hydraulic size
 Grandeur de la partie hydraulique
 Hydraulische Abmessungen
 Dimensión hidráulica

4

2

4

/

Numero di stadi
 Number of stages
 Nombre d'étages
 Anzahl der Stufen
 Número de etapas

8

2

÷

22

-

Diametro esterno motore in pollici
 Motor external diameter in inches
 Diamètre extérieur du moteur en pouces
 Außendurchmesser des Motors
 Diámetro exterior de motor en pulgadas

6

4

÷

6

Potenza nominale in CV
 Nominal power in HP
 Puissance nominale en CV
 Nennleistung in PS
 Potencia nominal en CV

20

4

÷

40

6EC4/8-620

Elettropompa sommersa semiassiale per pozzo da 6" - Versione incamiciata - Idraulica dimensione 4 - 8 stadi - Motore da 6" - Potenza nominale 20 CV

Borehole electric mixed-flow pump for 6" well with external casing - Hydraulic size 4 - 8 stages - 6" motor - 20 HP nominal power

Electropompe immergée semi-axiale pour forage de 6" avec chemise extérieure - Grandeur de l'hydraulique 4 - 8 étages - Moteur 6" - Puissance nominale 20 CV

Halbaxial-Unterwassermotorpumpe für 6" Brunnen mit Edelstahlmantel - Hydraulikgröße 4 - 8 Stufen - 6" Motor - Nennleistung 20 PS

Bomba eléctrica sumergida radial para pozo de 6" con camisa exterior - Dimensión hidráulica 4 - 8 etapas - Motor de 6" - Potencia nominal 20 CV

Campi di utilizzo della serie

Performance range
 Champs d'utilisation
 Anwendungsbereiche
 Campos de utilización

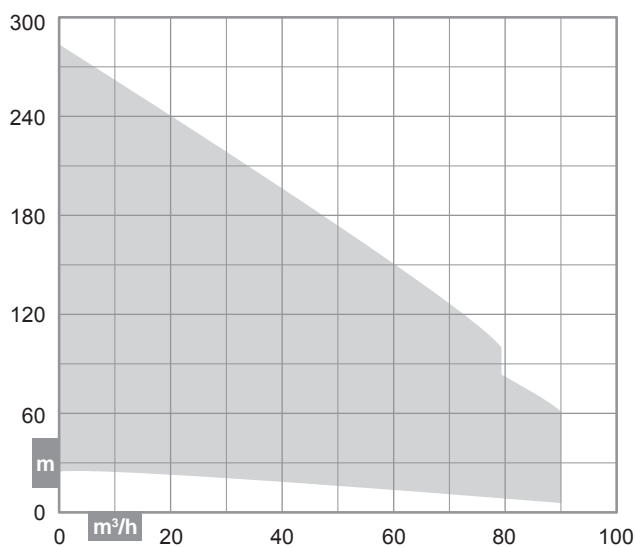

Costruzione

Construction
 Construction
 Konstruktion
 Construcción

Corpi pompa di tipo centrifugo multistadio a flusso semiassiale con valvola di ritegno incorporata nel corpo di mandata e camicia esterna in acciaio inox

Mixed-flow centrifugal multistage wet end with incorporated retaining valve and stainless steel external casing

Corps de pompe du type semi-axiale, centrifuge multicellulaire avec clapet de retenue incorporé dans le corps de refoulement et chemise extérieure en acier inox

Mehrstufige halbaxiale Kreiselpumpe mit Edelstahl Außenmantel und integriertem Rückschlagventil im Druckstutzen

Cuerpos de bomba de tipo centrifugo semiaxial, con válvula de retención incorporada en el cuerpo de impulsión y camisa exterior en acero inox

CARATTERISTICHE - CHARACTERISTICS - CARACTERISTIQUES - CHARAKTERISTIK - CARACTERÍSTICAS

Distinta materiali

List of parts and materials
Nomenclature et matériaux
Konstruktion und Werkstoffe
Detalle partes y materiales

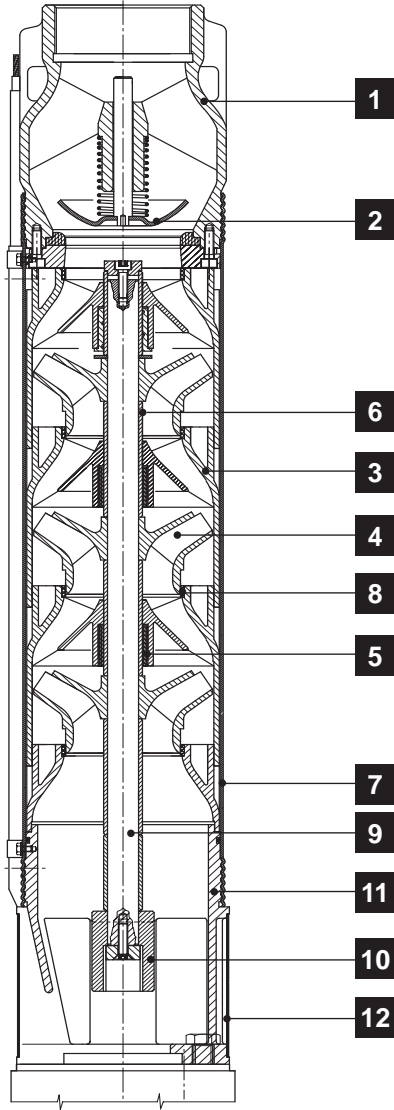

	Componente Component Désignation Komponente Componente	Materiale Material Matière Werkstoff Material
1	Corpo premente Delivery bowl Sortie Druckkörper Cuerpo impulsión	Ghisa + Cataforesi Cast iron + Cataphoresis Fonte + Cataphorèse Grauguss + Kataphorese Fundición de hierro + Cataforesis
1	Corpo premente Delivery bowl Sortie Druckkörper Cuerpo impulsión	Acciaio inox per 6ECX Stainless steel for 6ECX Acier inox pour 6ECX Edelstahl für 6ECX Acero inoxidable para 6ECX
2	Valvola di ritegno Retaining valve Clapet de retenue Rückschlagventil Válvula de retención	Ghisa Cast iron Fonte Grauguss Fundición de hierro
3	Diffusore Diffuser Diffuseur Diffusor Difusor	Resina termoplastica Thermoplastic resin Résine thermoplastique Thermoplastik Resina termoplástica
4	Girante Impeller Roue Laufrad Rodete	Resina termoplastica Thermoplastic resin Résine thermoplastique Thermoplastik Resina termoplástica
5	Cuscinetto di guida Journal bearing Cousinnet de guidage Führungslager Cojinete de guía	Gomma Rubber Elastomère Gummi Goma
6	Boccola Bush Entroise Buchse Casquillo	Ottone cromato Chromé plated brass Laiton chromé Verchromtes Messing Latón Cromado
7	Camicia esterna External casing Chemise extérieure Außenmantel Camisa exterior	Acciaio inox Stainless steel Acier inox Edelstahl Acero inoxidable
8	Anello d'usura Wear ring Bague d'usure Schleissring Anillo De Desgaste	Bronzo Bronze Bronze Bronze Bronce
9	Albero pompa Pump shaft Arbre de pompe Pumpenwelle Eje bomba	Acciaio inox Stainless steel Acier inox Edelstahl Acero inoxidable
10	Manicotto Coupling Manchon Hülse Manguito	Acciaio inox Stainless steel Acier inox Edelstahl Acero inoxidable
11	Corpo aspirazione Suction bowl Corps d'aspiration Saugkörper Cuerpo de aspiración	Ghisa + Cataforesi Cast iron + Cataphoresis Fonte + Cataphorèse Grauguss + Kataphorese Fundición de hierro + Cataforesis
11	Corpo aspirazione Suction bowl Corps d'aspiration Saugkörper Cuerpo de aspiración	Acciaio inox per 6ECX Stainless steel for 6ECX Acier inox pour 6ECX Edelstahl für 6ECX Acero inoxidable para 6ECX
12	Griglia filtrante Suction grid Grille filtrante Filtergitter Rejilla filtrante	Acciaio inox Stainless steel Acier inox Edelstahl Acero inoxidable

Limiti di impiego

Use limits
Limites d'utilisation
Einsatzbedingungen
Limites de utilización

* Vedere pagg. 30 ÷ 32 (valore y)
* Please refer to pages 30 ÷ 32 (y data)
* Voir pages 30 ÷ 32 (valeur y)
* Siehe Seiten 30 ÷ 32 (Daten y)
* Consulte las páginas 30 ÷ 32 (valor y)

Diametro interno minimo del pozzo - Minimum well internal diameter Diamètre intérieur minimum du forage - Mindestinnendurchmesser des Brunnens - Diámetro interior mínimo del pozo:	6"
Battente minimo - Minimum positive suction head Charge d'eau minimum - Hydrostatischer Wasserdruck Altura de succión	*
Contenuto max. solidi - Max. solids contents Contenu maxi de solides - Max. Gehalt an Feststoffen Contenido máx. de sustancias sólidas	40 g/m³
Temperatura max. acqua - Max. water temperature Température maxi de l'eau - Max. Pumpwassertemperatur Temperatura máx. agua bombeada	30°C
Tempo max. di funzionamento a Q=0 - Max. running time with Q=0 Temps maxi de fonctionnement avec Q=0 - Max. Betriebsdauer bei Q=0 Tiempo máx. de funcionamiento con Q=0	2 min

PRESTAZIONI - PERFORMANCES - CARACTERISTIQUES - LEISTUNGSBEREICH - PRESTACIONES

6EC2 6ECX2

Prestazioni a 50Hz, 2 poli
 Performances at 50Hz, 2 poles
 Caractéristiques à 50Hz, 2 pôles
 Leistungsbereich bei 50Hz, 2-polig
 Prestaciones a 50Hz, 2 polos

Pompa Pump Pompe Pumpe Bomba	kW	HP	Portata - Capacity - Débit - Fördermenge - Caudal															
			l/min	0	250	450	500	550	600	650	700	750	800	850	900	1000		
			m³/h	0	15	27	30	33	36	39	42	45	48	51	54	60		
			l/s	0	4,2	7,5	8,3	9,2	10	10,8	11,7	12,5	13,3	14,2	15	16,7		
6EC2/2 - 44	6ECX2/2 - 44	3	4		25,5	22,5	19,5	18,5	17,5	17	16	15	14	13	12	11	8	
6EC2/3 - 45	6ECX2/3 - 45	4	5,5		36,5	32,5	28	26,5	25	24	23	21,5	20	18	16,5	15	11	
6EC2/4 - 47	6ECX2/4 - 47	5,5	7,5		50,5	44,5	38,5	37	35	34	32	30	28	26	23,5	21,5	16,5	
6EC2/5 - 610	6ECX2/5 - 610	7,5	10		64,5	57,5	50	48	46	44	41,5	39,5	36,5	33,5	30,5	28	22	
6EC2/7 - 612	6ECX2/7 - 612	9,2	12,5		88,5	79,5	68,5	65,5	62,5	59,5	56	52,5	48,5	44,5	41	37	29	
6EC2/8 - 615	6ECX2/8 - 615	11	15		105	94,5	82	79	75,5	72	68	64	59,5	55	51	46,5	37,5	
6EC2/9 - 617	6ECX2/9 - 617	13	17,5	H	118	107	93	90	86	82	78	73,5	68	63	58	53	42,5	
6EC2/11 - 620	6ECX2/11 - 620	15	20	m	143	129	114	110	106	101	95,5	90,5	85	79	72,5	66,5	55	
6EC2/12 - 622	6ECX2/12 - 622	16,5	22,5		156	141	124	120	115	110	105	98,5	92,5	86,5	79	72,5	59	
6EC2/14 - 625	6ECX2/14 - 625	18,5	25		178	161	141	135	129	123	117	111	103	94,5	87	79	61,5	
6EC2/15 - 627	6ECX2/15 - 627	20	27,5		193	174	153	147	141	134	127	121	113	104	95,5	87	68,5	
6EC2/16 - 630	6ECX2/16 - 630	22	30		209	189	166	161	154	146	140	133	124	115	107	97	77,5	
6EC2/19 - 635	6ECX2/19 - 635	26	35		245	221	193	185	177	168	160	149	140	129	119	107	86	
6EC2/22 - 640	6ECX2/22 - 640	30	40		284	256	224	215	206	196	186	173	162	150	138	125	100	

Dimensioni di ingombro in mm e peso in kg

Overall dimensions in mm and weight in kg
 Dimensions en mm et masse en kg
 Abmessungen in mm, Gewicht in kg
 Medidas en mm, peso en kg

* Per le dimensioni di ingombro e i pesi dei motori vedere pagg. 119 ÷ 127
 * For motors overall dimensions and weights please refer to pages 119 ÷ 127
 * Pour les dimensions et les masses des moteurs voir pages 119 ÷ 127
 * Gesamtlänge und Gewichte der Unterwassermotoren, siehe Seiten 119 ÷ 127
 * Para la dimensiones y los pesos de los motores, consulte las páginas 119 ÷ 127

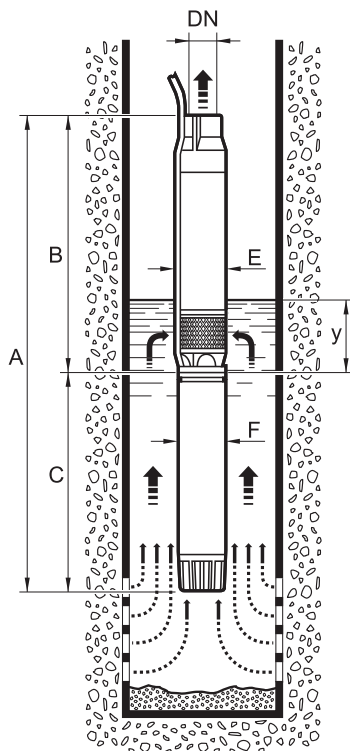

Pompa Pump Pompe Pumpe Bomba	A	B	C	DN	E	F	y	Peso Weight Masse Gewicht Peso		
								Pompa Pump Pompe Pumpe Bomba	Motore Motor Moteur Motor Motor	
6EC2/2 - 44	6ECX2/2 - 44	*	630	*	3"	143	96	800	12,3	*
6EC2/3 - 45	6ECX2/3 - 45	*	741	*	3"	143	96	800	13,8	*
6EC2/4 - 47	6ECX2/4 - 47	*	852	*	3"	143	96	800	15,2	*
6EC2/5 - 610	6ECX2/5 - 610	*	963	*	3"	149	142	800	16,6	*
6EC2/7 - 612	6ECX2/7 - 612	*	1185	*	3"	149	142	800	19,4	*
6EC2/8 - 615	6ECX2/8 - 615	*	1296	*	3"	149	142	800	20,9	*
6EC2/9 - 617	6ECX2/9 - 617	*	1407	*	3"	149	142	800	22,3	*
6EC2/11 - 620	6ECX2/11 - 620	*	1629	*	3"	149	142	800	25,1	*
6EC2/12 - 622	6ECX2/12 - 622	*	1740	*	3"	149	142	800	26,5	*
6EC2/14 - 625	6ECX2/14 - 625	*	1962	*	3"	149	142	800	29,4	*
6EC2/15 - 627	6ECX2/15 - 627	*	2073	*	3"	149	142	800	30,9	*
6EC2/16 - 630	6ECX2/16 - 630	*	2184	*	3"	149	142	800	32,3	*
6EC2/19 - 635	6ECX2/19 - 635	*	2517	*	3"	149	142	800	36,6	*
6EC2/22 - 640	6ECX2/22 - 640	*	2850	*	3"	149	142	800	40,8	*

PRESTAZIONI - PERFORMANCES - CARACTERISTIQUES - LEISTUNGSBEREICH - PRESTACIONES

6EC2 6ECX2

Prestazioni a 50Hz, 2 poli
Performances at 50Hz, 2 poles
Caractéristiques à 50Hz, 2 pôles
Leistungsbereich bei 50Hz, 2-polig
Prestaciones a 50Hz, 2 polos

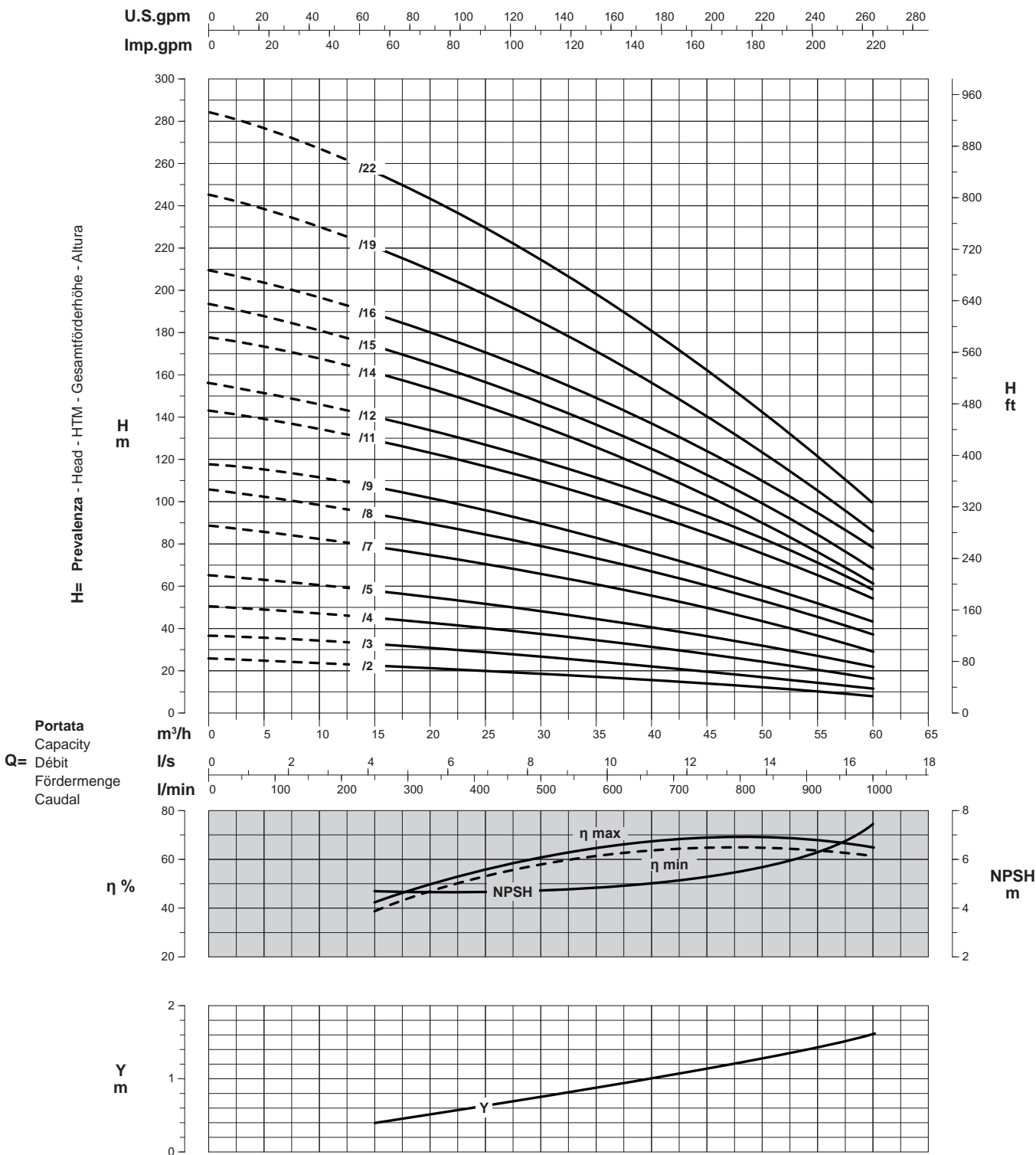

Curve per liquidi aventi densità 1000 kg/m³ - viscosità 1 mm²/s alla temperatura di 20°C
Curves established for liquid density 1000 kg/m³ - viscosity 1 mm²/s - temperature 20°C
Courbes établies pour liquides densité 1000 kg/m³ - viscosité 1 mm²/s - température 20°C
Leistungskurve für Flüssigkeiten mit Dichtigkeit von 1000 kg/m³ - Viskosität 1 mm²/s - Temp. 20°C
Curvas para líquidos con densidad 1000 kg/m³ - viscosidad 1 mm²/s a la temperatura de 20°C

Rendimento della pompa
Pump efficiency
η % Rendement de la pompe
Wirkungsgrad
Eficiencia de la bomba

Perdita di carico della valvola
Non return valve loss
Y Perte de charge du clapet
Rückschlagventilverluste
Pérdidas de carga válvula

Riduzione rendimento
Efficiency reduction
Riduzione del rendimento
Leistungsminderung
Reducción de eficiencia

/2	= -3
/3	= -2
/4	= -1

PRESTAZIONI - PERFORMANCES - CARACTERISTIQUES - LEISTUNGSBEREICH - PRESTACIONES

6EC4 6ECX4

Prestazioni a 50Hz, 2 poli
 Performances at 50Hz, 2 poles
 Caractéristiques à 50Hz, 2 pôles
 Leistungsbereich bei 50Hz, 2-polig
 Prestaciones a 50Hz, 2 polos

Pompa Pump Pompe Pumpe Bomba		kW HP		Portata - Capacity - Débit - Fördermenge - Caudal													
				l/min m³/h l/s	0	400	500	600	700	800	900	1000	1100	1200	1300	1400	1500
6EC4/2 - 45	6ECX4/2 - 45	4	5,5	23,5	21	20	19	18	16,5	15,5	14	12,5	11	9,5	7,5	6	
6EC4/3 - 67	6ECX4/3 - 67	5,5	7,5	34,5	30	29	27,5	25,5	24	22	20	18	16	13,5	11	9	
6EC4/4 - 610	6ECX4/4 - 610	7,5	10	49	44	42	39,5	37,5	35	32,5	29,5	27	24	21	18,5	15,5	
6EC4/5 - 612	6ECX4/5 - 612	9,2	12,5	61	54,5	52,5	49,5	46,5	43,5	40,5	37	33,5	30	26,5	23	19,5	
6EC4/6 - 615	6ECX4/6 - 615	11	15	73	65,5	63	59,5	56	52,5	48,5	44,5	40,5	36	31,5	27,5	23,5	
6EC4/7 - 617	6ECX4/7 - 617	13	17,5	85,5	76,5	73	69,5	65,5	61	56,5	52	47	42	37	31,5	26	
6EC4/8 - 620	6ECX4/8 - 620	15	20	97	86,5	82,5	78	73,5	68,5	63,5	58	52,5	46,5	40,5	35	29	
6EC4/9 - 622	6ECX4/9 - 622	16,5	22,5	109	97	92,5	88	82,5	77	71,5	65,5	59	52,5	45,5	39	32,5	
6EC4/10 - 625	6ECX4/10 - 625	18,5	25	121	108	103	97,5	92	86	79,5	72,5	65,5	58	51	43,5	36	
6EC4/11 - 627	6ECX4/11 - 627	20	27,5	133	117,5	112	107	100	93,5	86,5	79,5	72	64	56,5	49	41,5	
6EC4/12 - 630	6ECX4/12 - 630	22	30	145	128	123	116	109	102	94,5	86,5	78,5	70	61,5	53,5	45	
6EC4/14 - 635	6ECX4/14 - 635	26	35	168	150	143	136	128	119	110	101	91,5	81,5	72	62	52	
6EC4/16 - 640	6ECX4/16 - 640	30	40	193	173	166	157	147	137	127	116	105	92,5	81	69,5	58	

Dimensioni di ingombro in mm e peso in kg

Overall dimensions in mm and weight in kg
 Dimensions en mm et masse en kg
 Abmessungen in mm, Gewicht in kg
 Medidas en mm, peso en kg

* Per le dimensioni di ingombro e i pesi dei motori vedere pagg. 119 ÷ 127
 * For motors overall dimensions and weights please refer to pages 119 ÷ 127
 * Pour les dimensions et les masses des moteurs voir pages 119 ÷ 127
 * Gesamtlänge und Gewichte der Unterwassermotoren, siehe Seiten 119 ÷ 127
 * Para la dimensiones y los pesos de los motores, consulte las páginas 119 ÷ 127

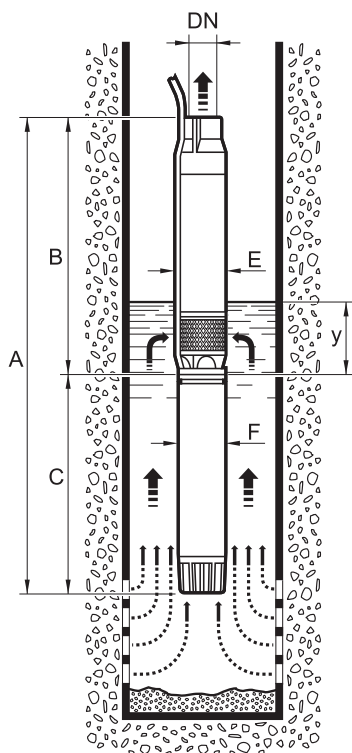

Pompa Pump Pompe Pumpe Bomba		A	B	C	DN	E	F	y	Peso Weight Masse Gewicht Peso	
					GAS	Ø MAX			Pompa Pump Pompe Pumpe Bomba	Motore Motor Moteur Motor Motor
6EC4/2 - 45	6ECX4/2 - 45	*	630	*	3"	143	96	800	12,3	*
6EC4/3 - 67	6ECX4/3 - 67	*	741	*	3"	149	142	800	13,8	*
6EC4/4 - 610	6ECX4/4 - 610	*	852	*	3"	149	142	800	15,2	*
6EC4/5 - 612	6ECX4/5 - 612	*	963	*	3"	149	142	800	16,6	*
6EC4/6 - 615	6ECX4/6 - 615	*	1074	*	3"	149	142	800	18	*
6EC4/7 - 617	6ECX4/7 - 617	*	1185	*	3"	149	142	800	19,4	*
6EC4/8 - 620	6ECX4/8 - 620	*	1296	*	3"	149	142	800	20,9	*
6EC4/9 - 622	6ECX4/9 - 622	*	1407	*	3"	149	142	800	22,3	*
6EC4/10 - 625	6ECX4/10 - 625	*	1518	*	3"	149	142	800	23,6	*
6EC4/11 - 627	6ECX4/11 - 627	*	1629	*	3"	149	142	800	25	*
6EC4/12 - 630	6ECX4/12 - 630	*	1740	*	3"	149	142	800	26,5	*
6EC4/14 - 635	6ECX4/14 - 635	*	1962	*	3"	149	142	800	29,3	*
6EC4/16 - 640	6ECX4/16 - 640	*	2184	*	3"	149	142	800	32	*

PRESTAZIONI - PERFORMANCES - CARACTERISTIQUES - LEISTUNGSBEREICH - PRESTACIONES

6EC4 6ECX4

Prestazioni a 50Hz, 2 poli
Performances at 50Hz, 2 poles
Caractéristiques à 50Hz, 2 pôles
Leistungsbereich bei 50Hz, 2-polig
Prestaciones a 50Hz, 2 polos

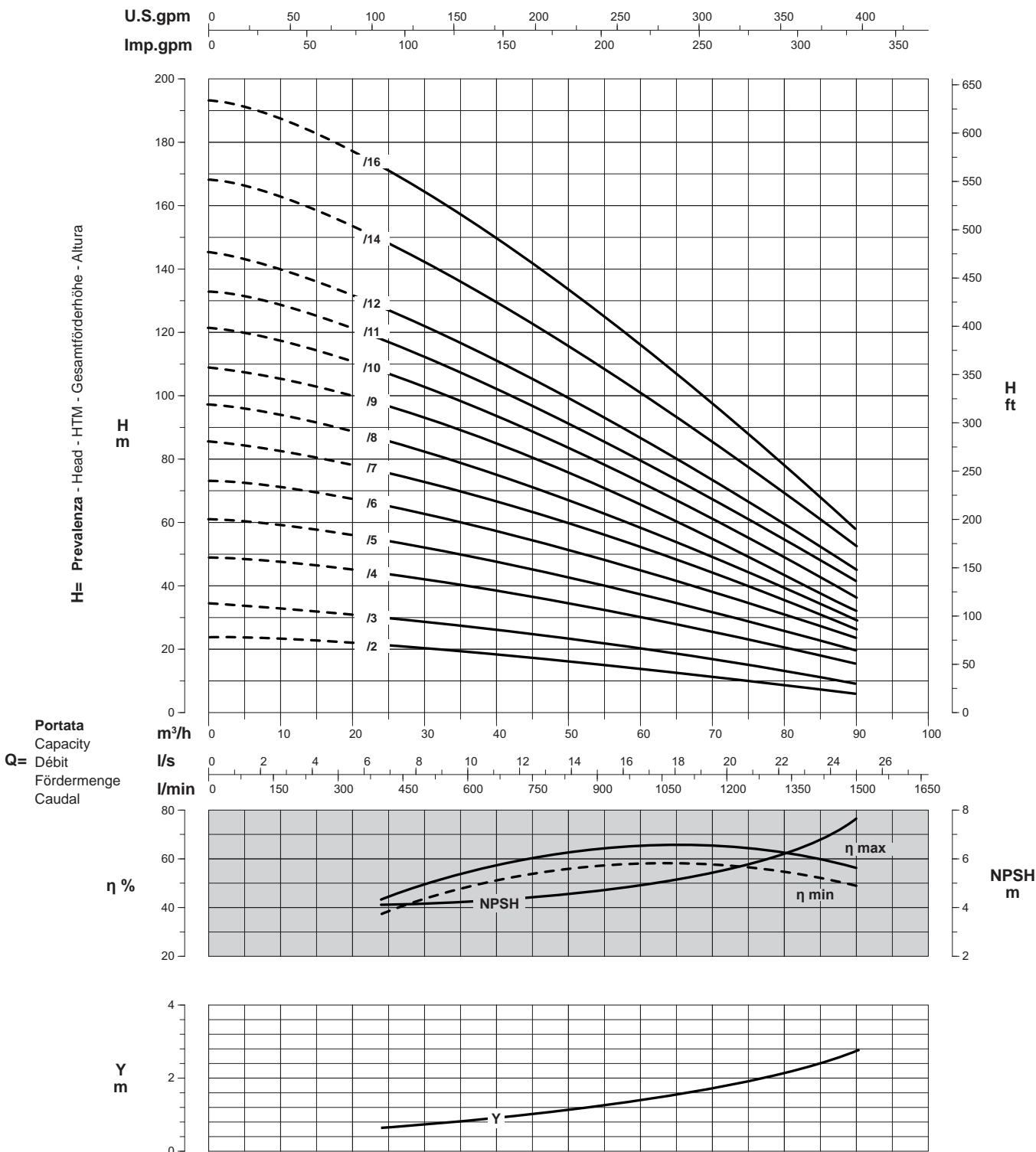

Curve per liquidi aventi densità 1000 kg/m³ - viscosità 1 mm²/s alla temperatura di 20°C
Curves established for liquid density 1000 kg/m³ - viscosity 1 mm²/s - temperature 20°C
Courbes établies pour liquides densité 1000 kg/m³ - viscosité 1 mm²/s - température 20°C
Leistungskurve für Flüssigkeiten mit Dichtigkeit von 1000 kg/m³ - Viskosität mm²/s - Temp. 20°C
Curvas para líquidos con densidad 1000 kg/m³ - viscosidad 1 mm²/s a la temperatura de 20°C

Rendimento della pompa
Pump efficiency
η % Rendement de la pompe
Wirkungsgrad
Eficiencia de la bomba

Perdita di carico della valvola
Non return valve loss
Y Perte de charge du clapet
Rückschlagventilverluste
Pérdidas de carga válvula

Riduzione rendimento
Efficiency reduction
Riduzione rendimento
Leistungsminderung
Reducción de eficiencia

/2	= -3
/3	= -2
/4	= -1

CARATTERISTICHE - CHARACTERISTICS - CARACTERISTIQUES - CHARAKTERISTIK - CARACTERÍSTICAS

6"



Identificazione pompa

Pump identification
 Identification de la pompe
 Bedeutung der Abkürzungen
 Identificación bomba

Diametro minimo del pozzo in pollici Minimum well diameter in inches Diamètre mini du forage en pouces Mindestinnendurchmesser des Brunnens Diámetro interior mínimo del pozo	6
Tipo pompa (semiassiale) Pump type (mixed-flow) Type de pompe (semi-axiale) Pumpentyp (halbaxial) Bomba tipo (semiaxial)	E
Per alta pressione For high pressure Pour haute pression Für hohen Druck Para alta presión	K
Dimensione idraulica Hydraulic size Grandeur de la partie hydraulique Hydraulische Abmessungen Dimensión hidráulica	2 01N 1N 15 2 4
/	
Numero di stadi Number of stages Nombre d'étages Anzahl der Stufen Número de etapas	14 2 ÷ 32
Grandezza giranti Impeller size Grandeur de roue Laufradgröße Tamaño rodetes	A ÷ D
-	
Diametro esterno motore in pollici Motor external diameter in inches Diamètre extérieur du moteur en pouces Außendurchmesser des Motors Diámetro exterior de motor en pulgadas	6 4 ÷ 6
Potenza nominale in CV Nominal power in HP Puissance nominale en CV Nennleistung in PS Potencia nominal en CV	35 3 ÷ 50

6E2/14-635

Elettropompa sommersa semiassiale per pozzo da 6" - Idraulica dimensione 2 - 14 stadi - Motore da 6" - Potenza nominale 35 CV

Borehole electric mixed-flow pump for 6" well - Hydraulic size 2 - 14 stages - 6" motor - 35 HP nominal power

Electropompe immergée semi-axiale pour forage de 6" - Grandeur de l'hydraulique 2 - 14 étages - Moteur 6" - Puissance nominale 35 CV

Halbaxial-Unterwassermotorpumpe für 6" Brunnen - Hydraulikgröße 2 - 14 Stufen - 6" Motor - Nennleistung 35 PS

Bomba eléctrica sumergida semiaxial para pozo de 6" - Dimensión hidráulica 2 - 14 etapas - Motor de 6" - Potencia nominal 35 CV

Campi di utilizzo della serie

Performance range
 Champs d'utilisation
 Anwendungsbereiche
 Campos de utilización

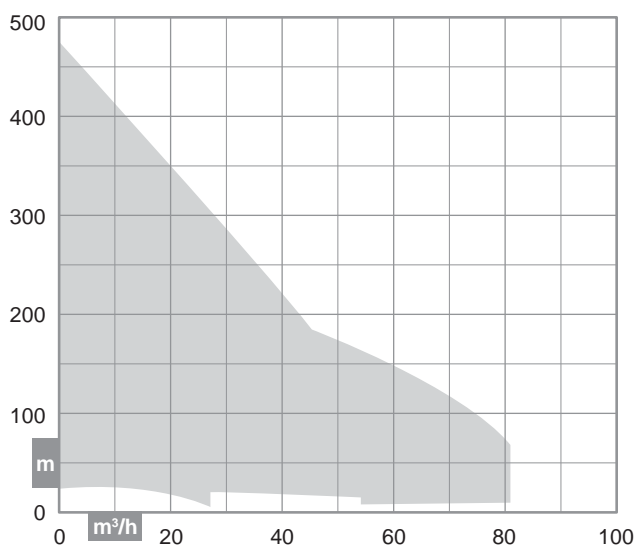

Costruzione

Construction
 Construction
 Konstruktion
 Construcción

Corpi pompa di tipo centrifugo multistadio a flusso semiassiale con valvola di ritegno incorporata nel corpo di mandata

Mixed-flow centrifugal multistage wet end with incorporated retaining valve

Corps de pompe du type semi-axiale, centrifuge multicellulaire avec clapet de retenue incorporé dans le corps de refoulement

Halbaxial mehrstufigen Kreiselpumpen mit integriertem Rückschlagventil am Druckstutzen

Cuerpos de bomba de tipo centrifugo radial semiaxial, con válvula de retención incorporada en el cuerpo de impulsión

CARATTERISTICHE - CHARACTERISTICS - CARACTERISTIQUES - CHARAKTERISTIK - CARACTERÍSTICAS

Distinta materiali

List of parts and materials
Nomenclature et matériaux
Konstruktion und Werkstoffe
Detalle partes y materiales

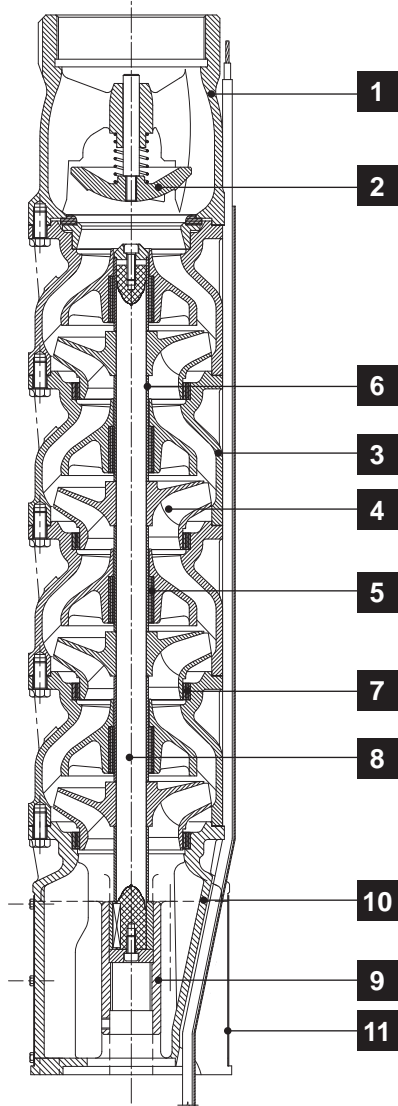

	Componente	Materiale
	Component	Material
	Désignation	Matière
	Komponente	Werkstoff
	Componente	Material
1	Corpo premente Delivery bowl Sortie Druckkörper Cuerpo impulsión	Ghisa Cast iron Fonte Grauguss Fundición de hierro
2	Valvola di ritengo Retaining valve Clapet de retenue Rückschlagventil Válvula de retención	Acciaio inox Stainless steel Acier inox Edelstahl Acero inoxidable
3	Diffusore Diffuser Diffuseur Diffusor Difusor	Ghisa Cast iron Fonte Grauguss Fundición de hierro
4	Girante Impeller Roue Lauftrad Rodete	Ghisa + Cataforesi Cast iron + Cataphoresis Fonte + Cataphorèse Grauguss + Kataphorese Fundición de hierro + Cataforesis
4	Girante Impeller Roue Lauftrad Rodete	Acciaio inox AISI 420 per 6E01N AISI 420 stainless steel for 6E01N Acier inox AISI 420 pour 6E01N Edelstahl AISI 420 für 6E01N Acero inoxidable AISI 420 para 6E01N
5	Cuscinetto di guida Journal bearing Coussinet de guidage Führungslager Cojinete de guía	Gomma Rubber Elastomère Gummi Goma
6	Boccola Bush Entretoise Buchse Casquillo	Ottone cromato Chromé plated brass Laiton chromé Verchromtes Messing Latón Cromado
7	Anello d'usura Wear ring Bague d'usure Schleissring Anillo De Desgaste	Gomma Rubber Elastomère Gummi Goma
8	Albero pompa Pump shaft Arbre de pompe Pumpenwelle Eje bomba	Acciaio inox Stainless steel Acier inox Edelstahl Acero inoxidable
9	Manicotto Coupling Manchon Hülse Manguito	Acciaio inox Stainless steel Acier inox Edelstahl Acero inoxidable
10	Corpo aspirazione Suction bowl Corps d'aspiration Saugkörper Cuerpo de aspiración	Ghisa Cast iron Fonte Grauguss Fundición de hierro
11	Griglia filtrante Suction grid Grille filtrante Filtergitter Rejilla filtrante	Acciaio inox Stainless steel Acier inox Edelstahl Acero inoxidable

Limiti di impiego

Use limits
Limites d'utilisation
Einsatzbedingungen
Limites de utilización

* Vedere pagg. 36 ÷ 44 (valore y)
* Please refer to pages 36 ÷ 44 (y data)
* Voir pages 36 ÷ 44 (valeur y)
* Siehe Seiten 36 ÷ 44 (Daten y)
* Consulte las páginas 36 ÷ 44 (valor y)

Diametro interno minimo del pozzo - Minimum well internal diameter
Diamètre intérieur minimum du forage - Mindestinnendurchmesser des
Brunnens - Diámetro interior mínimo del pozo:

6"

Battente minimo - Minimum positive suction head
Charge d'eau minimum - Hydrostatischer Wasserdruck
Altura de succión

*

Contenuto max. solidi - Max. solids contents
Contenu maxi de solides - Max. Gehalt an Feststoffen
Contenido máx. de sustancias sólidas

40 g/m³

Temperatura max. acqua - Max. water temperature
Température maxi de l'eau - Max. Pumpwassertemperatur
Temperatura máx. agua bombeada

30°C

Tempo max. di funzionamento a Q=0 - Max. running time with Q=0
Temps maxi de fonctionnement avec Q=0 - Max. Betriebsdauer bei Q=0
Tiempo máx. de funcionamiento con Q=0

2 min

6E "BLACK"

1-3 **Ghisa + Cataforesi** - Cast iron + Cataphoresis - Fonte + Cataphorèse
10 **Grauguss + Kataphorese** - Fundición de hierro + Cataforesis

6E "BLACK - X"

(Esclusa 6E01 - Excluded 6E01 - Excluis 6E01 - Ausgeschlossen 6E01 - Excluidas 6E01)

1-3 **Ghisa + Cataforesi** - Cast iron + Cataphoresis - Fonte + Cataphorèse
10 **Grauguss + Kataphorese** - Fundición de hierro + Cataforesis

4 **Acciaio inox AISI 304** - AISI 304 stainless steel - Acier inox AISI 304
Edelstahl AISI 304 - Acero inoxidable AISI 304

A richiesta - On request - Sur demande - Auf Anfrage - A petición

4-5 **Bronzo** - Bronze - Bronze - Bronze - Bronze
7

PRESTAZIONI - PERFORMANCES - CARACTERISTIQUES - LEISTUNGSBEREICH - PRESTACIONES

6E01N

Prestazioni a 50Hz, 2 poli
Performances at 50Hz, 2 poles
Caractéristiques à 50Hz, 2 pôles
Leistungsbereich bei 50Hz, 2-polig
Prestaciones a 50Hz, 2 polos

Pompa Pump Pompe Pumpe Bomba	 kW HP		Portata - Capacity - Débit - Fördermenge - Caudal													
			l/min	0	100	200	240	280	300	320	340	360	380	400	420	450
			m³/h	0	6	12	14,4	16,8	18	19,5	20,4	21,6	22,8	24	25,2	27
			l/s	0	1,7	3,3	4	4,7	5	5,3	5,7	6	6,3	6,7	7	7,5
6E01N/2 - 43	2,2	3	H m	29,5	29	27	26	24	23,5	22,5	21,5	20,5	19	18	16	13
6E01N/3 - 44	3	4		44	43,5	40	38	35,5	34,5	33	31,5	30	28	26,5	24	19,5
6E01N/4 - 45	4	5,5		59	58	53	50,5	47,5	46	44	42	40	37,5	35	32	26,5
6E01N/5 - 47	5,5	7,5		73,5	72,5	66	63	59	57,5	55	52,5	50	46,5	43,5	40	33
6E01N/7 - 610	7,5	10		103	103	94	89	83,5	80,5	77,5	74	71	67	63	58	49
6E01N/8 - 612	9,2	12,5		118	118	108	103	96,7	93	89,5	85,5	82	77	73	67,3	57
6E01N/9 - 612	9,2	12,5		133	133	122	116	110	105	102	97	95	87	82,5	76,5	66
6E01N/10 - 615	11	15		148	148	136	129	122	117	113	108	103	97	92	85	74
6E01N/11 - 615	11	15		163	163	149	142	134	129	124	118	112	105	99	91,5	78,5
6E01N/12 - 617	13	17,5		178	178	163	155	146	141	135	129	123	115	108	100	86
6E01N/14 - 620	15	20		208	207	189	180	170	164	157	150	142	133	124	115	98
6E01N/16 - 622	16,5	22,5		237	237	216	205	193	185	177	169	160	150	140	129	110
6E01N/18 - 625	18,5	25		268	267	243	230	215	206	197	187	177	167	155	143	121
6E01N/19 - 627	20	27,5		283	281	257	243	228	220	210	200	190	178	165	152	129
6E01N/21 - 630	22	30		312	310	285	270	254	245	234	223	212	198	184	169	143
6EK01N/25 - 635	26	35		371	368	338	320	301	291	278	265	252	235	219	201	170
6EK01N/29 - 640	30	40	430	423	390	370	348	336	322	309	294	277	258	235	200	
6EK01N/32 - 645	33	45	474	466	430	408	383	370	355	340	324	305	284	259	219	

Dimensioni di ingombro in mm e peso in kg

Overall dimensions in mm and weight in kg
Dimensions en mm et masse en kg
Abmessungen in mm, Gewicht in kg
Medidas en mm, peso en kg

* Per le dimensioni di ingombro e i pesi dei motori vedere pagg. 119 ÷ 127
* For motors overall dimensions and weights please refer to pages 119 ÷ 127
* Pour les dimensions et les masses des moteurs voir pages 119 ÷ 127
* Gesamtlänge und Gewichte der Unterwassermotoren, siehe Seiten 119 ÷ 127
* Para la dimensiones y los pesos de los motores, consulte las páginas 119 ÷ 127

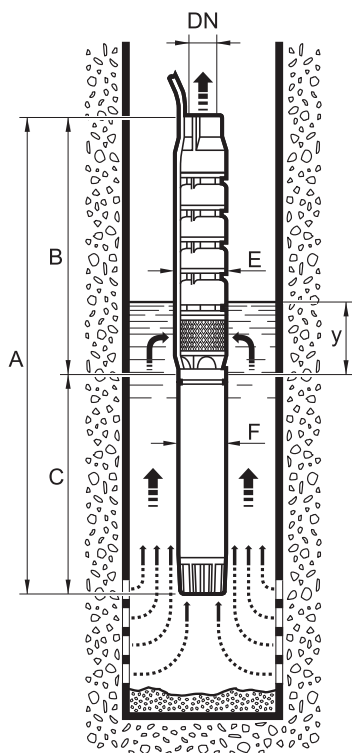

Pompa Pump Pompe Pumpe Bomba	A	B	C	DN	E	F	y	Peso Weight Masse Gewicht Peso	
								Pompa Pump Pompe Pumpe Bomba	Motore Motor Moteur Motor Motor
6E01N/2 - 43	*	532	*	2½"	149	96	800	22,5	*
6E01N/3 - 44	*	615	*	2½"	149	96	800	27	*
6E01N/4 - 45	*	697	*	2½"	149	96	800	31,5	*
6E01N/5 - 47	*	780	*	2½"	149	96	800	36	*
6E01N/7 - 610	*	948	*	2½"	150	142	800	45,5	*
6E01N/8 - 612	*	1030	*	2½"	150	142	800	50	*
6E01N/9 - 612	*	1113	*	2½"	150	142	800	54,5	*
6E01N/10 - 615	*	1195	*	2½"	150	142	800	59	*
6E01N/11 - 615	*	1278	*	2½"	150	142	800	63,5	*
6E01N/12 - 617	*	1360	*	2½"	150	142	800	67,5	*
6E01N/14 - 620	*	1525	*	2½"	150	142	800	76,5	*
6E01N/16 - 622	*	1690	*	2½"	150	142	800	85,5	*
6E01N/18 - 625	*	1855	*	2½"	150	142	800	94	*
6E01N/19 - 627	*	1938	*	2½"	150	142	800	98,5	*
6E01N/21 - 630	*	2103	*	2½"	150	142	800	107,5	*
6EK01N/25 - 635	*	2433	*	2½"	153	142	800	125	*
6EK01N/29 - 640	*	2763	*	2½"	153	142	800	142,5	*
6EK01N/32 - 645	*	3010	*	2½"	153	142	800	155,5	*

PRESTAZIONI - PERFORMANCES - CARACTERISTIQUES - LEISTUNGSBEREICH - PRESTACIONES

6E01N

Prestazioni a 50Hz, 2 poli
Performances at 50Hz, 2 poles
Caractéristiques à 50Hz, 2 pôles
Leistungsbereich bei 50Hz, 2-polig
Prestaciones a 50Hz, 2 polos

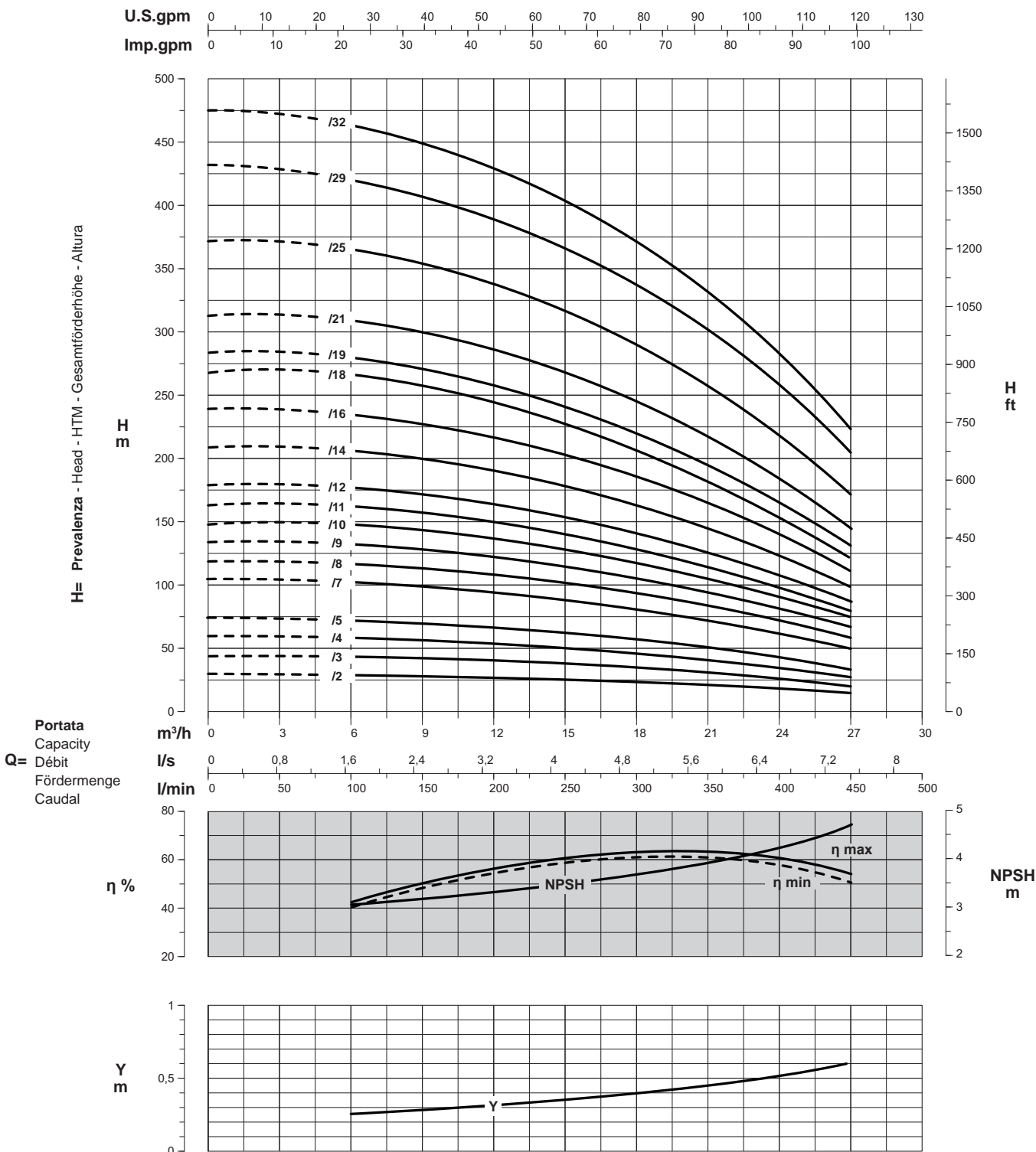

Curve per liquidi aventi densità 1000 kg/m³ - viscosità 1 mm²/s alla temperatura di 20°C
Curves established for liquid density 1000 kg/m³ - viscosity 1 mm²/s - temperature 20°C
Courbes établies pour liquides densité 1000 kg/m³ - viscosité 1 mm²/s - température 20°C
Leistungskurve für Flüssigkeiten mit Dichtigkeit von 1000 kg/m³ - Viskosität 1 mm²/s - Temp. 20°C
Curvas para líquidos con densidad 1000 kg/m³ - viscosidad 1 mm²/s a la temperatura de 20°C

Rendimento della pompa
Pump efficiency
η % Rendement de la pompe
Wirkungsgrad
Eficiencia de la bomba

Perdita di carico della valvola
Non return valve loss
Y Perte de charge du clapet
Rückschlagventilverluste
Pérdidas de carga válvula

Riduzione rendimento
Efficiency reduction
Réduction du rendement
Leistungsminderung
Reducción de eficiencia

/2	= -3
/3	= -2
/4	= -1

PRESTAZIONI - PERFORMANCES - CARACTERISTIQUES - LEISTUNGSBEREICH - PRESTACIONES

6E1N

Prestazioni a 50Hz, 2 poli
 Performances at 50Hz, 2 poles
 Caractéristiques à 50Hz, 2 pôles
 Leistungsbereich bei 50Hz, 2-polig
 Prestaciones a 50Hz, 2 polos

Pompa Pump Pompe Pumpe Bomba	 kW HP		Portata - Capacity - Débit - Fördermenge - Caudal													
			l/min	0	150	200	250	300	350	400	450	500	550	600	650	700
			m³/h	0	9	12	15	18	21	24	27	30	33	36	39	42
			l/s	0	2,5	3,3	4,2	5	5,8	6,7	7,5	8,3	9,2	10	10,8	11,7
6E1N/2A - 44	3	4	H m	33	29	28	27	25	24	23	23	21	19	17	15	12
6E1N/3B - 45	4	5,5		49	43	42	40	38	37	35	33	31	28	25	21	17
6E1N/4A - 47	5,5	7,5		65	59	57	54	52	50	48	46	43	39	34	29	24
6E1N/5A - 610	7,5	10		82	74	72	69	67	64	61	59	55	51	45	39	33
6E1N/6D - 610	7,5	10		92	84	81	78	75	72	69	66	61	56	49	41	34
6E1N/6A - 612	9,2	12,5		98	89	87	83	80	78	74	71	66	61	54	47	39
6E1N/7C - 612	9,2	12,5		110	101	98	94	90	86	83	79	75	68	59	51	41
6E1N/8B - 615	11	15		130	119	115	111	107	104	99	94	89	80	71	61	51
6E1N/9A - 617	13	17,5		148	136	131	127	123	119	113	108	102	93	82	71	60
6E1N/10A - 620	15	20		164	154	146	141	136	132	126	119	111	101	91	80	67
6E1N/11B - 620	15	20		179	166	161	155	149	144	137	130	121	110	99	85	71
6E1N/12B - 622	16,5	22,5		196	180	174	167	160	154	148	141	132	120	106	91	76
6E1N/13A - 625	18,5	25		213	196	188	181	174	168	161	152	141	129	114	98	79
6E1N/14C - 625	18,5	25		220	201	195	188	180	174	166	155	146	134	117	101	81
6E1N/14A - 627	20	27,5		229	213	204	197	189	183	175	166	153	143	125	107	89
6E1N/15A - 630	22	30		245	226	217	209	201	193	185	176	165	151	133	113	93
6E1N/17C - 630	22	30		267	246	238	228	219	210	199	189	177	160	140	121	100
6E1N/19B - 635	26	35		307	284	274	264	253	242	231	218	205	187	166	143	115
6EK1N/21A - 640	30	40		344	319	308	296	285	274	262	248	231	211	186	161	133
6EK1N/24B - 645	33	45		385	360	348	334	319	304	291	276	258	236	210	182	150
6EK1N/27B - 650	37	50	432	407	394	377	359	341	326	310	290	266	238	207	171	

Dimensioni di ingombro in mm e peso in kg

Overall dimensions in mm and weight in kg
 Dimensions en mm et masse en kg
 Abmessungen in mm, Gewicht in kg
 Medidas en mm, peso en kg

* Per le dimensioni di ingombro e i pesi dei motori vedere pagg. 119 ÷ 127
 * For motors overall dimensions and weights please refer to pages 119 ÷ 127
 * Pour les dimensions et les masses des moteurs voir pages 119 ÷ 127
 * Gesamtlänge und Gewichte der Unterwassermotoren, siehe Seiten 119 ÷ 127
 * Para la dimensiones y los pesos de los motores, consulte las páginas 119 ÷ 127

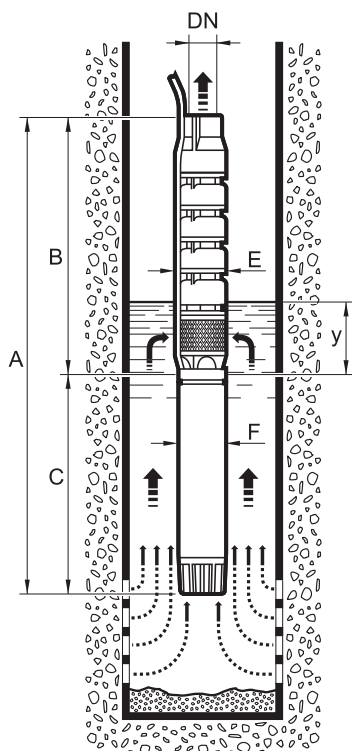

Pompa Pump Pompe Pumpe Bomba	A	B	C	DN	E	F	y	Peso Weight Masse Gewicht Peso	
								Pompa Pump Pompe Pumpe Bomba	Motore Motor Moteur Motor Motor
6E1N/2A - 44	*	532	*	2 1/2"	149	96	800	22,5	*
6E1N/3B - 45	*	615	*	2 1/2"	149	96	800	26,5	*
6E1N/4A - 47	*	697	*	2 1/2"	149	96	800	30,5	*
6E1N/5A - 610	*	783	*	2 1/2"	150	142	800	36	*
6E1N/6D - 610	*	865	*	2 1/2"	150	142	800	40	*
6E1N/6A - 612	*	865	*	2 1/2"	150	142	800	40	*
6E1N/7C - 612	*	948	*	2 1/2"	150	142	800	44,5	*
6E1N/8B - 615	*	1030	*	2 1/2"	150	142	800	48,5	*
6E1N/9A - 617	*	1113	*	2 1/2"	150	142	800	52,5	*
6E1N/10A - 620	*	1195	*	2 1/2"	150	142	800	57	*
6E1N/11B - 620	*	1278	*	2 1/2"	150	142	800	61	*
6E1N/12B - 622	*	1360	*	2 1/2"	150	142	800	65,5	*
6E1N/13A - 625	*	1443	*	2 1/2"	150	142	800	69,5	*
6E1N/14C - 625	*	1525	*	2 1/2"	150	142	800	73,5	*
6E1N/14A - 627	*	1525	*	2 1/2"	150	142	800	73,5	*
6E1N/15A - 630	*	1608	*	2 1/2"	150	142	800	78	*
6E1N/17C - 630	*	1773	*	2 1/2"	150	142	800	86,5	*
6E1N/19B - 635	*	1938	*	2 1/2"	150	142	800	94,5	*
6EK1N/21A - 640	*	2103	*	2 1/2"	150	142	800	103	*
6EK1N/24B - 645	*	2350	*	2 1/2"	150	142	800	115,5	*
6EK1N/27B - 650	*	2598	*	2 1/2"	150	142	800	128,5	*

PRESTAZIONI - PERFORMANCES - CARACTERISTIQUES - LEISTUNGSBEREICH - PRESTACIONES

6E1N

Prestazioni a 50Hz, 2 poli
Performances at 50Hz, 2 poles
Caractéristiques à 50Hz, 2 pôles
Leistungsbereich bei 50Hz, 2-polig
Prestaciones a 50Hz, 2 polos

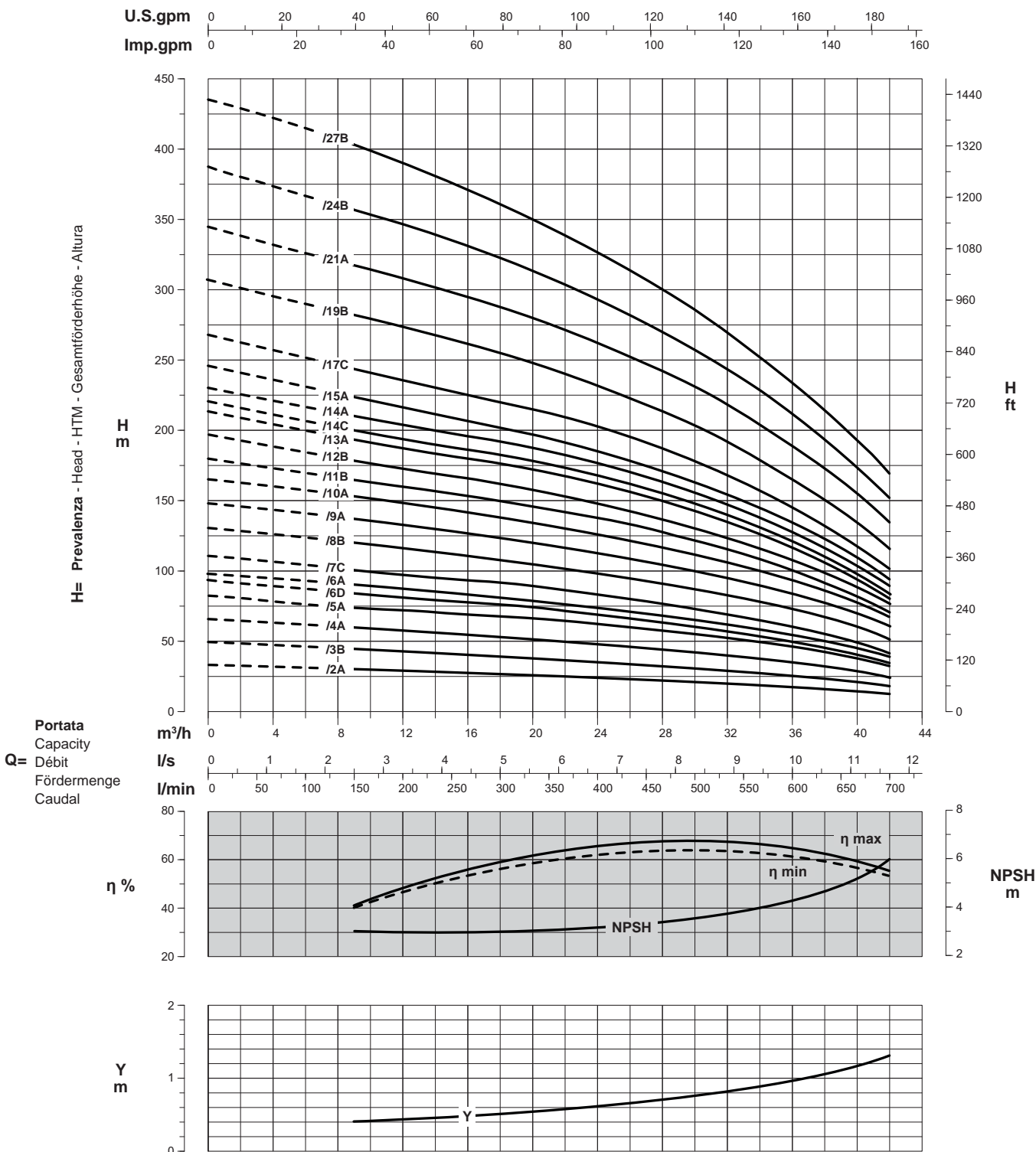

Curve per liquidi aventi densità 1000 kg/m³ - viscosità 1 mm²/s alla temperatura di 20°C
Curves established for liquid density 1000 kg/m³ - viscosity 1 mm²/s - temperature 20°C
Courbes établies pour liquides densité 1000 kg/m³ - viscosité 1 mm²/s - température 20°C
Leistungskurve für Flüssigkeiten mit Dichtigkeit von 1000 kg/m³ - Viskosität 1 mm²/s - Temp. 20°C
Curvas para líquidos con densidad 1000 kg/m³ - viscosidad 1 mm²/s a la temperatura de 20°C

Rendimento della pompa
Pump efficiency
η % Rendement de la pompe
Wirkungsgrad
Eficiencia de la bomba

Perdita di carico della valvola
Non return valve loss
Y Perte de charge du clapet
Rückschlagventilverluste
Pérdidas de carga válvula

Riduzione rendimento
Efficiency reduction
Réduction du rendement
Leistungsminderung
Reducción de eficiencia

/2	= -3
/3	= -2
/4	= -1

PRESTAZIONI - PERFORMANCES - CARACTERISTIQUES - LEISTUNGSBEREICH - PRESTACIONES

6E15

Prestazioni a 50Hz, 2 poli
 Performances at 50Hz, 2 poles
 Caractéristiques à 50Hz, 2 pôles
 Leistungsbereich bei 50Hz, 2-polig
 Prestaciones a 50Hz, 2 polos

Pompa Pump Pompe Pumpe Bomba	 kW HP		Portata - Capacity - Débit - Fördermenge - Caudal													
			l/min	0	200	250	300	350	400	450	500	550	600	650	700	800
			m³/h	0	12	15	18	21	24	27	30	33	36	39	42	48
			l/s	0	3,3	4,2	5	5,8	6,7	7,5	8,3	9,2	10	10,8	11,7	13,3
6E15/2A - 44	3	4	H	29,5	26	25	24	23,5	23	21,5	21	19,5	18,5	17	15,5	12
6E15/3D - 45	4	5,5	m	42,5	36,5	35,5	35	33,5	32	31	29,5	28	26,5	24,5	22	17
6E15/4D - 47	5,5	7,5		56,5	48	47	45	44	43	41	39,5	37	35	32	29	22,5
6E15/5A - 610	7,5	10		74,5	66	64	62	60	58	55,5	53	50	47	44	40	31
6E15/6A - 612	9,2	12,5		90	80	77,5	76	73	71	68	65	61	58	53	48,5	38
6E15/7A - 615	11	15		105	93,5	91	88,5	85,5	82	79	76	72	68	62,5	56	43,5
6E15/8A - 617	13	17,5		120	107	104	101	97,5	93,5	90	87	82	77,5	71,5	64	49,5
6E15/9B - 617	13	17,5		133,5	117	115	111,5	108	105	100	96	91	86	79	72	57
6E15/10A - 620	15	20		151	133,5	130	126	122	117	113	108	102	95	88	80	62
6E15/11A - 622	16,5	22,5		165	147	143	138,5	134	128	123,5	118	112	105	97	88	68
6E15/12A - 625	18,5	25		180	161	155	151	145	140	134	128	122	115	106	96	73
6E15/13A - 627	20	27,5		194	173	169	162,5	157	152	145	139	132	124	114	102	79,5
6E15/14B - 627	20	27,5		206	183	179	174	168	162,5	156	149	141	133	123	112	88
6E15/15A - 630	22	30		225	200	194	188	182	176	169	161	152	142	130	117	90
6E15/17A - 635	26	35		255	228	221	215	207	200	191	182	173	161	149	134	103,5
6E15/20A - 640	30	40		301	271	264	255	245	235	225	215	203	191	176	160	123
6EK15/22A - 645	33	45		331	299	290	282	272	262	252	240	228	215	198	178	133
6EK15/25A - 650	37	50		377	340	331	322	311	301	290	277	264	250	230	205	148

Dimensioni di ingombro in mm e peso in kg

Overall dimensions in mm and weight in kg
 Dimensions en mm et masse en kg
 Abmessungen in mm, Gewicht in kg
 Medidas en mm, peso en kg

* Per le dimensioni di ingombro e i pesi dei motori vedere pagg. 119 ÷ 127
 * For motors overall dimensions and weights please refer to pages 119 ÷ 127
 * Pour les dimensions et les masses des moteurs voir pages 119 ÷ 127
 * Gesamtlänge und Gewichte der Unterwassermotoren, siehe Seiten 119 ÷ 127
 * Para la dimensiones y los pesos de los motores, consulte las páginas 119 ÷ 127

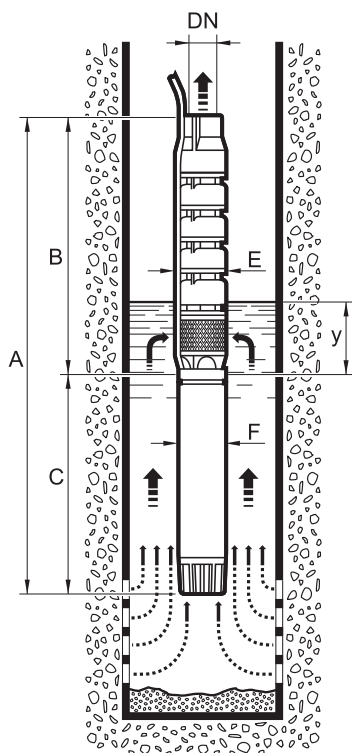

Pompa Pump Pompe Pumpe Bomba	A	B	C	DN	E	F	y	Peso Weight Masse Gewicht Peso	
								Pompa Pump Pompe Pumpe Bomba	Motore Motor Moteur Motor Motor
6E15/2A - 44	*	614	*	3"	149	96	800	26,5	*
6E15/3D - 45	*	717	*	3"	149	96	800	31	*
6E15/4D - 47	*	819	*	3"	149	96	800	37	*
6E15/5A - 610	*	925	*	3"	150	142	800	42	*
6E15/6A - 612	*	1027	*	3"	150	142	800	47	*
6E15/7A - 615	*	1130	*	3"	150	142	800	52,5	*
6E15/8A - 617	*	1232	*	3"	150	142	800	57,5	*
6E15/9B - 617	*	1335	*	3"	150	142	800	62,5	*
6E15/10A - 620	*	1437	*	3"	150	142	800	67,5	*
6E15/11A - 622	*	1540	*	3"	150	142	800	72,5	*
6E15/12A - 625	*	1642	*	3"	150	142	800	77,5	*
6E15/13A - 627	*	1745	*	3"	150	142	800	82,5	*
6E15/14B - 627	*	1847	*	3"	150	142	800	87,5	*
6E15/15A - 630	*	1950	*	3"	150	142	800	93	*
6E15/17A - 635	*	2155	*	3"	153	142	800	103,5	*
6E15/20A - 640	*	2462	*	3"	153	142	800	119	*
6EK15/22A - 645	*	2667	*	3"	153	142	800	129	*
6EK15/25A - 650	*	2975	*	3"	153	142	800	145	*

PRESTAZIONI - PERFORMANCES - CARACTERISTIQUES - LEISTUNGSBEREICH - PRESTACIONES

6E15

Prestazioni a 50Hz, 2 poli
Performances at 50Hz, 2 poles
Caractéristiques à 50Hz, 2 pôles
Leistungsbereich bei 50Hz, 2-polig
Prestaciones a 50Hz, 2 polos

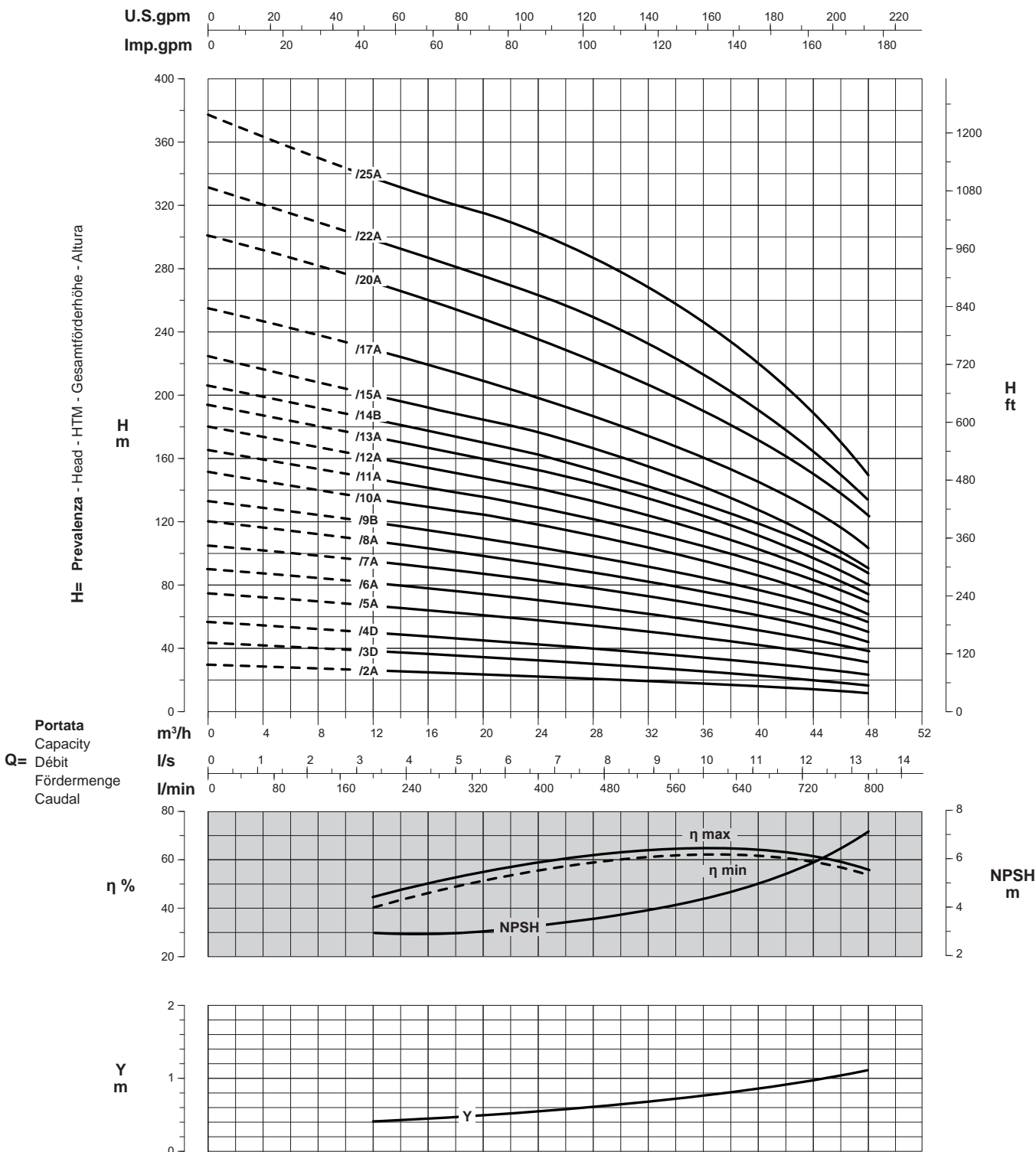

Curve per liquidi aventi densità 1000 kg/m³ - viscosità 1 mm²/s alla temperatura di 20°C
Curves established for liquid density 1000 kg/m³ - viscosity 1 mm²/s - temperature 20°C
Courbes établies pour liquides densité 1000 kg/m³ - viscosité 1 mm²/s - température 20°C
Leistungskurve für Flüssigkeiten mit Dichtigkeit von 1000 kg/m³ - Viskosität 1 mm²/s - Temp. 20°C
Curvas para líquidos con densidad 1000 kg/m³ - viscosidad 1 mm²/s a la temperatura de 20°C

Rendimento della pompa
Pump efficiency
η % Rendement de la pompe
Wirkungsgrad
Eficiencia de la bomba

Perdita di carico della valvola
Non return valve loss
Y Perte de charge du clapet
Rückschlagventilverluste
Pérdidas de carga válvula

Riduzione rendimento
Efficiency reduction
/2 = -3
/3 = -2
/4 = -1

PRESTAZIONI - PERFORMANCES - CARACTERISTIQUES - LEISTUNGSBEREICH - PRESTACIONES

6E2

Prestazioni a 50Hz, 2 poli
 Performances at 50Hz, 2 poles
 Caractéristiques à 50Hz, 2 pôles
 Leistungsbereich bei 50Hz, 2-polig
 Prestaciones a 50Hz, 2 polos

Pompa Pump Pompe Pumpe Bomba			Portata - Capacity - Débit - Fördermenge - Caudal													
			l/min	0	250	450	500	550	600	650	700	750	800	850	900	1000
			m³/h	0	15	27	30	33	36	39	42	45	48	51	54	60
	kW	HP	l/s	0	4,2	7,5	8,3	9,2	10	10,8	11,7	12,5	13,3	14,2	15	16,7
6E2/2C - 44	3	4	H m	27	24	22	21	20,5	19,5	18	17	16	14	13,5	11	8
6E2/2AN - 45	4	5,5		31	28,5	26	25,5	25	24	22,5	21,5	20	19	17,5	15,5	11
6E2/3 - 47	5,5	7,5		46	41,5	38	37	35,5	34	31,5	30	28	26	24	21,5	16
6E2/4 - 610	7,5	10		63	57,5	53,5	51	50	48	45	43	40,5	37	34	29,5	21
6E2/5AN - 612	9,2	12,5		75	69	64	62,5	61,5	57,5	55,5	53	49	45	41,5	36	26
6E2/6 - 615	11	15		89	82,5	77	75	72,5	70	67	63	59	55	50	43	31
6E2/7 - 617	13	17,5		107	99	91,5	89	86	82	78	74	69,5	64	58	51,5	35,5
6E2/8 - 620	15	20		120	112	103	100	97	93	88,5	84	78,5	72,5	67	60	42,5
6E2/9 - 622	16,5	22,5		136	126	118	114	110	106	99,5	95	89	82	76,5	67	48,5
6E2/10 - 625	18,5	25		152	140	128	124	119	114	108	101	95,5	87	79,5	70	50,5
6E2/11 - 627	20	27,5		166	153	141	137	133	127	120	112	106	97	87,5	77	53
6E2/12 - 630	22	30		181	166	153	148	143	137	129	121	112	103	93	82	58
6E2/14 - 635	26	35		210	194	179	174	168	161	153	144	134	123	112	99	68,5
6E2/16AN - 640	30	40		231	215	201	195	187	179	170	159	147	135	123	109	79
6E2/18 - 645	33	45		268	250	232	224	216	207	197	185	173	159	144	128	94
6E2/20 - 650	37	50		288	270	253	245	237	227	216	204	190	174	158	141	104

Dimensioni di ingombro in mm e peso in kg

Overall dimensions in mm and weight in kg
 Dimensions en mm et masse en kg
 Abmessungen in mm, Gewicht in kg
 Medidas en mm, peso en kg

* Per le dimensioni di ingombro e i pesi dei motori vedere pagg. 119 ÷ 127
 * For motors overall dimensions and weights please refer to pages 119 ÷ 127
 * Pour les dimensions et les masses des moteurs voir pages 119 ÷ 127
 * Gesamtlänge und Gewichte der Unterwassermotoren, siehe Seiten 119 ÷ 127
 * Para la dimensiones y los pesos de los motores, consulte las páginas 119 ÷ 127

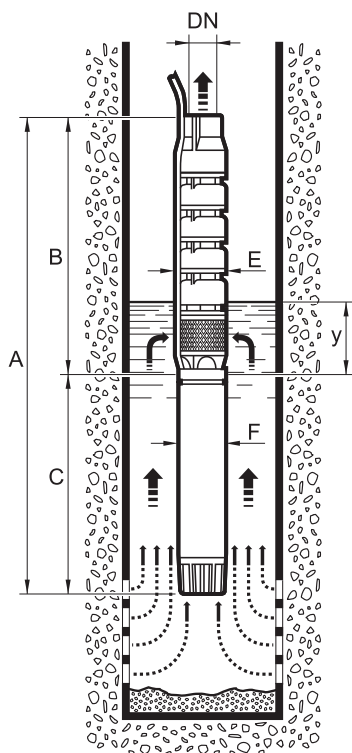

Pompa Pump Pompe Pumpe Bomba	A	B	C	DN	E	F	y	Peso Weight Masse Gewicht Peso	
								Pompa Pump Pompe Pumpe Bomba	Motore Motor Moteur Motor Motor
6E2/2C - 44	*	614	*	3"	149	96	800	26,5	*
6E2/2AN - 45	*	614	*	3"	149	96	800	26,5	*
6E2/3 - 47	*	717	*	3"	149	96	800	31	*
6E2/4 - 610	*	819	*	3"	150	142	800	37	*
6E2/5AN - 612	*	925	*	3"	150	142	800	42	*
6E2/6 - 615	*	1027	*	3"	150	142	800	47	*
6E2/7 - 617	*	1130	*	3"	150	142	800	52,5	*
6E2/8 - 620	*	1232	*	3"	150	142	800	57,5	*
6E2/9 - 622	*	1335	*	3"	150	142	800	62,5	*
6E2/10 - 625	*	1437	*	3"	150	142	800	67,5	*
6E2/11 - 627	*	1540	*	3"	150	142	800	72,5	*
6E2/12 - 630	*	1642	*	3"	150	142	800	77,5	*
6E2/14 - 635	*	1847	*	3"	153	142	800	87,5	*
6E2/16AN - 640	*	2052	*	3"	153	142	800	97	*
6E2/18 - 645	*	2257	*	3"	153	142	800	109	*
6E2/20 - 650	*	2462	*	3"	153	142	800	119	*

PRESTAZIONI - PERFORMANCES - CARACTERISTIQUES - LEISTUNGSBEREICH - PRESTACIONES

6E2

Prestazioni a 50Hz, 2 poli
Performances at 50Hz, 2 poles
Caractéristiques à 50Hz, 2 pôles
Leistungsbereich bei 50Hz, 2-polig
Prestaciones a 50Hz, 2 polos

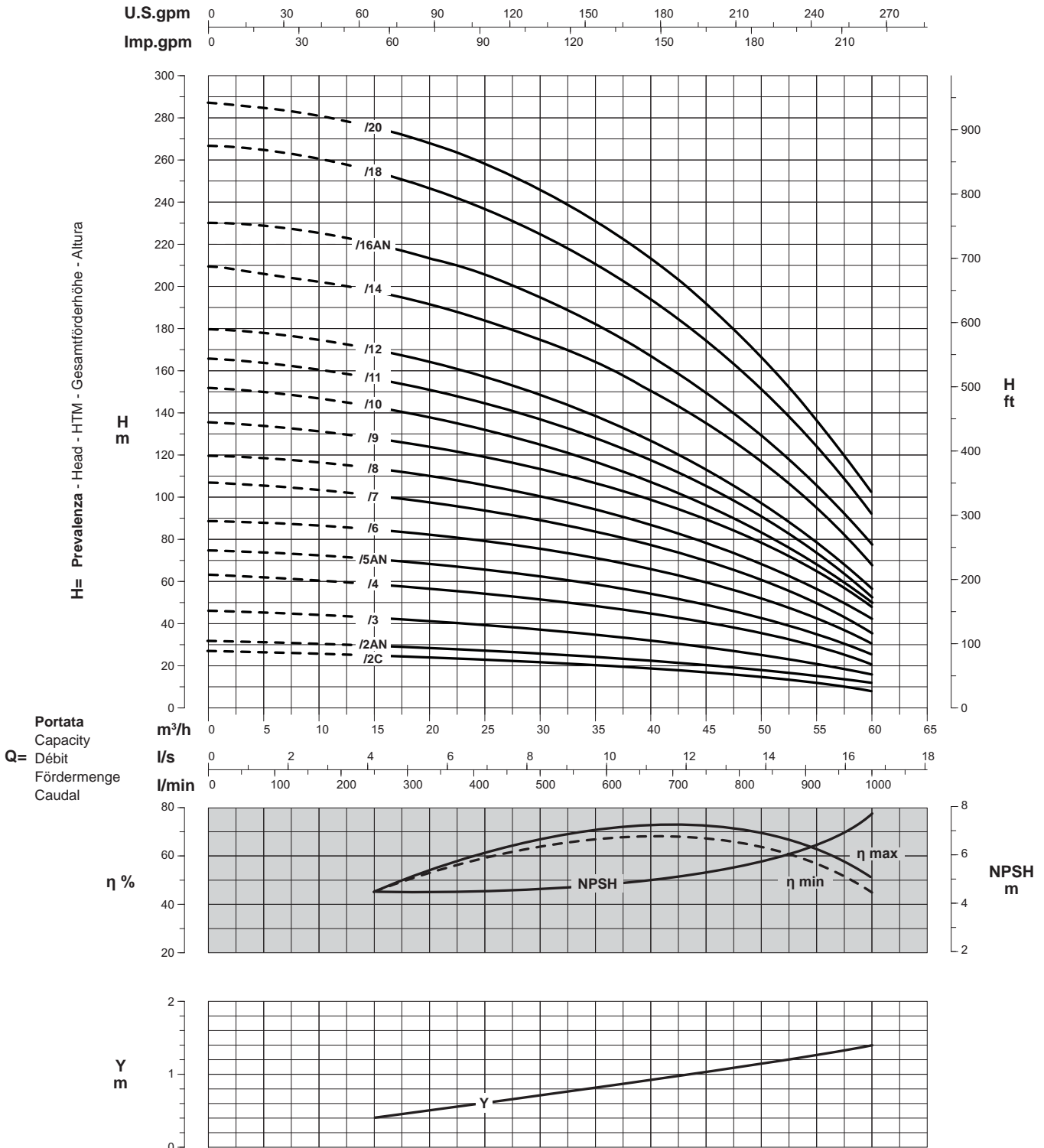

Curve per liquidi aventi densità 1000 kg/m³ - viscosità 1 mm²/s alla temperatura di 20°C
Curves established for liquid density 1000 kg/m³ - viscosity 1 mm²/s - temperature 20°C
Courbes établies pour liquides densité 1000 kg/m³ - viscosité 1 mm²/s - température 20°C
Leistungskurve für Flüssigkeiten mit Dichtigkeit von 1000 kg/m³ - Viskosität 1 mm²/s - Temp. 20°C
Curvas para líquidos con densidad 1000 kg/m³ - viscosidad 1 mm²/s a la temperatura de 20°C

Rendimento della pompa
Pump efficiency
η % Rendement de la pompe
Wirkungsgrad
Eficiencia de la bomba

Perdita di carico della valvola
Non return valve loss
Y Perte de charge du clapet
Rückschlagventilverluste
Pérdidas de carga válvula

Riduzione rendimento
Efficiency reduction
Réduction du rendement
Leistungsminderung
Reducción de eficiencia

/2	= -3
/3	= -2
/4	= -1

PRESTAZIONI - PERFORMANCES - CARACTERISTIQUES - LEISTUNGSBEREICH - PRESTACIONES

6E4

Prestazioni a 50Hz, 2 poli
 Performances at 50Hz, 2 poles
 Caractéristiques à 50Hz, 2 pôles
 Leistungsbereich bei 50Hz, 2-polig
 Prestaciones a 50Hz, 2 polos

Pompa Pump Pompe Pumpe Bomba			Portata - Capacity - Débit - Fördermenge - Caudal													
			l/min	0	350	750	850	900	950	1000	1050	1100	1150	1200	1250	1350
			m³/h	0	21	45	51	54	57	60	63	66	69	72	75	81
kW		HP	l/s	0	5,8	12,5	14,2	15	15,8	16,7	17,5	18,3	19,2	20	20,8	22,5
6E4/2BN - 45	4	5,5	H m	27,5	24	19	18	17,5	16,5	15,5	14,5	13,5	12	11	9,5	7,5
6E4/3BN - 47	5,5	7,5		39,5	34	27	25,5	24,5	23,5	22	20	19	16,5	15	13,5	9
6E4/3 - 610	7,5	10		45	40,5	34,5	32	31,5	30	28,5	27	26	23,5	22	20,5	15
6E4/4 - 612	9,2	12,5		60	53,5	46	43	41,5	39	37	35	32,5	28,5	28	24,5	18
6E4/5AN - 615	11	15		71,5	63,5	55	51	48,5	47,5	46	43,5	41	37,5	34,5	30	22
6E4/6AN - 617	13	17,5		87	77	67,5	61	58	56,5	53	50,5	47,5	44	41	37,5	28
6E4/7AN - 620	15	20		99	87	73	68,5	66	63	60	56,5	53	48,5	44,5	40	28
6E4/8AN - 622	16,5	22,5		113	99	84,5	79	76,5	73	69,5	65,5	62	57	53	47	32
6E4/8 - 625	18,5	25		117	103	90,5	83,5	82	77,5	74,5	70	65,5	60	55	48,5	33
6E4/10AN - 627	20	27,5		141	122	104	97,5	94	90	85	80	74,5	69	62,5	55,5	39
6E4/11AN - 630	22	30		155	137	114	107	103	98	93,5	87	82	74,5	68	60	42
6E4/11 - 635	26	35		164	145	122	114	111	106	101	95,5	89	83	75,5	68,5	47
6E4/13 - 640	30	40		191	169	144	134	130	124	118	111	104	96	87	76	52,5
6E4/15 - 645	33	45		219	192	164	154	148	141	134	124	117	107	97	86	64
6E4/17 - 650	37	50		248	217	183	172	165	158	149	138	129	118	106	94	65

Dimensioni di ingombro in mm e peso in kg

Overall dimensions in mm and weight in kg
 Dimensions en mm et masse en kg
 Abmessungen in mm, Gewicht in kg
 Medidas en mm, peso en kg

* Per le dimensioni di ingombro e i pesi dei motori vedere pagg. 119 ÷ 127
 * For motors overall dimensions and weights please refer to pages 119 ÷ 127
 * Pour les dimensions et les masses des moteurs voir pages 119 ÷ 127
 * Gesamtlänge und Gewichte der Unterwassermotoren, siehe Seiten 119 ÷ 127
 * Para la dimensiones y los pesos de los motores, consulte las páginas 119 ÷ 127

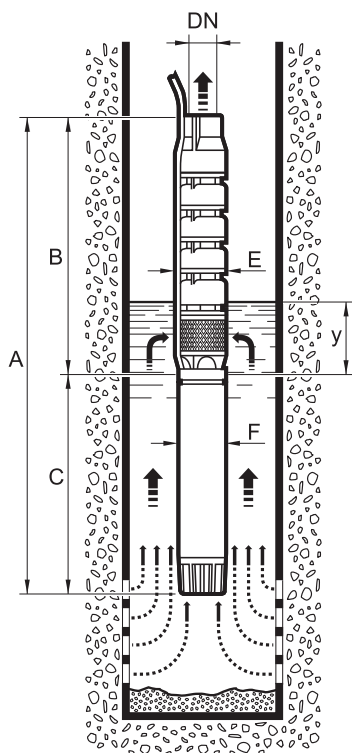

Pompa Pump Pompe Pumpe Bomba	A	B	C	DN	E	F	y	Peso Weight Masse Gewicht Peso	
								Pompa Pump Pompe Pumpe Bomba	Motore Motor Moteur Motor Motor
6E4/2BN - 45	*	614	*	3"	149	96	800	26,5	*
6E4/3BN - 47	*	717	*	3"	149	96	800	31	*
6E4/3 - 610	*	717	*	3"	150	142	800	31	*
6E4/4 - 612	*	819	*	3"	150	142	800	37	*
6E4/5AN - 615	*	925	*	3"	150	142	800	42	*
6E4/6AN - 617	*	1027	*	3"	150	142	800	47	*
6E4/7AN - 620	*	1130	*	3"	150	142	800	52,5	*
6E4/8AN - 622	*	1232	*	3"	150	142	800	57,5	*
6E4/8 - 625	*	1232	*	3"	150	142	800	57,5	*
6E4/10AN - 627	*	1437	*	3"	150	142	800	67,5	*
6E4/11AN - 630	*	1540	*	3"	150	142	800	72,5	*
6E4/11 - 635	*	1540	*	3"	153	142	800	72,5	*
6E4/13 - 640	*	1745	*	3"	153	142	800	87,5	*
6E4/15 - 645	*	1950	*	3"	153	142	800	93	*
6E4/17 - 650	*	2155	*	3"	153	142	800	103,5	*

PRESTAZIONI - PERFORMANCES - CARACTERISTIQUES - LEISTUNGSBEREICH - PRESTACIONES

6E4

Prestazioni a 50Hz, 2 poli
Performances at 50Hz, 2 poles
Caractéristiques à 50Hz, 2 pôles
Leistungsbereich bei 50Hz, 2-polig
Prestaciones a 50Hz, 2 polos

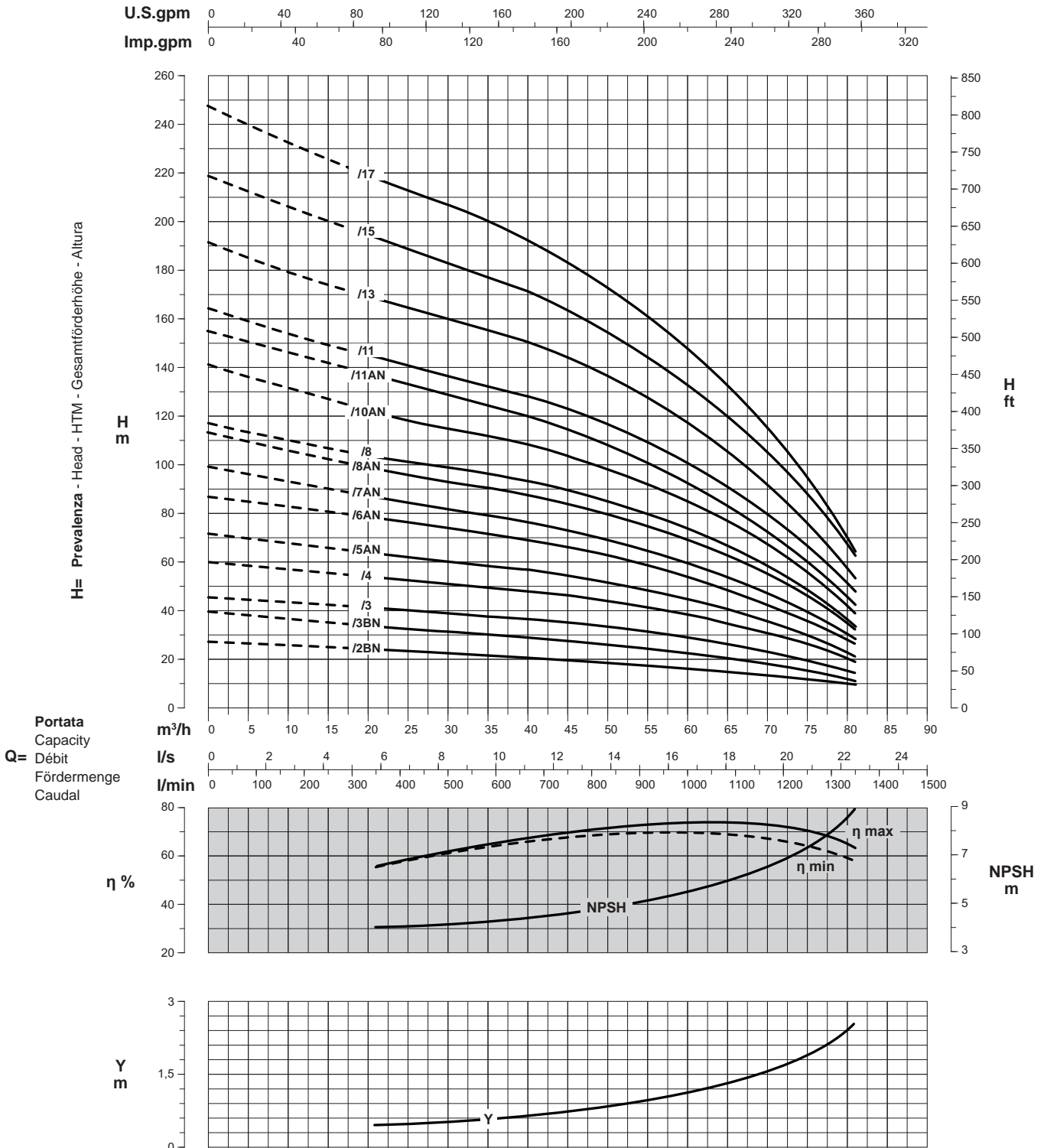

Curve per liquidi aventi densità 1000 kg/m³ - viscosità 1 mm²/s alla temperatura di 20°C
Curves established for liquid density 1000 kg/m³ - viscosity 1 mm²/s - temperature 20°C
Courbes établies pour liquides densité 1000 kg/m³ - viscosité 1 mm²/s - température 20°C
Leistungskurve für Flüssigkeiten mit Dichtigkeit von 1000 kg/m³ - Viskosität 1 mm²/s - Temp. 20°C
Curvas para líquidos con densidad 1000 kg/m³ - viscosidad 1 mm²/s a la temperatura de 20°C

Rendimento della pompa
Pump efficiency
 η % Rendement de la pompe
Wirkungsgrad
Eficiencia de la bomba

Perdita di carico della valvola
Non return valve loss
Y Perte de charge du clapet
Rückschlagventilverluste
Pérdidas de carga válvula

Riduzione rendimento
Efficiency reduction
Riduzione del rendimento
Leistungsminderung
Reducción de eficiencia

/2	= -3
/3	= -2
/4	= -1

CARATTERISTICHE - CHARACTERISTICS - CARACTERISTIQUES - CHARAKTERISTIK - CARACTERÍSTICAS

7"



Campi di utilizzo della serie
 Performance range
 Champs d'utilisation
 Anwendungsbereiche
 Campos de utilización

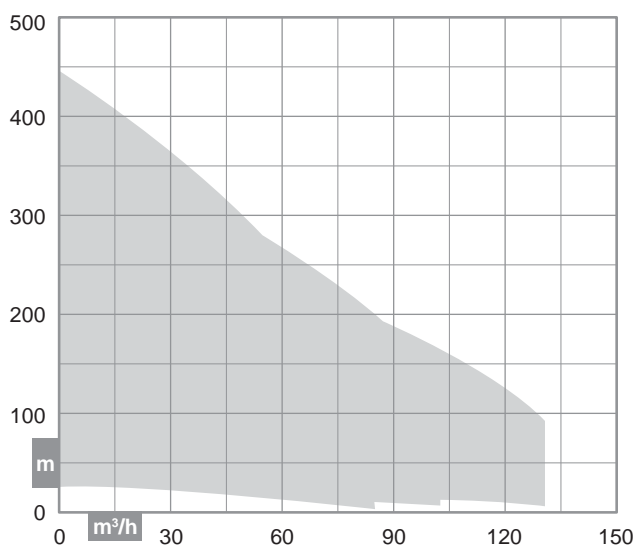

Costruzione
 Construction
 Construction
 Konstruktion
 Construcción

Corpi pompa di tipo centrifugo multistadio a flusso semiassiale con valvola di ritegno incorporata nel corpo di mandata

Mixed-flow centrifugal multistage wet end with incorporated retaining valve

Corps de pompe du type semi-axiale, centrifuge multicellulaire avec clapet de retenue incorporé dans le corps de refoulement

Halbaxial mehrstufigen Kreiselpumpen mit integriertem Rückschlagventil am Druckstutzen

Cuerpos de bomba de tipo centrifugo semiaxial, con válvula de retención incorporada en el cuerpo de impulsión

Identificazione pompa
 Pump identification
 Identification de la pompe
 Bedeutung der Abkürzungen
 Identificación bomba

Diametro minimo del pozzo in pollici Minimum well diameter in inches Diamètre mini du forage en pouces Mindestinnendurchmesser des Brunnens Diámetro interior mínimo del pozo	7
Tipo pompa (semiassiale) Pump type (mixed-flow) Type de pompe (semi-axiale) Pumpentyp (halbaxial) Bomba tipo (semiaxial)	E
Per alta pressione For high pressure Pour haute pression Für hohen Druck Para alta presión	K
Dimensione idraulica Hydraulic size Grandeur de la partie hydraulique Hydraulische Abmessungen Dimensión hidráulica	3 1 2 3
/	
Numero di stadi Number of stages Nombre d'étages Anzahl der Stufen Número de etapas	8 1 ÷ 19
Grandezza giranti Impeller size Grandeur de roue Laufradgröße Tamaño rodetes	A ÷ D
-	
Diametro esterno motore in pollici Motor external diameter in inches Diamètre extérieur du moteur en pouces Außendurchmesser des Motors Diámetro exterior de motor en pulgadas	6 6 ÷ 8
Potenza nominale in CV Nominal power in HP Puissance nominale en CV Nennleistung in PS Potencia nominal en CV	50 5,5 ÷ 90

7E3/8-650

Elettropompa sommersa semiassiale per pozzo da 7" - Idraulica dimensione 3 - 6 stadi - Motore da 6" - Potenza nominale 50 CV

Borehole electric mixed-flow pump for 7" well - Hydraulic size 3 - 8 stages - 6" motor - 50 HP nominal power

Electropompe immergée semi-axiale pour forage de 7" - Grandeur de l'hydraulique 3 - 8 étages - Moteur 6" - Puissance nominale 50 CV

Halbaxial-Unterwassermotorpumpe für 7" Brunnen - Hydraulikgröße 3 - 8 Stufen - 6" Motor - Nennleistung 50 PS

Bomba eléctrica sumergida semiaxial para pozo de 7" - Dimensión hidráulica 3 - 8 etapas - Motor de 6" - Potencia nominal 50 CV

CARATTERISTICHE - CHARACTERISTICS - CARACTERISTIQUES - CHARAKTERISTIK - CARACTERÍSTICAS

Distinta materiali

List of parts and materials
Nomenclature et matériaux
Konstruktion und Werkstoffe
Detalle partes y materiales

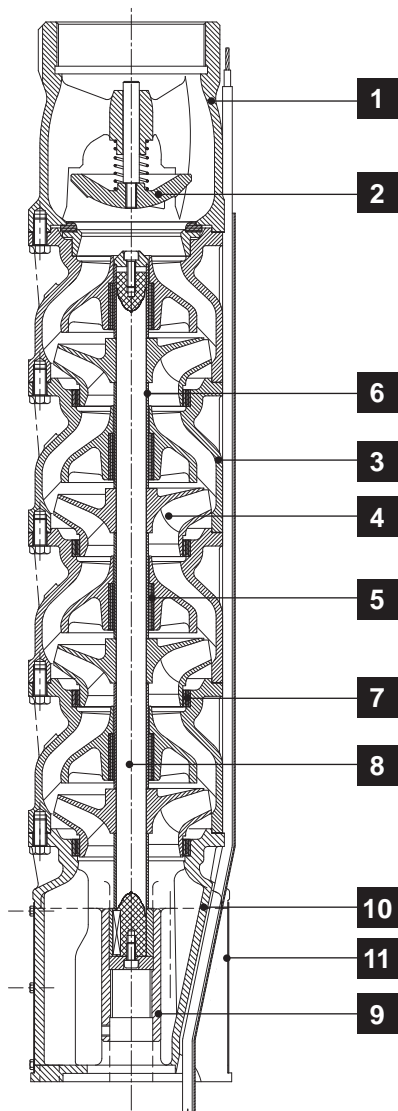

	Componente Component Désignation Komponente Componente	Materiale Material Matière Werkstoff Material
1	Corpo premente Delivery bowl Sortie Druckkörper Cuerpo impulsión	Ghisa Cast iron Fonte Grauguss Fundición de hierro
2	Valvola di ritegno Retaining valve Clapet de retenue Rückschlagventil Válvula de retención	Acciaio inox Stainless steel Acier inox Edelstahl Acero inoxidable
3	Diffusore Diffuser Diffuseur Diffusor Difusor	Ghisa Cast iron Fonte Grauguss Fundición de hierro
4	Girante Impeller Roue Laufrad Rodete	Ghisa Cast iron Fonte Grauguss Fundición de hierro
5	Cuscinetto di guida Journal bearing Coussinet de guidage Führungslager Cojinete de guía	Gomma Rubber Elastomère Gummi Goma
6	Boccola Bush Entroise Buchse Casquillo	Ottone cromato Chromé plated brass Laiton chromé Verchromtes Messing Latón Cromado
7	Anello d'usura Wear ring Bague d'usure Schleissring Anillo De Desgaste	Gomma Rubber Elastomère Gummi Goma
8	Albero pompa Pump shaft Arbre de pompe Pumpenwelle Eje bomba	Acciaio inox Stainless steel Acier inox Edelstahl Acero inoxidable
9	Manicotto Coupling Manchon Hülse Manguito	Acciaio inox Stainless steel Acier inox Edelstahl Acero inoxidable
10	Corpo aspirazione Suction bowl Corps d'aspiration Saugkörper Cuerpo de aspiración	Ghisa Cast iron Fonte Grauguss Fundición de hierro
11	Griglia filtrante Suction grid Grille filtrante Filtergitter Rejilla filtrante	Acciaio inox Stainless steel Acier inox Edelstahl Acero inoxidable

Limiti di impiego

Use limits
Limites d'utilisation
Einsatzbedingungen
Limites de utilización

* Vedere pagg. 48 ÷ 52 (valore y)
* Please refer to pages 48 ÷ 52 (y data)
* Voir pages 48 ÷ 52 (valeur y)
* Siehe Seiten 48 ÷ 52 (Daten y)
* Consulte las páginas 48 ÷ 52 (valor y)

Diametro interno minimo del pozzo - Minimum well internal diameter
Diamètre intérieur minimum du forage - Mindestinnendurchmesser des
Brunnens - Diámetro interior mínimo del pozo:

7"

Battente minimo - Minimum positive suction head
Charge d'eau minimum - Hydrostatischer Wasserdruck
Altura de succión

*

Contenuto max. solidi - Max. solids contents
Contenu maxi de solides - Max. Gehalt an Feststoffen
Contenido máx. de sustancias sólidas

40 g/m³

Temperatura max. acqua - Max. water temperature
Température maxi de l'eau - Max. Pumpwassertemperatur
Temperatura máx. agua bombeada

30°C

Tempo max. di funzionamento a Q=0 - Max. running time with Q=0
Temps maxi de fonctionnement avec Q=0 - Max. Betriebsdauer bei Q=0
Tiempo máx. de funcionamiento con Q=0

2 min

PRESTAZIONI - PERFORMANCES - CARACTERISTIQUES - LEISTUNGSBEREICH - PRESTACIONES

7E1

Prestazioni a 50Hz, 2 poli
 Performances at 50Hz, 2 poles
 Caractéristiques à 50Hz, 2 pôles
 Leistungsbereich bei 50Hz, 2-polig
 Prestaciones a 50Hz, 2 polos

Pompa Pump Pompe Pumpe Bomba	 kW HP		Portata - Capacity - Débit - Fördermenge - Caudal													
			l/min	0	300	400	500	600	700	800	900	1000	1100	1200	1300	1400
			m³/h	0	18	24	30	36	42	48	54	60	66	72	78	84
			l/s	0	5	6,7	8,3	10	11,7	13,3	15	16,7	18,3	20	21,7	23,3
7E1/1 - 65	4	5,5	H	24	22	21	20,5	19,5	19	18	17	15	14	13	10,5	9
7E1/2 - 610	7,5	10	m	48	44	42	41	39	37,5	34,5	33	30	27,5	25,5	22,5	19
7E1/3 - 615	11	15		71,5	65,5	62	60	57,5	54,5	51	48	44,5	41,4	35,5	32	26
7E1/4A - 617	13	17,5		90	81	77	74	71	67	62	58	53	48	42,5	37	30
7E1/4 - 620	15	20		94	86	82	78	76	72	67,5	63	57,5	52,5	46,5	39,5	32
7E1/5AN - 622	16,5	22,5		115	104	99	95	91	86	80	74	68	62	53,5	46,5	37
7E1/5 - 625	18,5	25		118	106	102	98	94	88,5	83	78	71,5	65,5	58	50	40
7E1/6AN - 627	20	27,5		137	123	118	113	107	101	95	88	81	74	66,5	56,5	46
7E1/7A - 630	22	30		154	138	133	127	120	113	106	98	90	81	71,5	61	48
7E1/8A - 635	26	35		179	163	157	149	143	134	126	116	106	95,5	83,5	71,5	57
7E1/9AN - 640	30	40		202	183	175	166	158	148	139	128	117	105	91,5	75	60
7E1/10AN - 645	33	45		228	204	195	186	177	165	156	141	130	114	97	80	61
7E1/11B - 650	37	50		252	225	216	205	195	183	171	158	144	125	109	89	68
7EK1/12AN - 855 #	40	55		275	250	239	229	212	198	183	167	151	132	114	92	71
7EK1/13AN - 860 #	45	60		298	271	259	249	231	214	198	181	164	143	124	99	77
7EK1/15AN - 870 #	51,5	70		343	312	299	289	268	247	229	208	189	165	139	115	89
7EK1/16B - 875 #	55	75		374	344	331	312	294	275	253	232	209	185	157	126	92
7EK1/19B - 890 #	66	90		445	409	393	371	349	326	301	276	248	219	186	150	110

Pompa per pozzo da 8"
 # Pump for 8" well
 # Pompe pour puits de 8"
 # Pumpe für 8" Brunnen
 # Bomba para pozo de 8"

Dimensioni di ingombro in mm e peso in kg

Overall dimensions in mm and weight in kg
 Dimensions en mm et masse en kg
 Abmessungen in mm, Gewicht in kg
 Medidas en mm, peso en kg

* Per le dimensioni di ingombro e i pesi dei motori vedere pagg. 119 ÷ 127
 * For motors overall dimensions and weights please refer to pages 119 ÷ 127
 * Pour les dimensions et les masses des moteurs voir pages 119 ÷ 127
 * Gesamtlänge und Gewichte der Unterwassermotoren, siehe Seiten 119 ÷ 127
 * Para la dimensiones y los pesos de los motores, consulte las páginas 119 ÷ 127

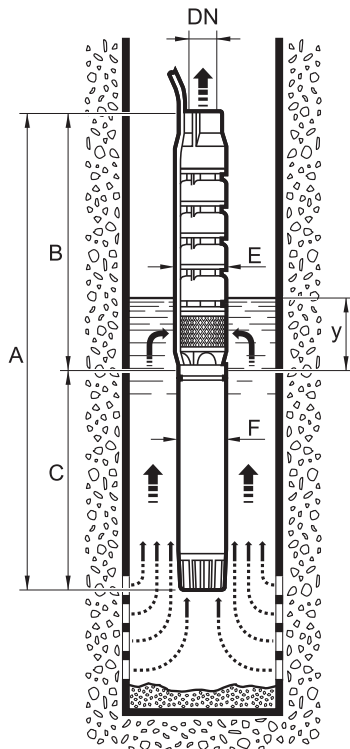

Pompa Pump Pompe Pumpe Bomba	A	B	C	DN	E	F	y	Peso Weight Masse Gewicht Peso	
								Pompa Pump Pompe Pumpe Bomba	Motore Motor Moteur Motor Motor
7E1/1 - 65	*	650	*	4"	182	142	1000	32	*
7E1/2 - 610	*	794	*	4"	182	142	1000	42	*
7E1/3 - 615	*	938	*	4"	182	142	1000	51	*
7E1/4A - 617	*	1082	*	4"	182	142	1000	61	*
7E1/4 - 620	*	1082	*	4"	182	142	1000	61	*
7E1/5AN - 622	*	1226	*	4"	182	142	1000	70	*
7E1/5 - 625	*	1226	*	4"	182	142	1000	70	*
7E1/6AN - 627	*	1370	*	4"	182	142	1000	80	*
7E1/7A - 630	*	1514	*	4"	182	142	1000	89	*
7E1/8A - 635	*	1658	*	4"	185	142	1000	99	*
7E1/9AN - 640	*	1802	*	4"	185	142	1000	108	*
7E1/10AN - 645	*	1946	*	4"	185	142	1000	118	*
7E1/11B - 650	*	2090	*	4"	185	142	1000	127	*
7EK1/12AN - 855	*	2234	*	4"	203	190	1000	137	*
7EK1/13AN - 860	*	2378	*	4"	203	190	1000	146	*
7EK1/15AN - 870	*	2666	*	4"	203	190	1000	165	*
7EK1/16B - 875	*	2810	*	4"	203	190	1000	175	*
7EK1/19B - 890	*	3242	*	4"	203	190	1000	203	*

PRESTAZIONI - PERFORMANCES - CARACTERISTIQUES - LEISTUNGSBEREICH - PRESTACIONES

7E1

Prestazioni a 50Hz, 2 poli
Performances at 50Hz, 2 poles
Caractéristiques à 50Hz, 2 pôles
Leistungsbereich bei 50Hz, 2-polig
Prestaciones a 50Hz, 2 polos

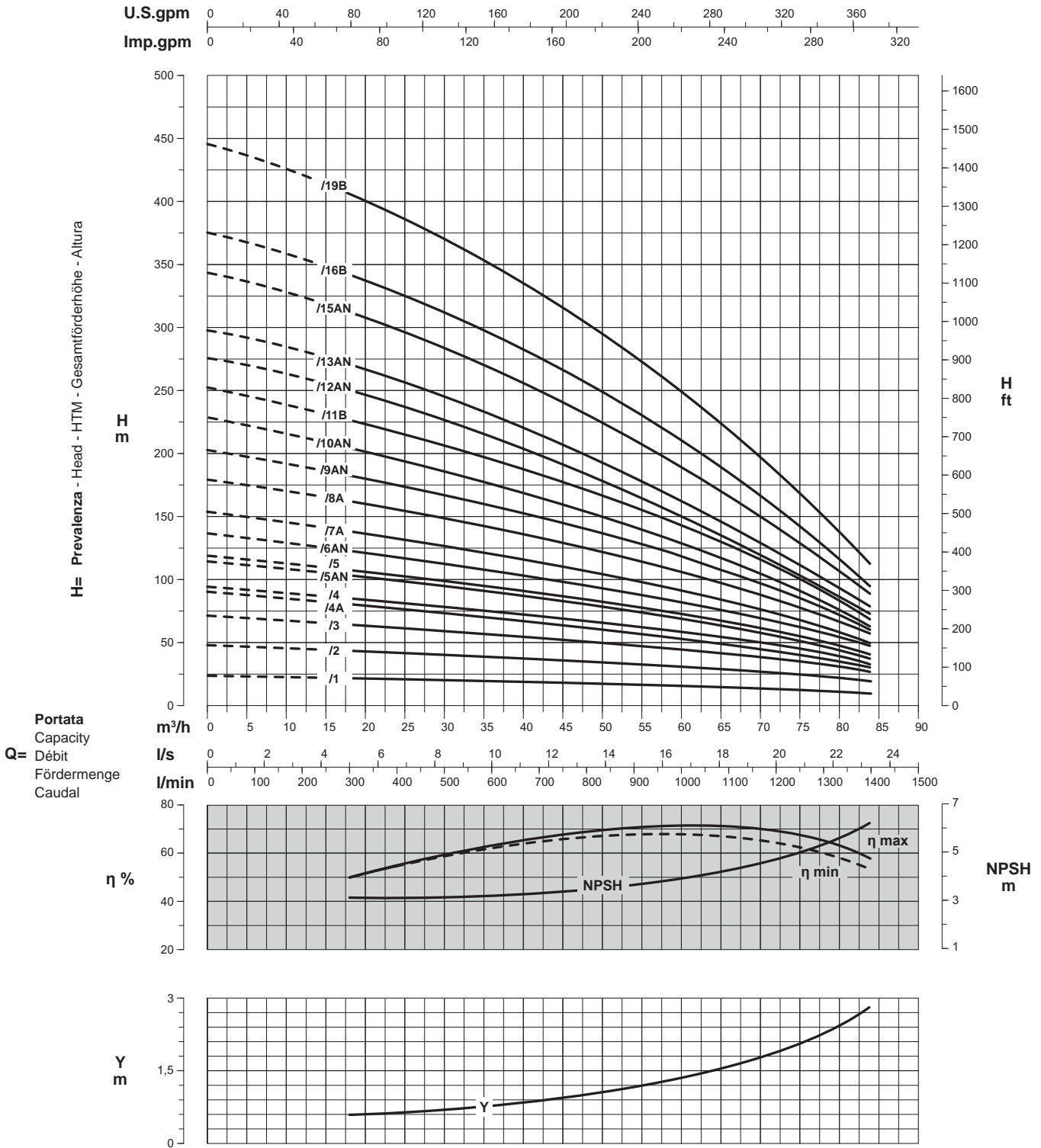

Curve per liquidi aventi densità 1000 kg/m³ - viscosità 1 mm²/s alla temperatura di 20°C
Curves established for liquid density 1000 kg/m³ - viscosity 1 mm²/s - temperature 20°C
Courbes établies pour liquides densité 1000 kg/m³ - viscosité 1 mm²/s - température 20°C
Leistungskurve für Flüssigkeiten mit Dichtigkeit von 1000 kg/m³ - Viskosität 1 mm²/s - Temp. 20°C
Curvas para líquidos con densidad 1000 kg/m³ - viscosidad 1 mm²/s a la temperatura de 20°C

Rendimento della pompa
Pump efficiency
η % Rendement de la pompe
Wirkungsgrad
Eficiencia de la bomba

Perdita di carico della valvola
Non return valve loss
Y Perte de charge du clapet
Rückschlagventilverluste
Pérdidas de carga válvula

Riduzione rendimento
Efficiency reduction
Rédution du rendement
Leistungsminderung
Reducción de eficiencia

/1	= -3
/2	= -2
/3	= -1

PRESTAZIONI - PERFORMANCES - CARACTERISTIQUES - LEISTUNGSBEREICH - PRESTACIONES

7E2

Prestazioni a 50Hz, 2 poli
 Performances at 50Hz, 2 poles
 Caractéristiques à 50Hz, 2 pôles
 Leistungsbereich bei 50Hz, 2-polig
 Prestaciones a 50Hz, 2 polos

Pompa Pump Pompe Pumpe Bomba	kW	HP	Portata - Capacity - Débit - Fördermenge - Caudal													
			l/min	0	400	700	800	900	1000	1100	1200	1300	1400	1500	1600	1700
			m³/h	0	24	42	48	54	60	66	72	78	84	90	96	102
			l/s	0	6,7	11,7	13,3	15	16,7	18,3	20	21,7	23,3	25	26,7	28,3
7E2/1 - 65	4	5,5		22	20,5	19	17,5	17,5	17	16	14,5	13,5	12,5	11,5	10,5	9
7E2/2 - 610	7,5	10		43	38	35	33,5	32,5	31	29	28	26,5	24,5	21,5	20	17
7E2/3 - 615	11	15		64	57,5	52	48,5	47	45	43	40	37,5	33,5	29,5	27	22
7E2/4 - 620	15	20		85	76	68	65,5	63,5	60	57	53	49	44,5	39,5	34	28
7E2/5 - 625	18,5	25		104	92	82	78,5	75	72	67	64	58	52,5	46,5	40	33
7E2/6 - 630	22	30		126	110	98,5	94,5	90,5	87	82	76	70	62,5	55,5	48	39
7E2/7 - 635	26	35		148	131	117	112	107	103	97	90	83	76,5	65,5	57	47
7E2/8AN - 640	30	40	H m	169	148	134	128	123	117	110	103	94	84,5	74	63	50
7E2/10B - 645	33	45		200	175	156	148	141	131	123	113	102	90	78	65	51
7E2/11A - 650	37	50		221	194	175	164	158	149	139	128	116	103	89	75	60
7E2/11A - 855 #	40	55		234	205	186	180	169	161	152	143	132	119	105	89	71
7E2/12A - 860 #	45	60		255	224	203	194	185	175	166	155	144	130	115	97	77
7EK2/14A - 870 #	51,5	70		299	267	242	231	220	209	197	185	170	153	133	110	85
7EK2/15A - 875 #	55	75		318	281	255	245	234	223	210	195	178	160	140	118	95
7EK2/18A - 890 #	66	90		385	340	308	298	285	270	256	240	220	199	175	147	118

Pompa per pozzo da 8"
 # Pump for 8" well
 # Pompe pour puits de 8"
 # Pumpe für 8" Brunnen
 # Bomba para pozo de 8"

Dimensioni di ingombro in mm e peso in kg

Overall dimensions in mm and weight in kg
 Dimensions en mm et masse en kg
 Abmessungen in mm, Gewicht in kg
 Medidas en mm, peso en kg

* Per le dimensioni di ingombro e i pesi dei motori vedere pagg. 119 ÷ 127
 * For motors overall dimensions and weights please refer to pages 119 ÷ 127
 * Pour les dimensions et les masses des moteurs voir pages 119 ÷ 127
 * Gesamtlänge und Gewichte der Unterwassermotoren, siehe Seiten 119 ÷ 127
 * Para la dimensiones y los pesos de los motores, consulte las páginas 119 ÷ 127

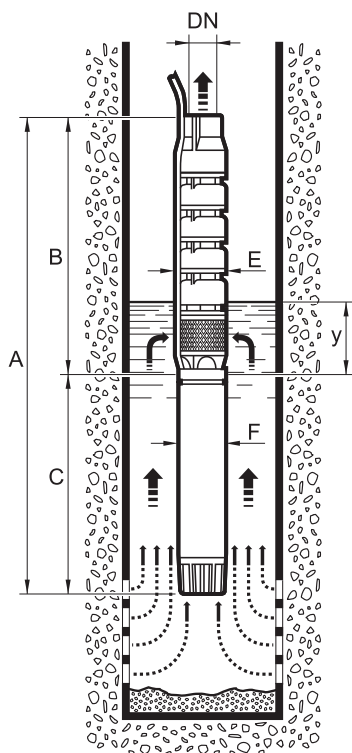

Pompa Pump Pompe Pumpe Bomba	A	B	C	DN	E	F	y	Peso Weight Masse Gewicht Peso	
								Pompa Pump Pompe Pumpe Bomba	Motore Motor Moteur Motor Motor
7E2/1 - 65	*	650	*	4"	182	142	1000	32	*
7E2/2 - 610	*	794	*	4"	182	142	1000	41	*
7E2/3 - 615	*	938	*	4"	182	142	1000	50	*
7E2/4 - 620	*	1082	*	4"	182	142	1000	59	*
7E2/5 - 625	*	1226	*	4"	182	142	1000	68	*
7E2/6 - 630	*	1370	*	4"	182	142	1000	77	*
7E2/7 - 635	*	1514	*	4"	185	142	1000	86	*
7E2/8AN - 640	*	1658	*	4"	185	142	1000	95	*
7E2/10B - 645	*	1946	*	4"	185	142	1000	113	*
7E2/11A - 650	*	2090	*	4"	185	142	1000	122	*
7E2/11A - 855	*	2090	*	4"	201	190	1000	122	*
7E2/12A - 860	*	2234	*	4"	201	190	1000	131	*
7EK2/14A - 870	*	2522	*	4"	203	190	1000	149	*
7EK2/15A - 875	*	2666	*	4"	203	190	1000	158	*
7EK2/18A - 890	*	3098	*	4"	203	190	1000	185	*

PRESTAZIONI - PERFORMANCES - CARACTERISTIQUES - LEISTUNGSBEREICH - PRESTACIONES

7E2

Prestazioni a 50Hz, 2 poli
Performances at 50Hz, 2 poles
Caractéristiques à 50Hz, 2 pôles
Leistungsbereich bei 50Hz, 2-polig
Prestaciones a 50Hz, 2 polos

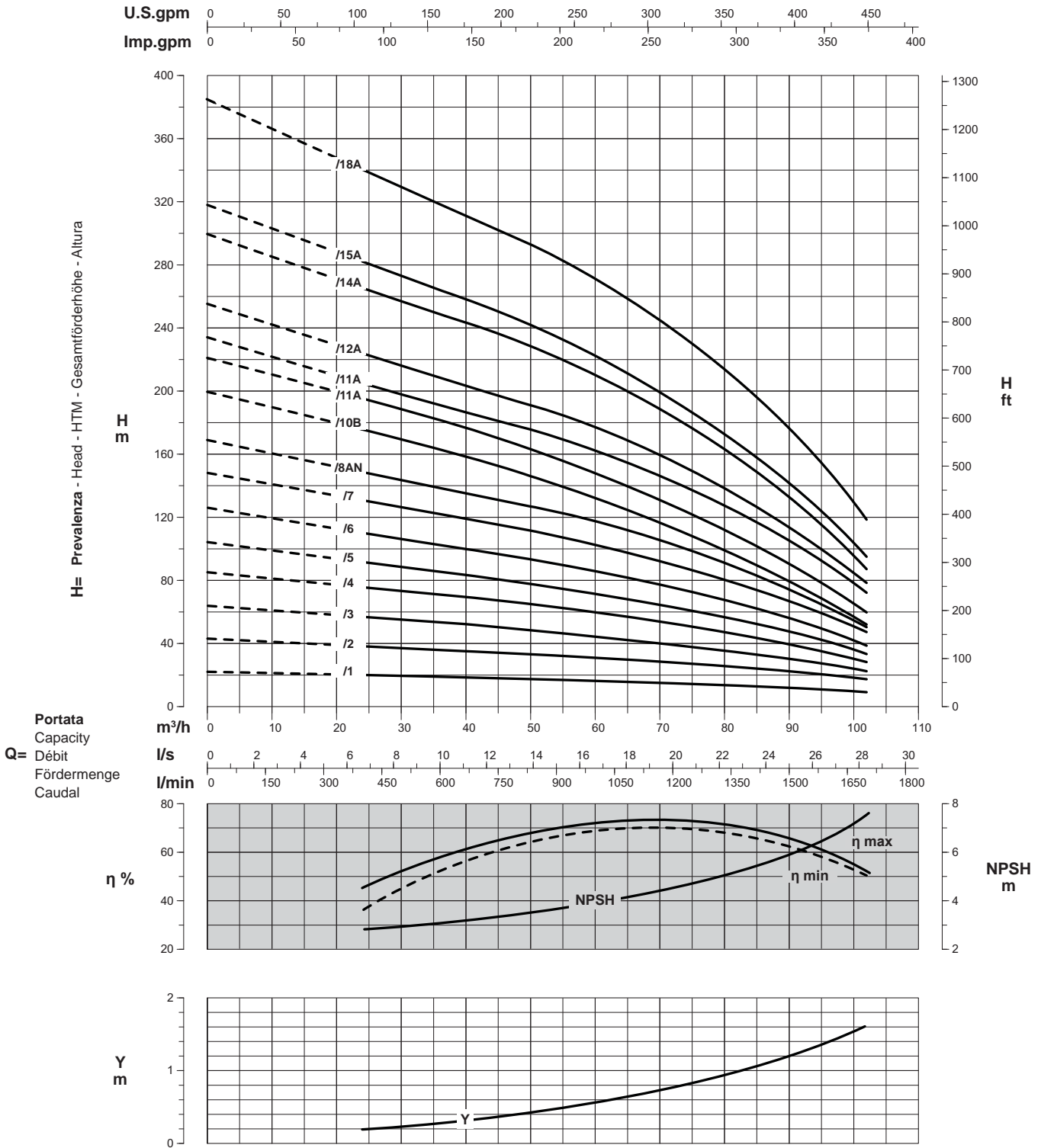

Curve per liquidi aventi densità 1000 kg/m³ - viscosità 1 mm²/s alla temperatura di 20°C
Curves established for liquid density 1000 kg/m³ - viscosity 1 mm²/s - temperature 20°C
Courbes établies pour liquides densité 1000 kg/m³ - viscosité 1 mm²/s - température 20°C
Leistungskurve für Flüssigkeiten mit Dichtigkeit von 1000 kg/m³ - Viskosität 1 mm²/s - Temp. 20°C
Curvas para líquidos con densidad 1000 kg/m³ - viscosidad 1 mm²/s a la temperatura de 20°C

Rendimento della pompa
Pump efficiency
η % Rendement de la pompe
Wirkungsgrad
Eficiencia de la bomba

Perdita di carico della valvola
Non return valve loss
Y Perte de charge du clapet
Rückschlagventilverluste
Pérdidas de carga válvula

Riduzione rendimento
Efficiency reduction
Riduzione del rendimento
Leistungsminderung
Reducción de eficiencia

/1	= -3
/2	= -2
/3	= -1

PRESTAZIONI - PERFORMANCES - CARACTERISTIQUES - LEISTUNGSBEREICH - PRESTACIONES

7E3

Prestazioni a 50Hz, 2 poli
 Performances at 50Hz, 2 poles
 Caractéristiques à 50Hz, 2 pôles
 Leistungsbereich bei 50Hz, 2-polig
 Prestaciones a 50Hz, 2 polos

Pompa Pump Pompe Pumpe Bomba	 kW HP		Portata - Capacity - Débit - Fördermenge - Caudal													
			l/min	0	600	1100	1200	1300	1400	1500	1600	1700	1800	1900	2000	2200
			m³/h	0	36	66	72	78	84	90	96	102	108	114	120	132
			l/s	0	10	18,3	20	21,7	23,3	25	26,7	28,3	30	31,7	33,3	36,7
7E3/1A - 67	5,5	7,5	H m	23	20	17,5	17,2	17	16	15,5	15	14	13	12	11	9
7E3/2A - 612	9,2	12,5		46	38	32,5	32	30,5	29,5	28	27	25	23	21,5	19	14
7E3/3A - 617	13	17,5		67	56	47	45	44	41,5	40	37	35	32	29	26,5	19
7E3/4 - 625	18,5	25		90	74	64	61	58,5	56,5	53	49,5	47	43	39	36	26
7E3/5AN - 627	20	27,5		108	87	74	71	67,5	64,5	60,5	56	51	46	41,5	35	25
7E3/5 - 630	22	30		112	93	79	76,2	73,5	69,5	66	62	57	53	48	42	31
7E3/6A - 635	26	35		132	108	92,5	88,5	84,5	80,5	76	70	65	59	53,5	47,5	33
7E3/7A - 640	30	40		152	126	106	101	96,5	92	86,5	81	74	68	60,5	53,5	35
7E3/8B - 645	33	45		174	141	117	112	107	101	94	87	79	71	64	55	36
7E3/8 - 650	37	50		182	150	125	119	114	108	102	95	87	80	73	64	46
7E3/8D - 855 #	40	55		201	162	135	130	125	119	113	107	100	92,5	84	73	53
7E3/9 - 860 #	45	60		210	174	147	142	138	132	125	118	109	100	91	81	61
7E3/10D - 870 #	51,5	70		252	202	169	162	156	149	142	134	125	115	105	90	66
7E3/11C - 875 #	55	75		258	214	182	174	166	160	152	142	132	121	109	98	72
7EK3/13D - 890 #	66	90		307	258	221	212	203	194	184	173	161	148	134	119	90

Pompa per pozzo da 8"
 # Pump for 8" well
 # Pompe pour puits de 8"
 # Pumpe für 8" Brunnen
 # Bomba para pozo de 8"

Dimensioni di ingombro in mm e peso in kg

Overall dimensions in mm and weight in kg
 Dimensions en mm et masse en kg
 Abmessungen in mm, Gewicht in kg
 Medidas en mm, peso en kg

* Per le dimensioni di ingombro e i pesi dei motori vedere pagg. 119 ÷ 127
 * For motors overall dimensions and weights please refer to pages 119 ÷ 127
 * Pour les dimensions et les masses des moteurs voir pages 119 ÷ 127
 * Gesamtlänge und Gewichte der Unterwassermotoren, siehe Seiten 119 ÷ 127
 * Para la dimensiones y los pesos de los motores, consulte las páginas 119 ÷ 127

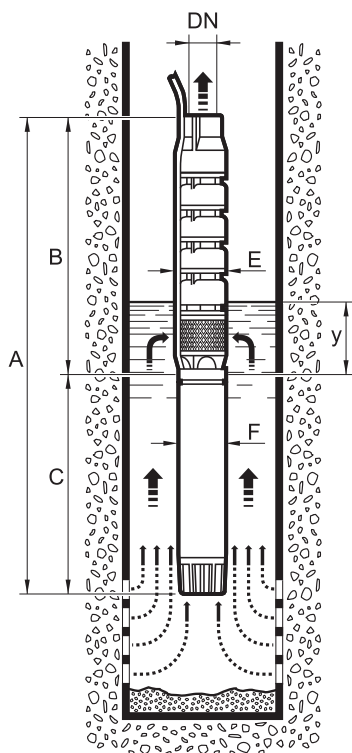

Pompa Pump Pompe Pumpe Bomba	A	B	C	DN	E	F	y	Peso Weight Masse Gewicht Peso	
								Pompa Pump Pompe Pumpe Bomba	Motore Motor Moteur Motor Motor
7E3/1A - 67	*	650	*	4"	182	142	1000	32	*
7E3/2A - 612	*	794	*	4"	182	142	1000	41	*
7E3/3A - 617	*	938	*	4"	182	142	1000	50	*
7E3/4 - 625	*	1082	*	4"	182	142	1000	59	*
7E3/5AN - 627	*	1226	*	4"	182	142	1000	68	*
7E3/5 - 630	*	1226	*	4"	182	142	1000	68	*
7E3/6A - 635	*	1370	*	4"	185	142	1000	77	*
7E3/7A - 640	*	1514	*	4"	185	142	1000	86	*
7E3/8B - 645	*	1658	*	4"	185	142	1000	95	*
7E3/8 - 650	*	1658	*	4"	185	142	1000	95	*
7E3/8D - 855	*	1658	*	4"	201	190	1000	95	*
7E3/9 - 860	*	1802	*	4"	201	190	1000	104	*
7E3/10D - 870	*	1946	*	4"	203	190	1000	113	*
7E3/11C - 875	*	2090	*	4"	203	190	1000	122	*
7EK3/13D - 890	*	2378	*	4"	203	190	1000	140	*

PRESTAZIONI - PERFORMANCES - CARACTERISTIQUES - LEISTUNGSBEREICH - PRESTACIONES

7E3

Prestazioni a 50Hz, 2 poli
Performances at 50Hz, 2 poles
Caractéristiques à 50Hz, 2 pôles
Leistungsbereich bei 50Hz, 2-polig
Prestaciones a 50Hz, 2 polos

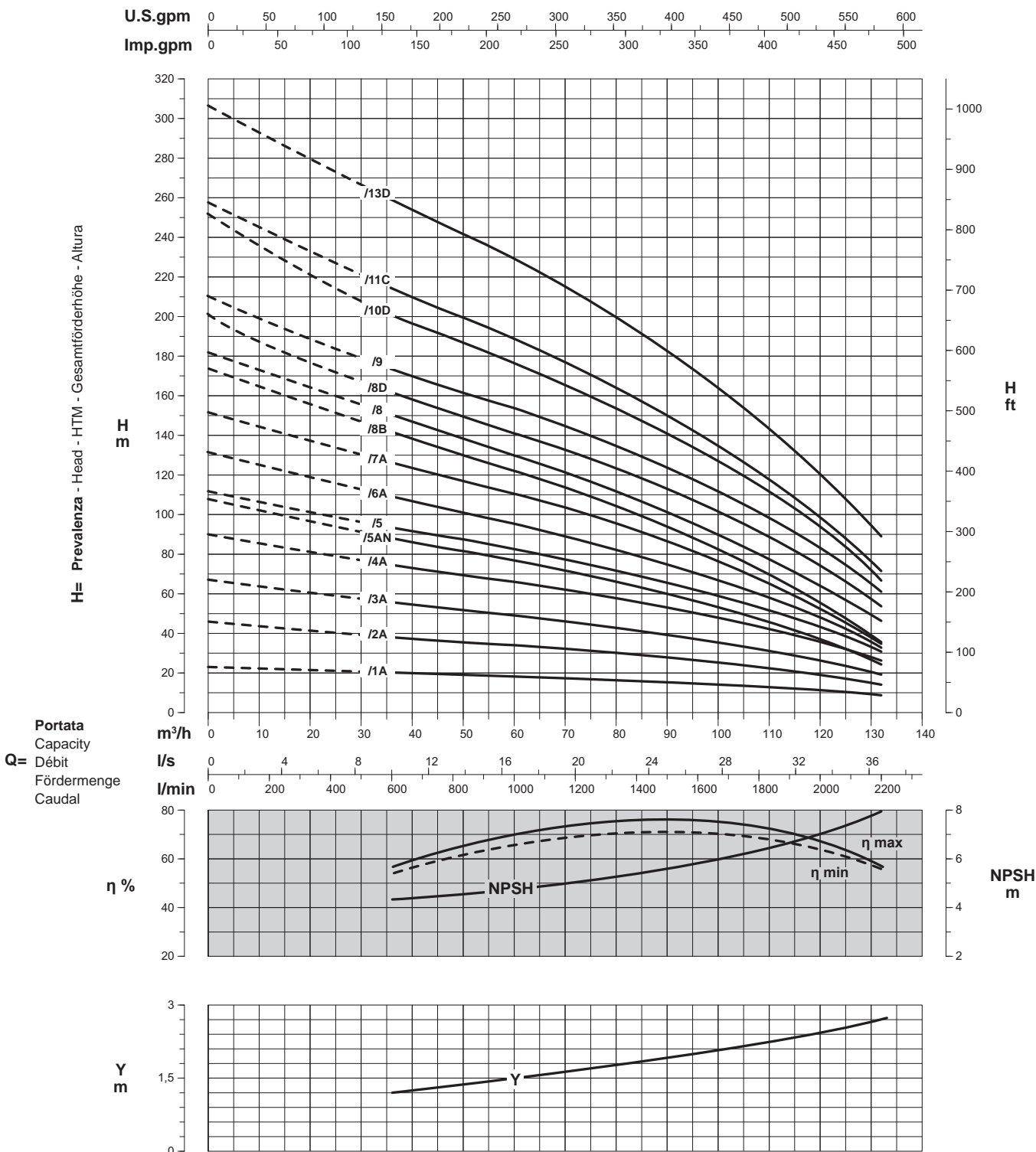

Curve per liquidi aventi densità 1000 kg/m³ - viscosità 1 mm²/s alla temperatura di 20°C
Curves established for liquid density 1000 kg/m³ - viscosity 1 mm²/s - temperature 20°C
Courbes établies pour liquides densité 1000 kg/m³ - viscosité 1 mm²/s - température 20°C
Leistungskurve für Flüssigkeiten mit Dichtigkeit von 1000 kg/m³ - Viskosität mm²/s - Temp. 20°C
Curvas para líquidos con densidad 1000 kg/m³ - viscosidad 1 mm²/s a la temperatura de 20°C

Rendimento della pompa
Pump efficiency
η % Rendement de la pompe
Wirkungsgrad
Eficiencia de la bomba

Perdita di carico della valvola
Non return valve loss
Y Perte de charge du clapet
Rückschlagventilverluste
Pérdidas de carga válvula

Riduzione rendimento
Efficiency reduction
Réduction du rendement
Leistungsminderung
Reducción de eficiencia

/1	= -3
/2	= -2
/3	= -1

Elettropompe sommerse
 Electric borehole pumps
 Electropompes immergées
 Elektrounterwassermotorpumpen
 Bombas eléctricas sumergidas

8ERC

Catalogo generale
 General catalogue
 Catalogue général
 Hauptkatalog
 Catálogo general

CARATTERISTICHE - CHARACTERISTICS - CARACTERISTIQUES - CHARAKTERISTIK - CARACTERÍSTICAS



Identificazione pompa

Pump identification
 Identification de la pompe
 Bedeutung der Abkürzungen
 Identificación bomba

Diametro minimo del pozzo in pollici Minimum well diameter in inches Diamètre mini du forage en pouces Mindestinnendurchmesser des Brunnens Diámetro interior mínimo del pozo	8			
Tipo pompa (radiale) Pump type (radial) Type de pompe (radiale) Pumpentyp (radial) Bomba tipo (radiale)	ER			
Camicia esterna in acciaio inox Stainless steel external casing Chemise extérieure en acier inox Edelstahlmantel Bomba con camisa inox	C			
Dimensione idraulica Hydraulic size Grandeur de la partie hydraulique Hydraulische Abmessungen Dimensión hidráulica	3	1	2	3
	/			
Numero di stadi Number of stages Nombre d'étages Anzahl der Stufen Número de etapas	12	3	÷	35
	-			
Diametro esterno motore in pollici Motor external diameter in inches Diamètre extérieur du moteur en pouces Außendurchmesser des Motors Diámetro exterior de motor en pulgadas	8	6	÷	8
Potenza nominale in CV Nominal power in HP Puissance nominale en CV Nennleistung in PS Potencia nominal en CV	45	10	÷	100

8ERC3/12-845

Elettropompa sommersa radiale per pozzo da 8" - Versione incamiciata - Idraulica dimensione 3 - 12 stadi - Motore da 8" - Potenza nominale 45 CV

Borehole electric radial pump for 8" well with external casing - Hydraulic size 3 - 12 stages - 8" motor - 45 HP nominal power

Electropompe immergée radiale pour forage de 8" avec chemise extérieure - Grandeur de l'hydraulique 3 - 12 étages - Moteur 8" - Puissance nominale 45 CV

Radial-Unterwassermotorpumpe für 8" Brunnen mit Edelstahlmantel - Hydraulikgröße 3 - 12 Stufen - 8" Motor - Nennleistung 45 PS

Bomba eléctrica sumergida radial para pozo de 8" con camisa exterior - Dimensión hidráulica 3 - 12 etapas - Motor de 8" - Potencia nominal 45 CV

Campi di utilizzo della serie

Performance range
 Champs d'utilisation
 Anwendungsbereiche
 Campos de utilización

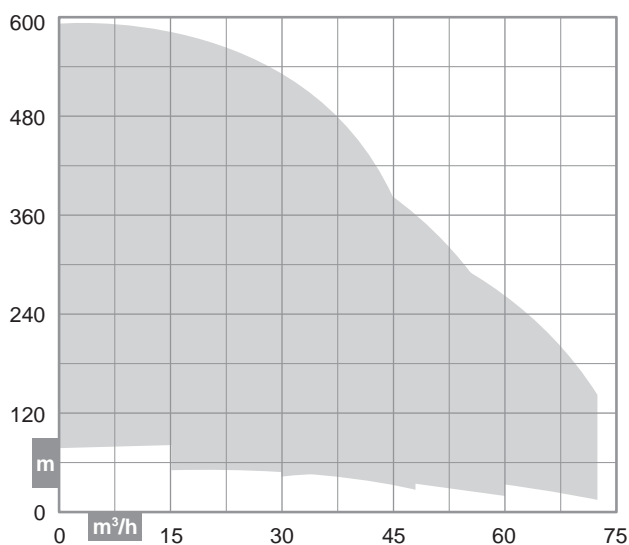

Costruzione

Construction
 Construction
 Konstruktion
 Construcción

Corpi pompa di tipo centrifugo multistadio a flusso radiale con valvola di ritegno incorporata nel corpo di mandata e camicia esterna in acciaio inox

Radial centrifugal multistage wet end with incorporated retaining valve and stainless steel external casing

Corps de pompe du type radiale, centrifuge multicellulaire avec clapet de retenue incorporé dans le corps de refoulement et chemise extérieure en acier inox

Mehrstufige radiale Kreiselpumpe mit Edelstahlmantel und integriertem Rückschlagventil am Druckstutzen

Cuerpos de bomba de tipo centrifugo radial multietapa, con válvula de retención incorporada en el cuerpo de impulsión y camisa exterior en acero inoxidable

Possibili aggiornamenti senza preavviso - Revision possible without prior notice - Mises à jour éventuelles sans préavis - Techn. Änderungen vorbehalten - Posibles actualizaciones sin preaviso

CARATTERISTICHE - CHARACTERISTICS - CARACTERISTIQUES - CHARAKTERISTIK - CARACTERÍSTICAS

Distinta materiali

List of parts and materials
Nomenclature et matériaux
Konstruktion und Werkstoffe
Detalle partes y materiales

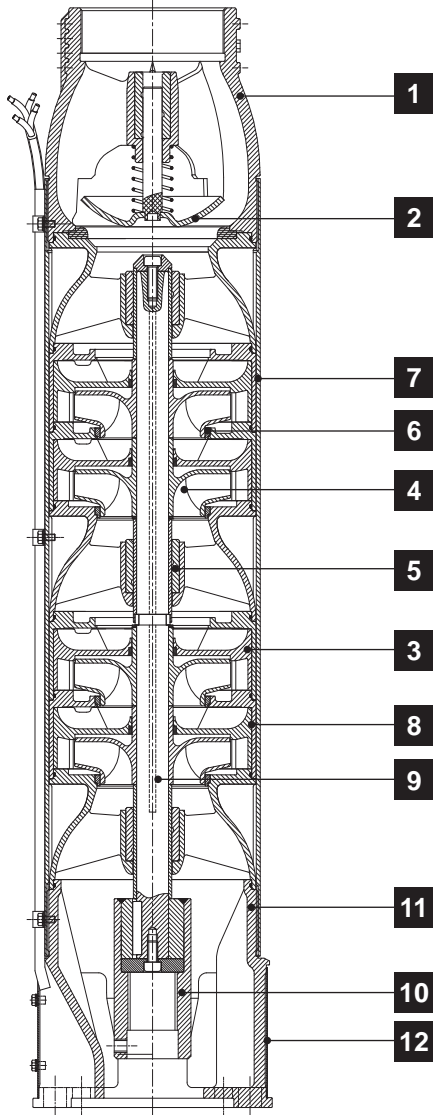

	Componente	Materiale
	Component	Material
	Désignation	Matière
	Komponente	Werkstoff
	Componente	Material
1	Corpo premente Delivery bowl Sortie Druckkörper Cuerpo impulsión	Ghisa + Cataforesi Cast iron + Cataphoresis Fonte + Cataphorèse Grauguss + Kataphorese Fundición de hierro + Cataforesis
2	Valvola di ritegno Retaining valve Clapet de retenue Rückschlagventil Válvula de retención	Acciaio inox Stainless steel Acier inox Edelstahl Acero inoxidable
3	Diffusore Diffuser Diffuseur Diffusor Difusor	Resina termoplastica Thermoplastic resin Résine thermoplastique Thermoplastik Resina termoplástica
4	Girante Impeller Roue Lauftrad Rodete	Resina termoplastica Thermoplastic resin Résine thermoplastique Thermoplastik Resina termoplástica
5	Cuscinetto di guida Journal bearing Coussinet de guidage Führungslager Cojinete de guía	Bronzo Bronze Bronze Bronze Bronze
6	Anello d'usura Wear ring Bague d'usure Schleissring Anillo de desgaste	Bronzo Bronze Bronze Bronze Bronze
7	Camicia esterna External casing Chemise extérieure Außenmantel Camisa exterior	Acciaio inox Stainless steel Acier inox Edelstahl Acero inoxidable
8	Mantello Shell Enveloppe Mantel Cubierta	Acciaio al carbonio Carbon steel Acier au carbone Kohlenstoffstahl Acero carbono
9	Albero pompa Pump shaft Arbre de pompe Pumpenwelle Eje bomba	Acciaio inox Stainless steel Acier inox Edelstahl Acero inoxidable
10	Manicotto Coupling Manchon Hülse Manguito	Acciaio inox Stainless steel Acier inox Edelstahl Acero inoxidable
11	Corpo aspirazione Suction bowl Corps d'aspiration Saugkörper Cuerpo de aspiración	Ghisa + Cataforesi Cast iron + Cataphoresis Fonte + Cataphorèse Grauguss + Kataphorese Fundición de hierro + Cataforesis
12	Griglia filtrante Suction grid Grille filtrante Filtergitter Rejilla filtrante	Acciaio inox Stainless steel Acier inox Edelstahl Acero inoxidable

Limiti di impiego

Use limits
Limites d'utilisation
Einsatzbedingungen
Limites de utilización

* Vedere pagg. 56 ÷ 60 (valore y)
* Please refer to pages 56 ÷ 60 (y data)
* Voir pages 56 ÷ 60 (valeur y)
* Siehe Seiten 56 ÷ 60 (Daten y)
* Consulte las páginas 56 ÷ 60 (valor y)

Diametro interno minimo del pozzo - Minimum well internal diameter Diamètre intérieur minimum du forage - Mindestinnendurchmesser des Brunnens - Diámetro interior mínimo del pozo:	8"
Battente minimo - Minimum positive suction head Charge d'eau minimum - Hydrostatischer Wasserdruck Altura de succión	*
Contenuto max. solidi - Max. solids contents Contenu maxi de solides - Max. Gehalt an Feststoffen Contenido máx. de sustancias sólidas	40 g/m³
Temperatura max. acqua - Max. water temperature Température maxi de l'eau - Max. Pumpwassertemperatur Temperatura máx. agua bombeada	30°C
Tempo max. di funzionamento a Q=0 - Max. running time with Q=0 Temps maxi de fonctionnement avec Q=0 - Max. Betriebsdauer bei Q=0 Tiempo máx. de funcionamiento con Q=0	2 min

PRESTAZIONI - PERFORMANCES - CARACTERISTIQUES - LEISTUNGSBEREICH - PRESTACIONES

8ERC1

Prestazioni a 50Hz, 2 poli
 Performances at 50Hz, 2 poles
 Caractéristiques à 50Hz, 2 pôles
 Leistungsbereich bei 50Hz, 2-polig
 Prestaciones a 50Hz, 2 polos

Pompa Pump Pompe Pumpe Bomba	 kW HP		Portata - Capacity - Débit - Fördermenge - Caudal													
			l/min	0	200	300	350	400	450	500	550	600	650	700	750	800
			m³/h	0	12	18	21	24	27	30	33	36	39	42	45	48
			l/s	0	3,3	5	5,8	6,7	7,5	8,3	9,2	10	10,8	11,7	12,5	13,3
8ERC1/4 - 610	7,5	10	H	72	70	70	69	67	65	61	57	52	47	41	36	30
8ERC1/5 - 612	9,2	12,5		89	88	88	87	85	82	76	72	67	60	53	45	37
8ERC1/6 - 615	11	15		108	105	105	103	100	95	90	85	77	72	63	53	43
8ERC1/7 - 617	13	17,5		131	126	125	122	120	115	108	102	94	84	73	63	50
8ERC1/8 - 620	15	20		145	143	143	141	137	132	123	115	105	95	83	70	57
8ERC1/9 - 622	16,5	22,5		158	157	157	155	153	146	138	127	117	104	90	75	60
8ERC1/10 - 625	18,5	25		177	174	173	170	165	159	150	139	125	113	98	83	66
8ERC1/11 - 627	20	27,5		195	192	192	189	183	177	168	157	143	127	112	94	75
8ERC1/12 - 630	22	30		210	208	208	206	198	187	178	165	150	134	116	97	77
8ERC1/14 - 635	26	35		247	243	243	240	230	220	210	195	175	159	137	115	88
8ERC1/16 - 640	30	40		278	277	277	272	262	252	237	220	200	180	153	129	100
8ERC1/17 - 645	33	45		310	307	307	301	292	280	267	248	225	204	173	147	115
8ERC1/17 - 845																
8ERC1/19 - 650	37	50		342	338	338	332	322	312	295	278	250	224	193	160	128
8ERC1/19 - 850																
8ERC1/20 - 855	40	55		370	369	369	364	357	345	327	308	285	260	230	197	162
8ERC1/23 - 860	45	60		410	409	409	402	395	382	363	337	309	278	245	209	172
8ERC1/24 - 870	51,5	70		445	442	442	442	434	421	402	380	354	322	290	253	212
8ERC1/26 - 875	55	75		482	482	482	479	470	456	436	412	383	349	314	274	230
8ERC1/32 - 890	66	90		593	593	593	585	570	554	532	504	470	430	382	330	275
8ERC1/35 - 8100	75	100		648	648	648	640	623	606	582	551	514	470	418	361	301

Dimensioni di ingombro in mm e peso in kg

Overall dimensions in mm and weight in kg
 Dimensions en mm et masse en kg
 Abmessungen in mm, Gewicht in kg
 Medidas en mm, peso en kg

* Per le dimensioni di ingombro e i pesi dei motori vedere pagg. 119 ÷ 127
 * For motors overall dimensions and weights please refer to pages 119 ÷ 127
 * Pour les dimensions et les masses des moteurs voir pages 119 ÷ 127
 * Gesamtlänge und Gewichte der Unterwassermotoren, siehe Seiten 119 ÷ 127
 * Para la dimensiones y los pesos de los motores, consulte las páginas 119 ÷ 127

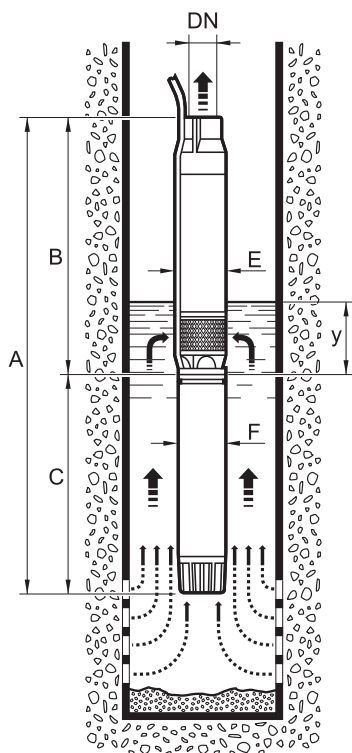

Pompa Pump Pompe Pumpe Bomba	A	B	C	DN	E	F	y	Peso Weight Masse Gewicht Peso	
								Pompa Pump Pompe Pumpe Bomba	Motore Motor Moteur Motor Motor
8ERC1/4 - 610	*	716	*	4"	187	142	800	33	*
8ERC1/5 - 612	*	768	*	4"	187	142	800	37	*
8ERC1/6 - 615	*	821	*	4"	187	142	800	40	*
8ERC1/7 - 617	*	873	*	4"	187	142	800	43	*
8ERC1/8 - 620	*	926	*	4"	187	142	800	47	*
8ERC1/9 - 622	*	978	*	4"	187	142	800	50	*
8ERC1/10 - 625	*	1031	*	4"	187	142	800	53	*
8ERC1/11 - 627	*	1083	*	4"	187	142	800	56	*
8ERC1/12 - 630	*	1136	*	4"	187	142	800	60	*
8ERC1/14 - 635	*	1241	*	4"	187	142	800	66	*
8ERC1/16 - 640	*	1346	*	4"	187	142	800	73	*
8ERC1/17 - 645	*	1398	*	4"	187	142	800	76	*
8ERC1/17 - 845	*	1398	*	4"	187	190	800	76	*
8ERC1/19 - 650	*	1503	*	4"	187	142	800	83	*
8ERC1/19 - 850	*	1503	*	4"	187	190	800	83	*
8ERC1/20 - 855	*	1556	*	4"	187	190	800	86	*
8ERC1/23 - 860	*	1796	*	4"	187	190	800	97	*
8ERC1/24 - 870	*	1849	*	4"	187	190	800	101	*
8ERC1/26 - 875	*	1954	*	4"	187	190	800	107	*
8ERC1/32 - 890	*	2269	*	4"	187	190	800	127	*
8ERC1/35 - 8100	*	2426	*	4"	187	190	800	137	*

PRESTAZIONI - PERFORMANCES - CARACTERISTIQUES - LEISTUNGSBEREICH - PRESTACIONES

8ERC1

Prestazioni a 50Hz, 2 poli
Performances at 50Hz, 2 poles
Caractéristiques à 50Hz, 2 pôles
Leistungsbereich bei 50Hz, 2-polig
Prestaciones a 50Hz, 2 polos

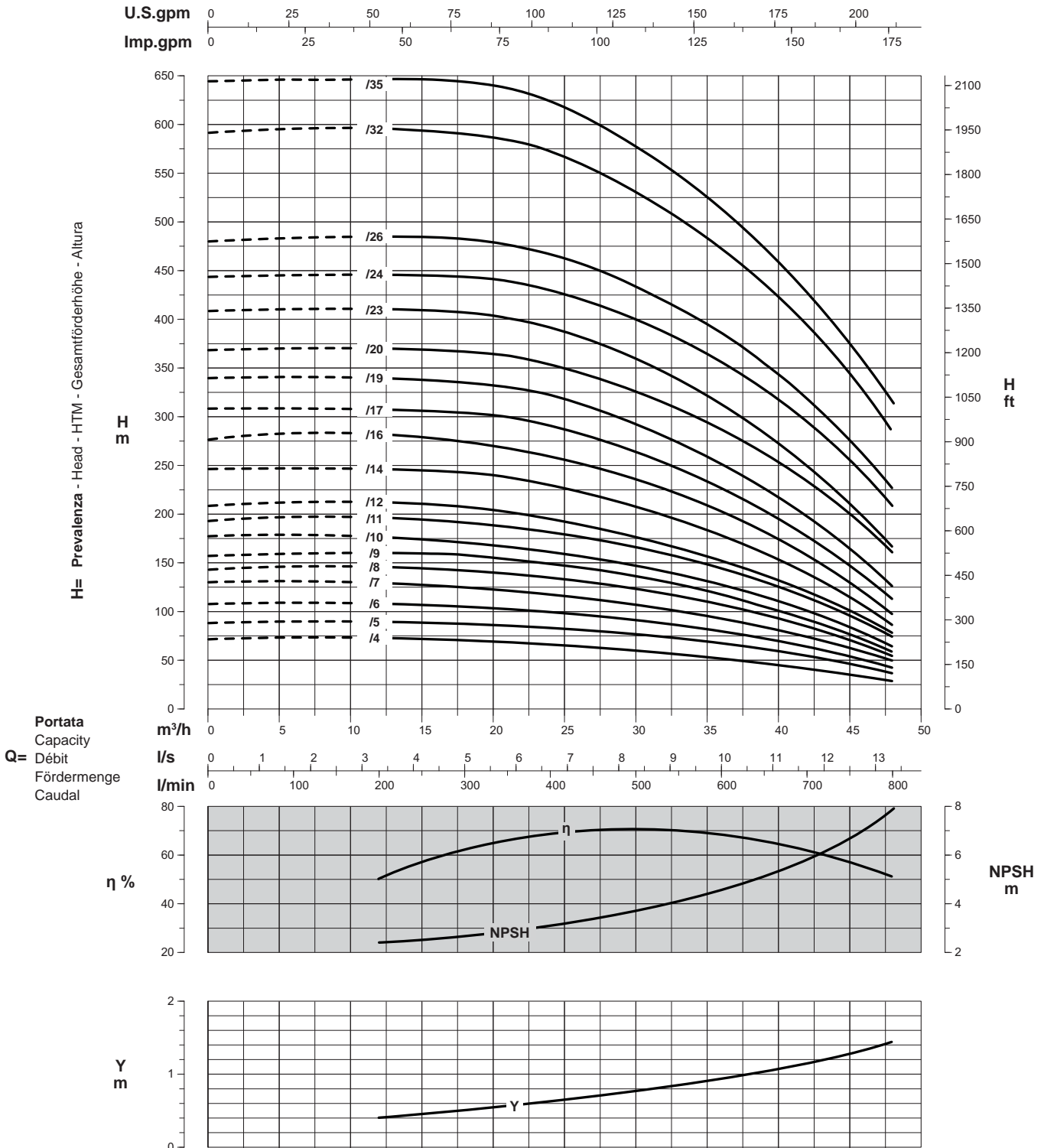

Curve per liquidi aventi densità 1000 kg/m³ - viscosità 1 mm²/s alla temperatura di 20°C
Curves established for liquid density 1000 kg/m³ - viscosity 1 mm²/s - temperature 20°C
Courbes établies pour liquides densité 1000 kg/m³ - viscosité 1 mm²/s - température 20°C
Leistungskurve für Flüssigkeiten mit Dichtigkeit von 1000 kg/m³ - Viskosität 1 mm²/s - Temp. 20°C
Curvas para líquidos con densidad 1000 kg/m³ - viscosidad 1 mm²/s a la temperatura de 20°C

Rendimento della pompa
Pump efficiency
η % Rendement de la pompe
Wirkungsgrad
Eficiencia de la bomba

Perdita di carico della valvola
Non return valve loss
γ Perte de charge du clapet
Rückschlagventilverluste
Pérdidas de carga válvula

Riduzione rendimento
Efficiency reduction
Réduction du rendement
Leistungsminderung
Reducción de eficiencia

/4 = -3
/5 = -2
/6 = -1

PRESTAZIONI - PERFORMANCES - CARACTERISTIQUES - LEISTUNGSBEREICH - PRESTACIONES

8ERC2

Prestazioni a 50Hz, 2 poli
 Performances at 50Hz, 2 poles
 Caractéristiques à 50Hz, 2 pôles
 Leistungsbereich bei 50Hz, 2-polig
 Prestaciones a 50Hz, 2 polos

Pompa Pump Pompe Pumpe Bomba	 kW HP		Portata - Capacity - Débit - Fördermenge - Caudal													
			l/min	0	250	500	550	600	650	700	750	800	850	900	950	1000
			m³/h	0	15	30	33	36	39	42	45	48	51	54	57	60
			l/s	0	4,2	8,3	9,2	10	10,8	11,7	12,5	13,3	14,2	15	15,8	16,7
8ERC2/4 - 610	7,5	10	H m	62	57,5	54	53	51	47	44	41	37	33	29	25	20
8ERC2/4 - 612	9,2	12,5		68	63,5	59	58	56,5	54	51	48	45	42	37	33	28
8ERC2/5 - 615	11	15		83	78	74	72	70	67	63	59	55	51	46	41	35
8ERC2/6 - 617	13	17,5		101	96	90,5	88	86	82	77	73	68	63	56	50	43
8ERC2/7 - 620	15	20		117	111	103	100	97	93	88	82	76	70	63	56	48
8ERC2/8 - 622	16,5	22,5		131	124	117	114	111	106	100	93	85	78	70	63	54
8ERC2/9 - 625	18,5	25		146	137	127	124	119	115	108	101	94	86	77	69	60
8ERC2/10 - 627	20	27,5		163	154	145	141	136	130	122	114	105	97	86	76	65
8ERC2/11 - 630	22	30		177	168	157	152	147	140	133	124	114	106	93	83	70
8ERC2/12 - 635	26	35		194	185	174	171	165	158	150	140	129	118	106	93	79
8ERC2/14 - 640	30	40		224	212	201	196	191	182	172	160	148	136	121	108	92
8ERC2/16 - 645	33	45		260	246	231	226	219	210	198	184	169	155	138	123	104
8ERC2/16 - 845																
8ERC2/18 - 650	37	50		280	268	253	247	239	228	215	201	186	170	152	134	110
8ERC2/18 - 850																
8ERC2/19 - 855	40	55		316	303	288	284	278	268	255	238	220	202	182	164	145
8ERC2/21 - 860	45	60	340	328	309	301	293	282	271	255	232	212	190	169	147	
8ERC2/25 - 870	51,5	70	405	385	364	357	348	337	322	302	279	257	227	204	175	
8ERC2/27 - 875	55	75	437	420	397	394	378	364	341	317	293	269	244	220	190	
8ERC2/30 - 890	66	90	501	478	450	443	433	421	404	383	356	324	294	263	223	
8ERC2/33 - 8100	75	100	551	526	495	487	476	463	444	421	391	356	296	289	245	

Dimensioni di ingombro in mm e peso in kg

Overall dimensions in mm and weight in kg
 Dimensions en mm et masse en kg
 Abmessungen in mm, Gewicht in kg
 Medidas en mm, peso en kg

* Per le dimensioni di ingombro e i pesi dei motori vedere pagg. 119 ÷ 127
 * For motors overall dimensions and weights please refer to pages 119 ÷ 127
 * Pour les dimensions et les masses des moteurs voir pages 119 ÷ 127
 * Gesamtlänge und Gewichte der Unterwassermotoren, siehe Seiten 119 ÷ 127
 * Para la dimensiones y los pesos de los motores, consulte las páginas 119 ÷ 127

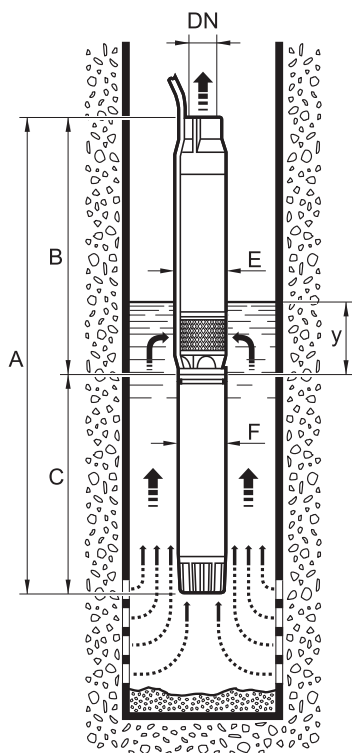

Pompa Pump Pompe Pumpe Bomba	A	B	C	DN	E	F	y	Peso Weight Masse Gewicht Peso	
								Pompa Pump Pompe Pumpe Bomba	Motore Motor Moteur Motor Motor
8ERC2/4 - 610	*	742	*	4"	187	142	800	33	*
8ERC2/4 - 612	*	742	*	4"	187	142	800	33	*
8ERC2/5 - 615	*	801	*	4"	187	142	800	37	*
8ERC2/6 - 617	*	860	*	4"	187	142	800	40	*
8ERC2/7 - 620	*	919	*	4"	187	142	800	43	*
8ERC2/8 - 622	*	978	*	4"	187	142	800	47	*
8ERC2/9 - 625	*	1037	*	4"	187	142	800	50	*
8ERC2/10 - 627	*	1096	*	4"	187	142	800	53	*
8ERC2/11 - 630	*	1155	*	4"	187	142	800	56	*
8ERC2/12 - 635	*	1214	*	4"	187	142	800	60	*
8ERC2/14 - 640	*	1332	*	4"	187	142	800	66	*
8ERC2/16 - 645	*	1450	*	4"	187	142	800	73	*
8ERC2/16 - 845	*	1450	*	4"	187	190	800	73	*
8ERC2/18 - 650	*	1568	*	4"	187	142	800	80	*
8ERC2/18 - 850	*	1568	*	4"	187	190	800	80	*
8ERC2/19 - 855	*	1710	*	4"	187	190	800	84	*
8ERC2/21 - 860	*	1828	*	4"	187	190	800	91	*
8ERC2/25 - 870	*	2064	*	4"	187	190	800	104	*
8ERC2/27 - 875	*	2182	*	4"	187	190	800	111	*
8ERC2/30 - 890	*	2359	*	4"	187	190	800	120	*
8ERC2/33 - 8100	*	2536	*	4"	187	190	800	130	*

PRESTAZIONI - PERFORMANCES - CARACTERISTIQUES - LEISTUNGSBEREICH - PRESTACIONES

8ERC2

Prestazioni a 50Hz, 2 poli
Performances at 50Hz, 2 poles
Caractéristiques à 50Hz, 2 pôles
Leistungsbereich bei 50Hz, 2-polig
Prestaciones a 50Hz, 2 polos

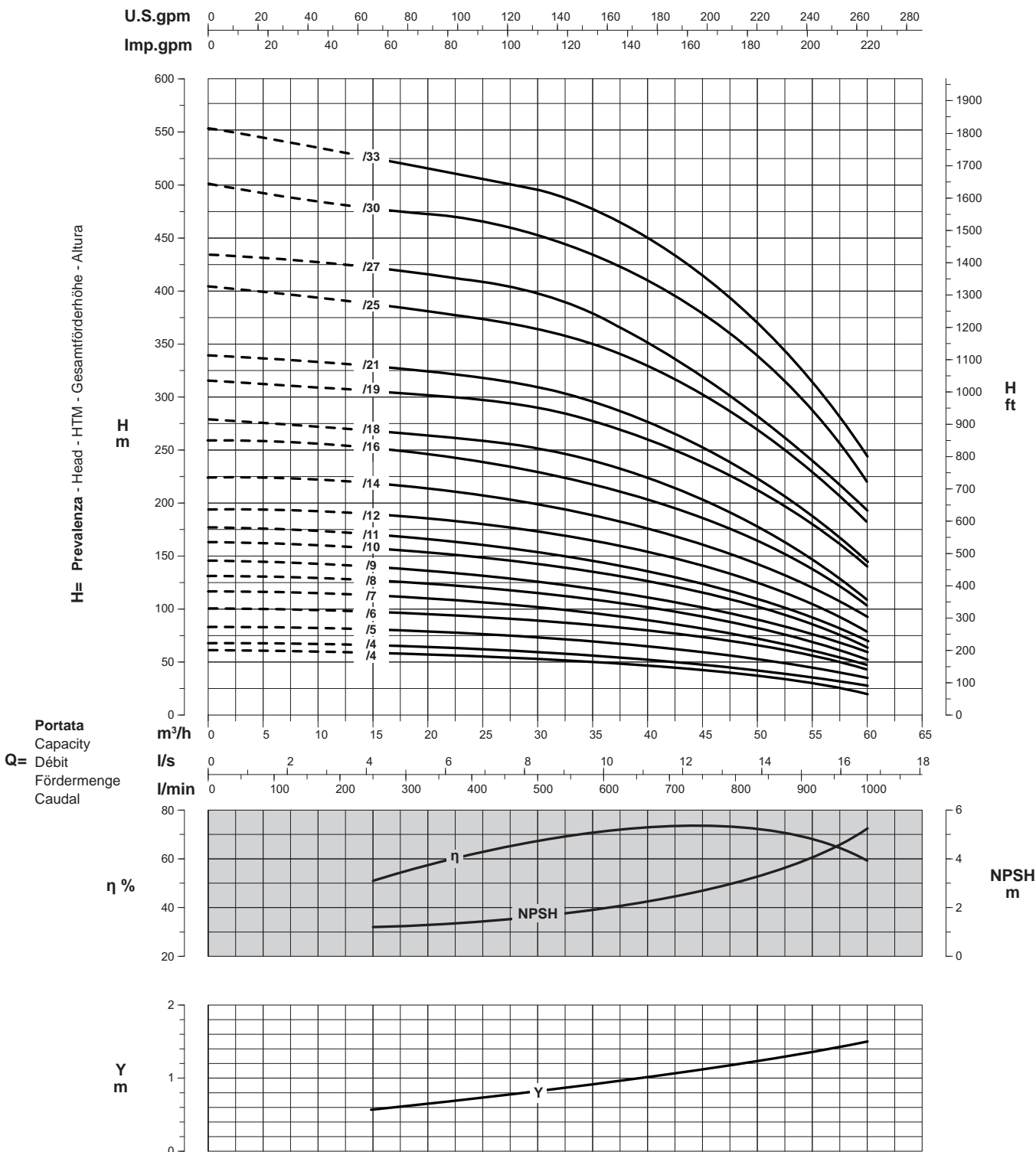

Curve per liquidi aventi densità 1000 kg/m³ - viscosità 1 mm²/s alla temperatura di 20°C
Curves established for liquid density 1000 kg/m³ - viscosity 1 mm²/s - temperature 20°C
Courbes établies pour liquides densité 1000 kg/m³ - viscosité 1 mm²/s - température 20°C
Leistungskurve für Flüssigkeiten mit Dichtigkeit von 1000 kg/m³ - Viskosität 1 mm²/s - Temp. 20°C
Curvas para líquidos con densidad 1000 kg/m³ - viscosidad 1 mm²/s a la temperatura de 20°C

Rendimento della pompa
Pump efficiency
η % Rendement de la pompe
Wirkungsgrad
Eficiencia de la bomba

Perdita di carico della valvola
Non return valve loss
Y Perte de charge du clapet
Rückschlagventilverluste
Pérdidas de carga válvula

Riduzione rendimento
Efficiency reduction
Réduction du rendement
Leistungsminderung
Reducción de eficiencia

/4	= -3
/5	= -2
/6	= -1

PRESTAZIONI - PERFORMANCES - CARACTERISTIQUES - LEISTUNGSBEREICH - PRESTACIONES

8ERC3

Prestazioni a 50Hz, 2 poli
 Performances at 50Hz, 2 poles
 Caractéristiques à 50Hz, 2 pôles
 Leistungsbereich bei 50Hz, 2-polig
 Prestaciones a 50Hz, 2 polos

Pompa Pump Pompe Pumpe Bomba	 kW HP		Portata - Capacity - Débit - Fördermenge - Caudal													
			l/min	0	300	400	500	600	700	800	850	900	950	1000	1100	1200
			m³/h	0	18	24	30	36	42	48	51	54	57	60	66	72
			l/s	0	5	6,7	8,3	10	11,7	13,3	14,2	15	15,8	16,7	18,3	20
8ERC3/3 - 610	7,5	10		49	46	46	46	45	42	39	36	33	30	27	19	11
8ERC3/3 - 612	9,2	12,5		55	52	52	52	51	49	46	43	41	38	34	27	19
8ERC3/4 - 615	11	15		69	66	65	65	63	61	56	53	49	46	41	31	21
8ERC3/5 - 617	13	17,5		83	79	78	78	76	72	66	62	58	50	46	34	20
8ERC3/5 - 620	15	20		91	86	85	85	83	80	75	71	66	60	55	43	28
8ERC3/6 - 622	16,5	22,5		103	98	97	96	94	90	84	79	73	68	60	45	31
8ERC3/7 - 625	18,5	25		117	110	109	109	106	101	93	87	81	72	65	48	32
8ERC3/7 - 627	20	27,5		124	117	116	116	113	109	101	96	89	82	74	57	40
8ERC3/8 - 630	22	30		139	131	131	130	127	122	113	107	99	90	82	62	43
8ERC3/9 - 635	26	35		161	152	152	151	148	142	133	126	118	107	98	76	53
8ERC3/10 - 640	30	40	H m	182	172	172	170	168	161	151	143	134	124	113	88	63
8ERC3/12 - 645	33	45		209	197	197	195	191	183	170	160	149	136	123	93	64
8ERC3/12 - 845																
8ERC3/13 - 650	37	50		230	217	217	215	211	203	188	178	166	152	138	106	70
8ERC3/13 - 850																
8ERC3/13 - 855	40	55		244	230	229	228	225	217	203	194	183	170	155	122	85
8ERC3/15 - 860	45	60		277	261	260	259	254	245	230	218	205	190	173	135	90
8ERC3/17 - 870	51,5	70		314	296	295	293	288	278	260	247	232	215	196	153	110
8ERC3/18 - 875	55	75		338	319	318	316	311	300	282	268	253	234	214	169	123
8ERC3/21 - 890	66	90		394	372	371	368	363	350	329	313	295	272	250	197	143
8ERC3/23 - 8100	75	100		431	407	406	403	397	383	360	342	323	297	273	215	156

Dimensioni di ingombro in mm e peso in kg

Overall dimensions in mm and weight in kg
 Dimensions en mm et masse en kg
 Abmessungen in mm, Gewicht in kg
 Medidas en mm, peso en kg

* Per le dimensioni di ingombro e i pesi dei motori vedere pagg. 119 ÷ 127
 * For motors overall dimensions and weights please refer to pages 119 ÷ 127
 * Pour les dimensions et les masses des moteurs voir pages 119 ÷ 127
 * Gesamtlänge und Gewichte der Unterwassermotoren, siehe Seiten 119 ÷ 127
 * Para la dimensiones y los pesos de los motores, consulte las páginas 119 ÷ 127

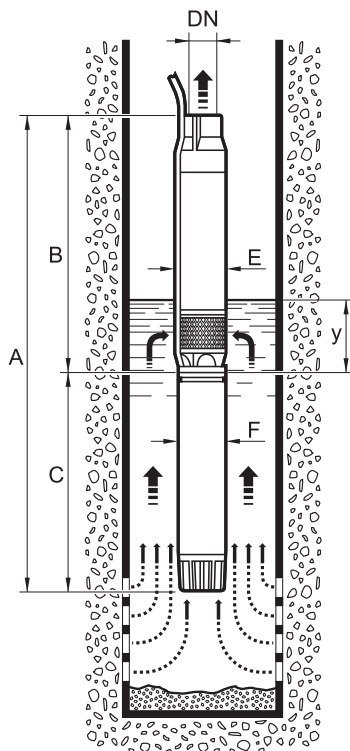

Pompa Pump Pompe Pumpe Bomba	A	B	C	DN	E	F	y	Peso Weight Masse Gewicht Peso	
								Pompa Pump Pompe Pumpe Bomba	Motore Motor Moteur Motor Motor
8ERC3/3 - 610	*	683	*	4"	187	142	800	30	*
8ERC3/3 - 612	*	683	*	4"	187	142	800	30	*
8ERC3/4 - 615	*	742	*	4"	187	142	800	33	*
8ERC3/5 - 617	*	801	*	4"	187	142	800	37	*
8ERC3/5 - 620	*	801	*	4"	187	142	800	37	*
8ERC3/6 - 622	*	860	*	4"	187	142	800	40	*
8ERC3/7 - 625	*	919	*	4"	187	142	800	43	*
8ERC3/7 - 627	*	919	*	4"	187	142	800	43	*
8ERC3/8 - 630	*	978	*	4"	187	142	800	47	*
8ERC3/9 - 635	*	1037	*	4"	187	142	800	50	*
8ERC3/10 - 640	*	1096	*	4"	187	142	800	53	*
8ERC3/12 - 645	*	1214	*	4"	187	142	800	60	*
8ERC3/12 - 845	*	1214	*	4"	187	190	800	60	*
8ERC3/13 - 650	*	1273	*	4"	187	142	800	63	*
8ERC3/13 - 850	*	1273	*	4"	187	190	800	63	*
8ERC3/13 - 855	*	1273	*	4"	187	190	800	63	*
8ERC3/15 - 860	*	1391	*	4"	187	190	800	70	*
8ERC3/17 - 870	*	1509	*	4"	187	190	800	76	*
8ERC3/18 - 875	*	1568	*	4"	187	190	800	80	*
8ERC3/21 - 890	*	1828	*	4"	187	190	800	91	*
8ERC3/23 - 8100	*	1946	*	4"	187	190	800	97	*

PRESTAZIONI - PERFORMANCES - CARACTERISTIQUES - LEISTUNGSBEREICH - PRESTACIONES

8ERC3

Prestazioni a 50Hz, 2 poli
Performances at 50Hz, 2 poles
Caractéristiques à 50Hz, 2 pôles
Leistungsbereich bei 50Hz, 2-polig
Prestaciones a 50Hz, 2 polos

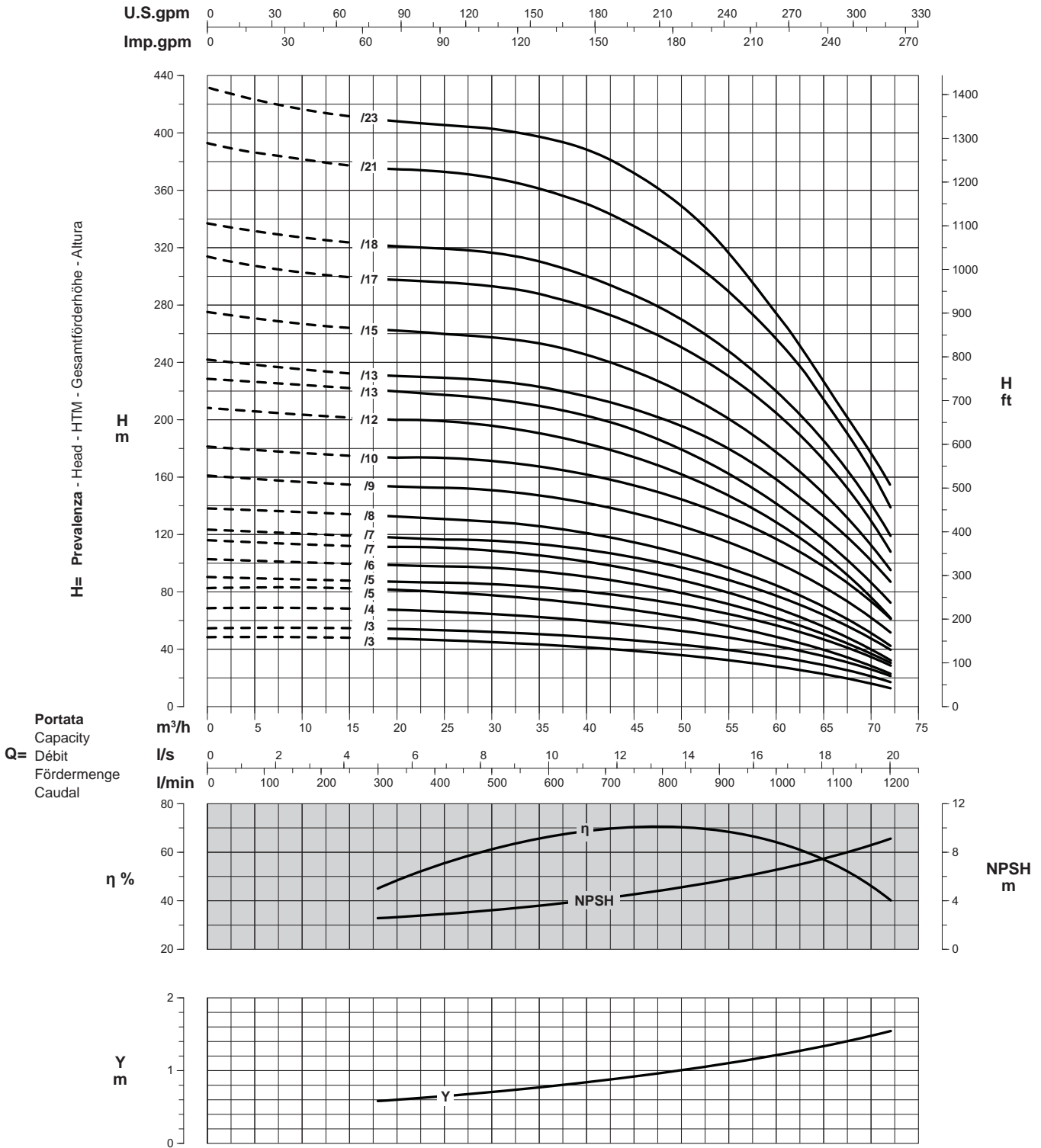

Curve per liquidi aventi densità 1000 kg/m³ - viscosità 1 mm²/s alla temperatura di 20°C
Curves established for liquid density 1000 kg/m³ - viscosity 1 mm²/s - temperature 20°C
Courbes établies pour liquides densité 1000 kg/m³ - viscosité 1 mm²/s - température 20°C
Leistungskurve für Flüssigkeiten mit Dichtigkeit von 1000 kg/m³ - Viskosität 1 mm²/s - Temp. 20°C
Curvas para líquidos con densidad 1000 kg/m³ - viscosidad 1 mm²/s a la temperatura de 20°C

Rendimento della pompa
Pump efficiency
η % Rendement de la pompe
Wirkungsgrad
Eficiencia de la bomba

Perdita di carico della valvola
Non return valve loss
Y Perte de charge du clapet
Rückschlagventilverluste
Pérdidas de carga válvula

Riduzione rendimento
Efficiency reduction
Réduction du rendement
Leistungsminderung
Reducción de eficiencia

/3	= -3
/4	= -2
/5	= -1

Elettropompe sommerse
 Electric borehole pumps
 Electropompes immergées
 Elektrounterwassermotorpumpen
 Bombas eléctricas sumergidas

8ER

Catalogo generale
 General catalogue
 Catalogue général
 Hauptkatalog
 Catálogo general

CARATTERISTICHE - CHARACTERISTICS - CARACTERISTIQUES - CHARAKTERISTIK - CARACTERÍSTICAS



Identificazione pompa

Pump identification
 Identification de la pompe
 Bedeutung der Abkürzungen
 Identificación bomba

Diametro minimo del pozzo in pollici
 Minimum well diameter in inches
 Diamètre mini du forage en pouces
 Mindestinnendurchmesser des Brunnens
 Diámetro interior mínimo del pozo

8

Tipo pompa (radiale)
 Pump type (radial)
 Type de pompe (radiale)
 Pumpentyp (radial)
 Bomba tipo (radial)

ER

Per alta pressione
 For high pressure
 Pour haute pression
 Für hohen Druck
 Para alta presión

K

Dimensione idraulica
 Hydraulic size
 Grandeur de la partie hydraulique
 Hydraulische Abmessungen
 Dimensión hidráulica

1

1

2

Numero di stadi
 Number of stages
 Nombre d'étages
 Anzahl der Stufen
 Número de etapas

26

11

÷

35

Diametro esterno motore in pollici
 Motor external diameter in inches
 Diamètre extérieur du moteur en pouces
 Außendurchmesser des Motors
 Diámetro exterior de motor en pulgadas

8

6

÷

8

Potenza nominale in CV
 Nominal power in HP
 Puissance nominale en CV
 Nennleistung in PS
 Potencia nominal en CV

75

30

÷

90

8ER1/26-875

Elettropompa sommersa radiale per pozzo da 8" - Idraulica dimensione 1 - 26 stadi - Motore da 8" - Potenza nominale 75 CV

Borehole electric radial pump for 8" well - Hydraulic size 1 - 26 stages - 8" motor - 75 HP nominal power

Electropompe immergée radiale pour forage de 8" - Grandeur de l'hydraulique 1 - 26 étages - Moteur 8" - Puissance nominale 75 CV

Radial-Unterwassermotorpumpe für 8" Brunnen - Hydraulikgröße 1 - 26 Stufen - 8" Motor - Nennleistung 75 PS

Bomba eléctrica sumergida radial para pozo de 8" - Dimensión hidráulica 1 - 26 etapas - Motor de 8" - Potencia nominal 75 CV

Campi di utilizzo della serie

Performance range
 Champs d'utilisation
 Anwendungsbereiche
 Campos de utilización

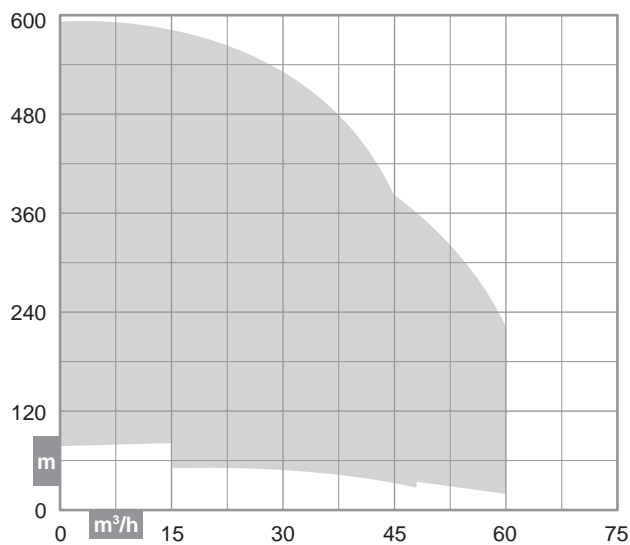

Costruzione

Construction
 Construction
 Konstruktion
 Construcción

Corpi pompa di tipo centrifugo multistadio a flusso radiale con valvola di ritengo incorporata nel corpo di mandata

Radial centrifugal multistage wet end with incorporated retaining valve

Corps de pompe du type radiale, centrifuge multicellulaire avec clapet de retenue incorporé dans le corps de refoulement

Radial mehrstufigen Kreiselpumpen mit integriertem Rückschlagventil am Druckstutze

Cuerpos de bomba de tipo centrifugo radial multietapa, con válvula de retención incorporada en el cuerpo de impulsión

Possibili aggiornamenti senza preavviso - Revision possible without prior notice - Mises à jour éventuelles sans préavis - Techn. Änderungen vorbehalten - Posibles actualizaciones sin preaviso

CARATTERISTICHE - CHARACTERISTICS - CARACTERISTIQUES - CHARAKTERISTIK - CARACTERÍSTICAS

Distinta materiali

List of parts and materials
Nomenclature et matériaux
Konstruktion und Werkstoffe
Detalle partes y materiales

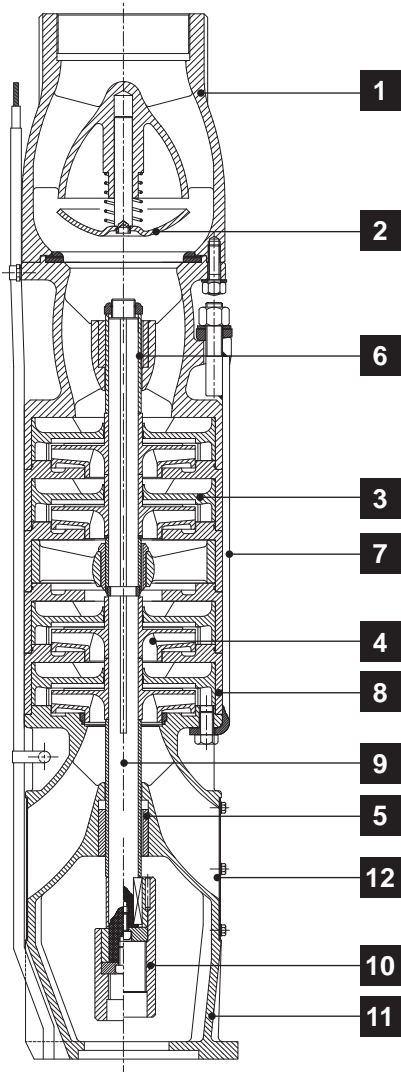

	Componente Component Désignation Komponente Componente	Materiale Material Matière Werkstoff Material
1	Corpo premente Delivery bowl Sortie Druckkörper Cuerpo impulsión	Ghisa Cast iron Fonte Grauguss Fundición de hierro
2	Valvola di ritegno Retaining valve Clapet de retenue Rückschlagventil Válvula de retención	Acciaio inox Stainless steel Acier inox Edelstahl Acero inoxidable
3	Diffusore Diffuser Diffuseur Diffusor Difusor	Resina termoplastica Thermoplastic resin Résine thermoplastique Thermoplastik Resina termoplástica
4	Girante Impeller Roue Laufrad Rodete	Resina termoplastica Thermoplastic resin Résine thermoplastique Thermoplastik Resina termoplástica
5	Cuscinetto di guida Journal bearing Coussinet de guidage Führungslager Cojinete de guía	Bronzo Bronze Bronze Bronze
6	Boccola Bush Entroise Buchse Casquillo	Ottone cromato Chromé plated brass Laiton chromé Verchromtes messing Latón cromado
7	Tirante Tie rod Tirant Spannstange Tirante	Acciaio Steel Acier Stahl Acero
8	Mantello Shell Enveloppe Mantel Cubierta	Ghisa Cast iron Fonte Grauguss Fundición de hierro
9	Albero pompa Pump shaft Arbre de pompe Pumpenwelle Eje bomba	Acciaio inox Stainless steel Acier inox Edelstahl Acero inoxidable
10	Manicotto Coupling Manchon Hülse Manguito	Acciaio inox Stainless steel Acier inox Edelstahl Acero inoxidable
11	Corpo aspirazione Suction bowl Corps d'aspiration Saugkörper Cuerpo de aspiración	Ghisa Cast iron Fonte Grauguss Fundición de hierro
12	Griglia filtrante Suction grid Grille filtrante Filtergitter Rejilla filtrante	Acciaio inox Stainless steel Acier inox Edelstahl Acero inoxidable

Limiti di impiego

Use limits
Limites d'utilisation
Einsatzbedingungen
Limites de utilización

* Vedere pagg. 64 ÷ 66 (valore y)
* Please refer to pages 64 ÷ 66 (y data)
* Voir pages 64 ÷ 66 (valeur y)
* Siehe Seiten 64 ÷ 66 (Daten y)
* Consulte las páginas 64 ÷ 66 (valor y)

Diametro interno minimo del pozzo - Minimum well internal diameter Diamètre intérieur minimum du forage - Mindestinnendurchmesser des Brunnens - Diámetro interior mínimo del pozo:	8"
Battente minimo - Minimum positive suction head Charge d'eau minimum - Hydrostatischer Wasserdruck Altura de succión	*
Contenuto max. solidi - Max. solids contents Contenu maxi de solides - Max. Gehalt an Feststoffen Contenido máx. de sustancias sólidas	40 g/m³
Temperatura max. acqua - Max. water temperature Température maxi de l'eau - Max. Pumpwassertemperatur Temperatura máx. agua bombeada	30°C
Tempo max. di funzionamento a Q=0 - Max. running time with Q=0 Temps maxi de fonctionnement avec Q=0 - Max. Betriebsdauer bei Q=0 Tiempo máx. de funcionamiento con Q=0	2 min

A richiesta - On request - Sur demande - Auf Anfrage - A petición

3-4 **Acciaio inox** - Stainless steel - Acier inox - Edelstahl - Acero inoxidable

PRESTAZIONI - PERFORMANCES - CARACTERISTIQUES - LEISTUNGSBEREICH - PRESTACIONES

8ER1

Prestazioni a 50Hz, 2 poli
 Performances at 50Hz, 2 poles
 Caractéristiques à 50Hz, 2 pôles
 Leistungsbereich bei 50Hz, 2-polig
 Prestaciones a 50Hz, 2 polos

Pompa Pump Pompe Pumpe Bomba	 kW HP		Portata - Capacity - Débit - Fördermenge - Caudal													
			l/min	0	200	300	350	400	450	500	550	600	650	700	750	800
			m³/h	0	12	18	21	24	27	30	33	36	39	42	45	48
			l/s	0	3,3	5	5,8	6,7	7,5	8,3	9,2	10	10,8	11,7	12,5	13,3
8ER1/12 - 630	22	30		210	208	208	206	198	187	178	165	150	134	116	97	77
8ER1/14 - 635	26	35		247	243	243	240	230	220	210	195	175	159	137	115	88
8ER1/16 - 640	30	40		278	277	277	272	262	252	237	220	200	180	153	129	100
8ER1/17 - 645	33	45		310	307	307	301	292	280	267	248	225	204	173	147	115
8ER1/17 - 845																
8ER1/19 - 650	37	50	H m	342	338	338	332	322	312	295	278	250	224	193	160	128
8ER1/19 - 850				370	369	369	364	357	345	327	308	285	260	230	197	162
8ER1/20 - 855	40	55		410	409	409	402	395	382	363	337	309	278	245	209	172
8ER1/23 - 860	45	60		445	442	442	442	434	421	402	380	354	322	290	253	212
8ERK1/24 - 870	51,5	70		482	482	482	479	470	456	436	412	383	349	314	274	230
8ERK1/26 - 875	55	75		593	593	593	585	570	554	532	504	470	430	382	330	275
8ERK1/32 - 890	66	90		648	648	648	640	623	606	582	551	514	470	418	361	301
8ERK1/35 - 8100	75	100														

Dimensioni di ingombro in mm e peso in kg

Overall dimensions in mm and weight in kg
 Dimensions en mm et masse en kg
 Abmessungen in mm, Gewicht in kg
 Medidas en mm, peso en kg

* Per le dimensioni di ingombro e i pesi dei motori vedere pagg. 119 ÷ 127
 * For motors overall dimensions and weights please refer to pages 119 ÷ 127
 * Pour les dimensions et les masses des moteurs voir pages 119 ÷ 127
 * Gesamtlänge und Gewichte der Unterwassermotoren, siehe Seiten 119 ÷ 127
 * Para la dimensiones y los pesos de los motores, consulte las páginas 119 ÷ 127

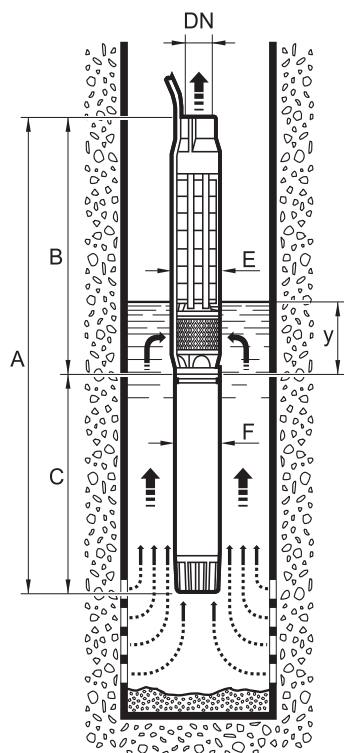

Pompa Pump Pompe Pumpe Bomba	A	B	C	DN	E	F	y	Peso Weight Masse Gewicht Peso	
								Pompa Pump Pompe Pumpe Bomba	Motore Motor Moteur Motor Motor
8ER1/12 - 630	*	1269	*	4"	192	142	800	70	*
8ER1/14 - 635	*	1374	*	4"	192	142	800	77	*
8ER1/16 - 640	*	1479	*	4"	192	142	800	84	*
8ER1/17 - 645	*	1532	*	4"	192	142	800	87	*
8ER1/17 - 845	*	1532	*	4"	203	190	800	87	*
8ER1/19 - 650	*	1689	*	4"	192	142	800	97	*
8ER1/19 - 850	*	1689	*	4"	203	190	800	97	*
8ER1/20 - 855	*	1742	*	4"	203	190	800	104	*
8ER1/23 - 860	*	1899	*	4"	203	190	800	114	*
8ERK1/24 - 870	*	2004	*	4"	203	190	800	123	*
8ERK1/26 - 875	*	2109	*	4"	203	190	800	130	*
8ERK1/32 - 890	*	2424	*	4"	203	190	800	151	*
8ERK1/35 - 8100	*	2582	*	4"	203	190	800	162	*

PRESTAZIONI - PERFORMANCES - CARACTERISTIQUES - LEISTUNGSBEREICH - PRESTACIONES

8ER1

Prestazioni a 50Hz, 2 poli
Performances at 50Hz, 2 poles
Caractéristiques à 50Hz, 2 pôles
Leistungsbereich bei 50Hz, 2-polig
Prestaciones a 50Hz, 2 polos

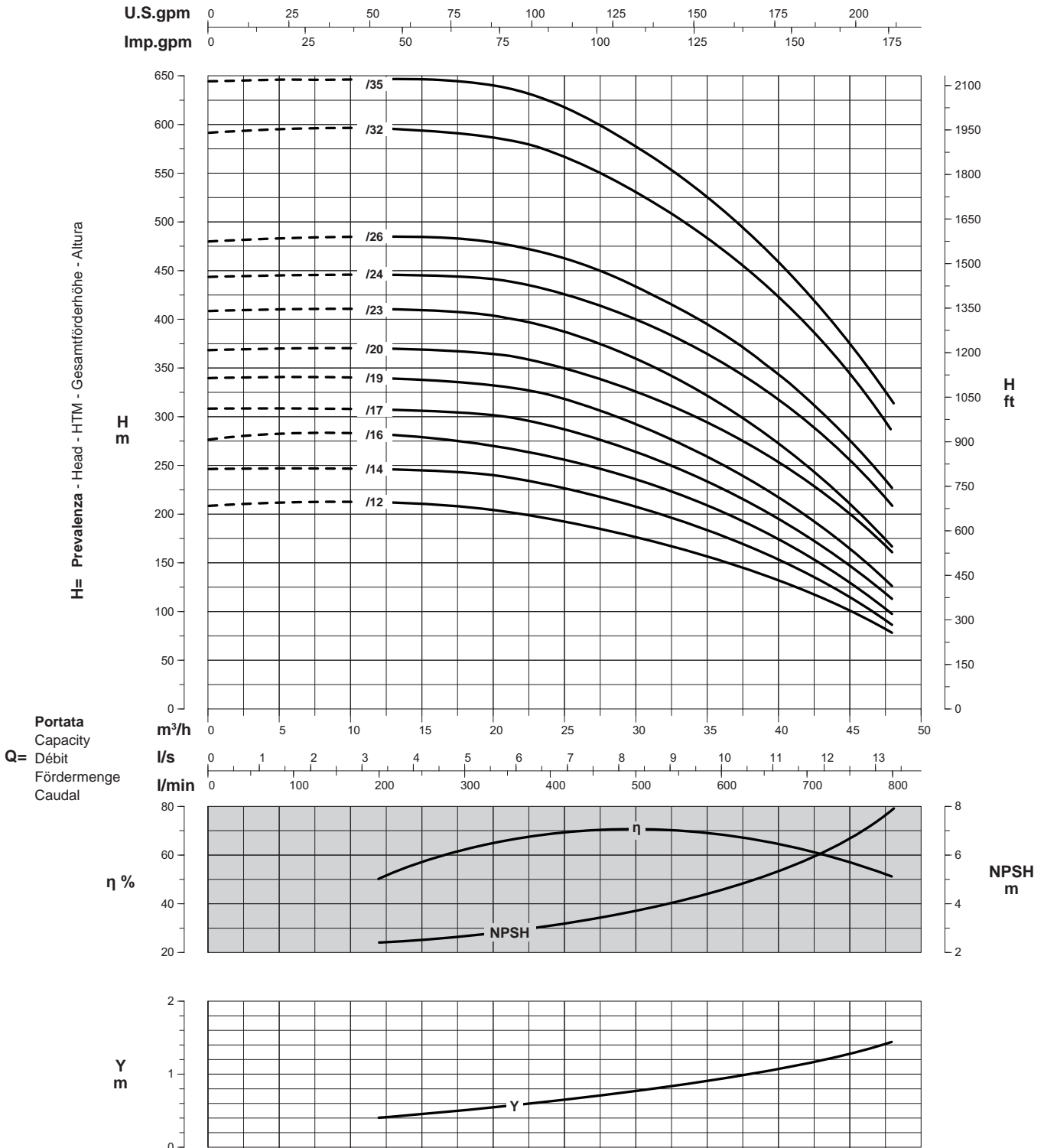

Curve per liquidi aventi densità 1000 kg/m³ - viscosità 1 mm²/s alla temperatura di 20°C
Curves established for liquid density 1000 kg/m³ - viscosity 1 mm²/s - temperature 20°C
Courbes établies pour liquides densité 1000 kg/m³ - viscosité 1 mm²/s - température 20°C
Leistungskurve für Flüssigkeiten mit Dichtigkeit von 1000 kg/m³ - Viskosität 1 mm²/s - Temp. 20°C
Curvas para líquidos con densidad 1000 kg/m³ - viscosidad 1 mm²/s a la temperatura de 20°C

η %
Rendimento della pompa
Pump efficiency
Rendement de la pompe
Wirkungsgrad
Eficiencia de la bomba

Y
Perdita di carico della valvola
Non return valve loss
Perte de charge du clapet
Rückschlagventilverluste
Pérdidas de carga válvula

Riduzione rendimento
Efficiency reduction
Réduction du rendement
Leistungsminderung
Reducción de eficiencia

PRESTAZIONI - PERFORMANCES - CARACTERISTIQUES - LEISTUNGSBEREICH - PRESTACIONES

8ER2

Prestazioni a 50Hz, 2 poli
 Performances at 50Hz, 2 poles
 Caractéristiques à 50Hz, 2 pôles
 Leistungsbereich bei 50Hz, 2-polig
 Prestaciones a 50Hz, 2 polos

Pompa Pump Pompe Pumpe Bomba	 kW HP		Portata - Capacity - Débit - Fördermenge - Caudal													
			l/min	0	250	500	550	600	650	700	750	800	850	900	950	1000
			m³/h	0	15	30	33	36	39	42	45	48	51	54	57	60
8ER2/11 - 630	22	30		177	168	157	152	147	140	133	124	114	106	93	83	70
8ER2/12 - 635	26	35		194	185	174	171	165	158	150	140	129	118	106	93	79
8ER2/14 - 640	30	40		224	212	201	196	191	182	172	160	148	136	121	108	92
8ER2/16 - 645	33	45	H	260	246	231	226	219	210	198	184	169	155	138	123	104
8ER2/16 - 845				260	246	231	226	219	210	198	184	169	155	138	123	104
8ER2/18 - 650	37	50	m	280	268	253	247	239	228	215	201	186	170	152	134	110
8ER2/18 - 850				280	268	253	247	239	228	215	201	186	170	152	134	110
8ER2/19 - 855	40	55		316	303	288	284	278	268	255	238	220	202	182	164	145
8ER2/21 - 860	45	60		340	328	309	301	293	282	271	255	232	212	190	169	147
8ER2/25 - 870	51,5	70		405	385	364	357	348	337	322	302	279	257	227	204	175
8ER2/27 - 875	55	75		437	420	397	394	378	364	341	317	293	269	244	220	190
8ERK2/30 - 890	66	90		501	478	450	443	433	421	404	383	356	324	294	263	223
8ERK2/33 - 8100	75	100		551	526	495	487	476	463	444	421	391	356	296	289	245

Dimensioni di ingombro in mm e peso in kg

Overall dimensions in mm and weight in kg
 Dimensions en mm et masse en kg
 Abmessungen in mm, Gewicht in kg
 Medidas en mm, peso en kg

* Per le dimensioni di ingombro e i pesi dei motori vedere pagg. 119 ÷ 127
 * For motors overall dimensions and weights please refer to pages 119 ÷ 127
 * Pour les dimensions et les masses des moteurs voir pages 119 ÷ 127
 * Gesamtlänge und Gewichte der Unterwassermotoren, siehe Seiten 119 ÷ 127
 * Para la dimensiones y los pesos de los motores, consulte las páginas 119 ÷ 127

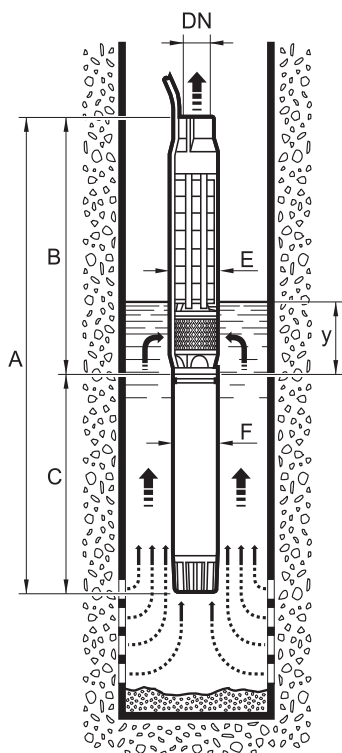

Pompa Pump Pompe Pumpe Bomba	A	B	C	DN	E	F	y	Peso Weight Masse Gewicht Peso	
								Pompa Pump Pompe Pumpe Bomba	Motore Motor Moteur Motor Motor
8ER2/11 - 630	*	1291	*	4"	192	142	800	66	*
8ER2/12 - 635	*	1350	*	4"	192	142	800	70	*
8ER2/14 - 640	*	1468	*	4"	192	142	800	76	*
8ER2/16 - 645	*	1586	*	4"	192	142	800	83	*
8ER2/16 - 845	*	1586	*	4"	203	190	800	83	*
8ER2/18 - 650	*	1763	*	4"	192	142	800	93	*
8ER2/18 - 850	*	1763	*	4"	203	190	800	93	*
8ER2/19 - 855	*	1822	*	4"	203	190	800	100	*
8ER2/21 - 860	*	1940	*	4"	203	190	800	107	*
8ER2/25 - 870	*	2176	*	4"	203	190	800	120	*
8ER2/27 - 875	*	2294	*	4"	203	190	800	138	*
8ERK2/30 - 890	*	2530	*	4"	203	190	800	145	*
8ERK2/33 - 8100	*	2707	*	4"	203	190	800	156	*

PRESTAZIONI - PERFORMANCES - CARACTERISTIQUES - LEISTUNGSBEREICH - PRESTACIONES

8ER2

Prestazioni a 50Hz, 2 poli
Performances at 50Hz, 2 poles
Caractéristiques à 50Hz, 2 pôles
Leistungsbereich bei 50Hz, 2-polig
Prestaciones a 50Hz, 2 polos

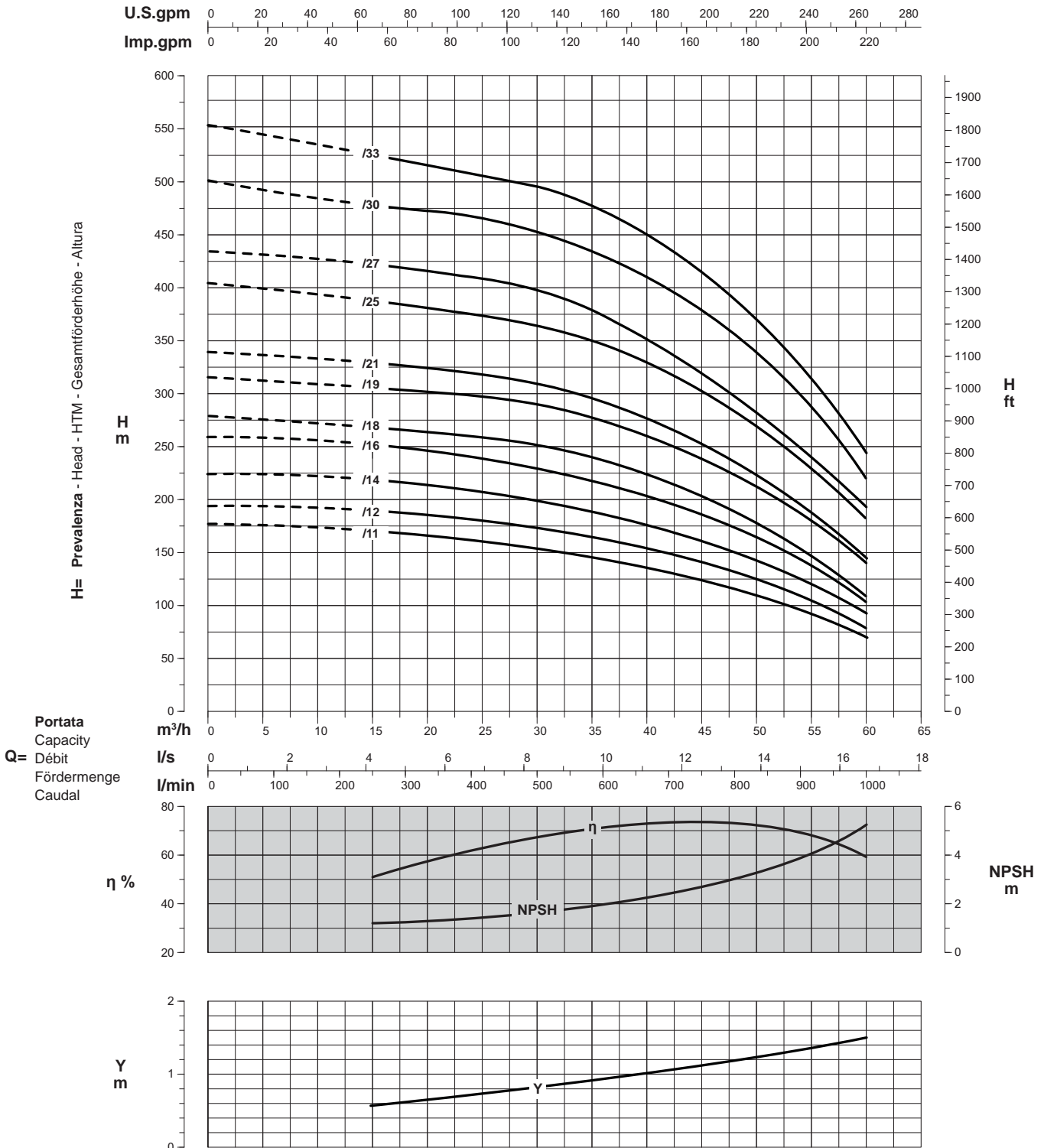

Curve per liquidi aventi densità 1000 kg/m³ - viscosità 1 mm²/s alla temperatura di 20°C
Curves established for liquid density 1000 kg/m³ - viscosity 1 mm²/s - temperature 20°C
Courbes établies pour liquides densité 1000 kg/m³ - viscosité 1 mm²/s - température 20°C
Leistungskurve für Flüssigkeiten mit Dichtigkeit 1000 kg/m³ - Viskosität 1 mm²/s - Temp. 20°C
Curvas para líquidos con densidad 1000 kg/m³ - viscosidad 1 mm²/s a la temperatura de 20°C

Rendimento della pompa
Pump efficiency
η % Rendement de la pompe
Wirkungsgrad
Eficiencia de la bomba

Perdita di carico della valvola
Non return valve loss
Y Perdite de carga del clapet
Rückschlagventilverluste
Pérdidas de carga válvula

Riduzione rendimento
Efficiency reduction
Réduction du rendement
Leistungsminderung
Reducción de eficiencia

CARATTERISTICHE - CHARACTERISTICS - CARACTERISTIQUES - CHARAKTERISTIK - CARACTERÍSTICAS



Identificazione pompa

Pump identification
 Identification de la pompe
 Bedeutung der Abkürzungen
 Identificación bomba

Diametro minimo del pozzo in pollici Minimum well diameter in inches Diamètre mini du forage en pouces Mindestinnendurchmesser des Brunnens Diámetro interior mínimo del pozo	8				
Tipo pompa (semiassiale) Pump type (mixed-flow) Type de pompe (semi-axiale) Pumpentyp (halbaxial) Bomba tipo (semiaxial)	E				
Per alta pressione For high pressure Pour haute pression Für hohen Druck Para alta presión	K				
Dimensione idraulica Hydraulic size Grandeur de la partie hydraulique Hydraulische Abmessungen Dimensión hidráulica	3N	1N	2N	3N	4N
/					
Numero di stadi Number of stages Nombre d'étages Anzahl der Stufen Número de etapas	9	1	÷	19	
Grandezza giranti Impeller size Grandeur de roue Laufradgröße Tamaño rodetes	L	A	÷	O	
-					
Diametro esterno motore in pollici Motor external diameter in inches Diamètre extérieur du moteur en pouces Außendurchmesser des Motors Diámetro exterior de motor en pulgadas	8	6	÷	10	
Potenza nominale in CV Nominal power in HP Puissance nominale en CV Nennleistung in PS Potencia nominal en CV	75	5,5	÷	150	

8E3N/9L-875

Elettropompa sommersa semiassiale per pozzo da 8" - Idrraulica dimensione 3N - 9 stadi - Giranti grandezza L - Motore da 8" - Potenza nominale 75 CV

Borehole electric mixed-flow pump for 8" well - Hydraulic size 3N - 9 stages - Impeller size L - 8" motor - 75 HP nominal power

Electropompe immergée semi-axiale pour forage de 8" - Grandeur de l'hydraulique 3N - 9 étages - Grandeur de roue L - Moteur 8" - Puissance nominale 75 CV

Halbaxial-Unterwassermotorpumpe für 8" Brunnen - Hydraulikgröße 3N - 9 Stufen - Laufradgröße L - 8" Motor - Nennleistung 75 PS

Bomba eléctrica sumergida semiaxial para pozo de 8" - Dimensión hidráulica 3N - 9 etapas - Tamaño rodetes L - Motor de 8" - Potencia nominal 75 CV

Campi di utilizzo della serie

Performance range
 Champs d'utilisation
 Anwendungsbereiche
 Campos de utilización

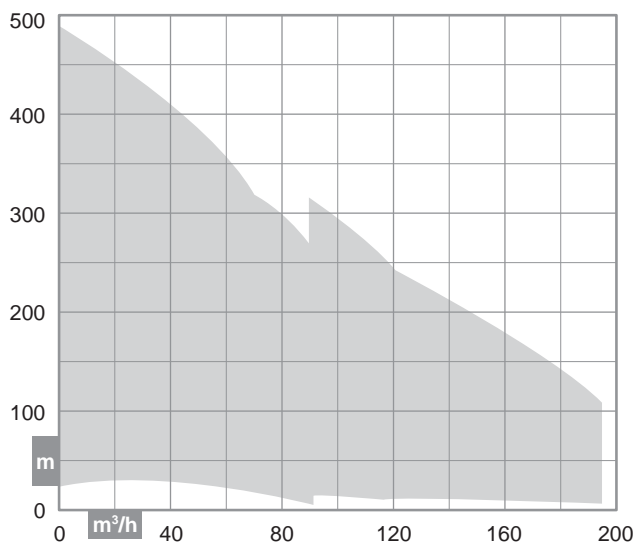

Costruzione

Construction
 Construction
 Konstruktion
 Construcción

Corpi pompa di tipo centrifugo multistadio a flusso semiassiale con valvola di ritengo incorporata nel corpo di mandata

Mixed-flow centrifugal multistage wet end with incorporated retaining valve

Corps de pompe du type semi-axiale, centrifuge multicellulaire avec clapet de retenue incorporé dans le corps de refoulement

Mehrstufige halbaxiale Kreiselpumpe mit integriertem Rückschlagventil am Druckstutzen

Cuerpos de bomba de tipo centrifugo semiaxial, con válvula de retención incorporada en el cuerpo de impulsión

CARATTERISTICHE - CHARACTERISTICS - CARACTERISTIQUES - CHARAKTERISTIK - CARACTERÍSTICAS

Distinta materiali

List of parts and materials
Nomenclature et matériaux
Konstruktion und Werkstoffe
Detalle partes y materiales

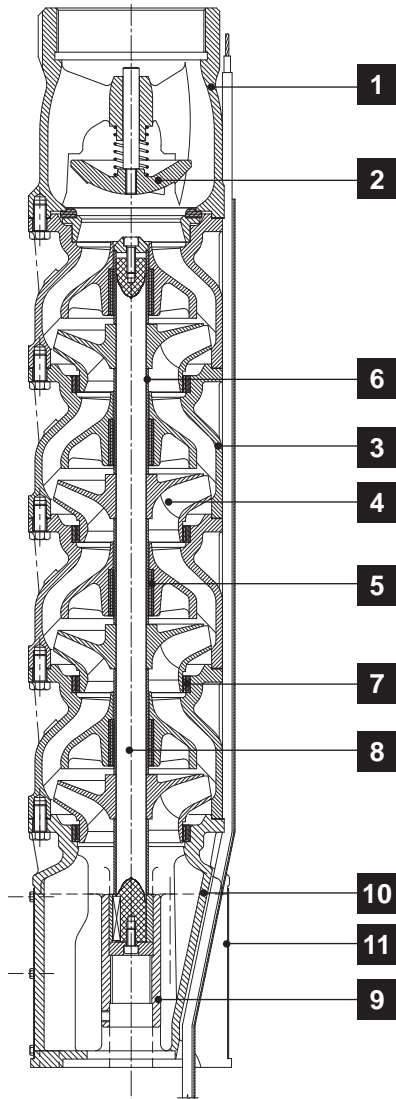

	Componente	Component	Materiale
	Désignation	Material	Matière
	Komponente	Werkstoff	Material
	Componente	Material	Matière
1	Corpo premente Delivery bowl Sortie Druckkörper Cuerpo impulsión	Ghisa Cast iron Fonte Grauguss Fundición de hierro	
2	Valvola di ritegno Retaining valve Clapet de retenue Rückschlagventil Válvula de retención	Acciaio inox Stainless steel Acier inox Edelstahl Acero inoxidable	
3	Diffusore Diffuser Diffuseur Diffusor Difusor	Ghisa Cast iron Fonte Grauguss Fundición de hierro	
4	Girante Impeller Roue Laufrad Rodete	Ghisa + Cataforesi Cast iron + Cataphoresis Fonte + Cataphorèse Grauguss + Kataphorese Fundición de hierro + Cataforesis	
5	Cuscinetto di guida Journal bearing Coussinet de guidage Führungslager Cojinete de guía	Gomma Rubber Elastomère Gummi Goma	
6	Boccola Bush Entroise Buchse Casquillo	Ottone cromato Chromé plated brass Laiton chromé Verchromtes Messing Latón Cromado	
7	Anello d'usura Wear ring Bague d'usure Schleissring Anillo De Desgaste	Gomma Rubber Elastomère Gummi Goma	
8	Albero pompa Pump shaft Arbre de pompe Pumpenwelle Eje bomba	Acciaio inox Stainless steel Acier inox Edelstahl Acero inoxidable	
9	Manicotto Coupling Manchon Hülse Manguito	Acciaio inox Stainless steel Acier inox Edelstahl Acero inoxidable	
10	Corpo aspirazione Suction bowl Corps d'aspiration Saugkörper Cuerpo de aspiración	Ghisa Cast iron Fonte Grauguss Fundición de hierro	
11	Griglia filtrante Suction grid Grille filtrante Filtergitter Rejilla filtrante	Acciaio inox Stainless steel Acier inox Edelstahl Acero inoxidable	

Limiti di impiego

Use limits
Limites d'utilisation
Einsatzbedingungen
Limites de utilización

* Vedere pagg. 70 ÷ 76 (valore y)
* Please refer to pages 70 ÷ 76 (y data)
* Voir pages 70 ÷ 76 (valeur y)
* Siehe Seiten 70 ÷ 76 (Daten y)
* Consulte las páginas 70 ÷ 76 (valor y)

Diametro interno minimo del pozzo - Minimum well internal diameter Diamètre intérieur minimum du forage - Mindestinnendurchmesser des Brunnens - Diámetro interior mínimo del pozo:	8"
Battente minimo - Minimum positive suction head Charge d'eau minimum - Hydrostatischer Wasserdruck Altura de succión	*
Contenuto max. solidi - Max. solids contents Contenu maxi de solides - Max. Gehalt an Feststoffen Contenido máx. de sustancias sólidas	40 g/m³
Temperatura max. acqua - Max. water temperature Température maxi de l'eau - Max. Pumpwassertemperatur Temperatura máx. agua bombeada	30°C
Tempo max. di funzionamento a Q=0 - Max. running time with Q=0 Temps maxi de fonctionnement avec Q=0 - Max. Betriebsdauer bei Q=0 Tiempo máx. de funcionamiento con Q=0	2 min

8E "BLACK"

1-3 **Ghisa + Cataforesi** - Cast iron + Cataphoresis - Fonte + Cataphorèse
10 **Grauguss + Kataphorese** - Fundición de hierro + Cataforesis

8E "BLACK - X"

1-3 **Ghisa + Cataforesi** - Cast iron + Cataphoresis - Fonte + Cataphorèse
10 **Grauguss + Kataphorese** - Fundición de hierro + Cataforesis

4 **Acciaio inox AISI 316** - AISI 316 stainless steel - Acier inox AISI 316
Edelstahl AISI 316 - Acero inoxidable AISI 316

A richiesta - On request - Sur demande - Auf Anfrage - A petición

4-5 **Bronzo** - Bronze - Bronze - Bronze - Bronze
7

Elettropompe sommerse
 Electric borehole pumps
 Electropompes immergées
 Elektrounterwassermotorpumpen
 Bombas eléctricas sumergidas

Catalogo generale
 General catalogue
 Catalogue général
 Hauptkatalog
 Catálogo general

PRESTAZIONI - PERFORMANCES - CARACTERISTIQUES - LEISTUNGSBEREICH - PRESTACIONES

8E1N

Prestazioni a 50Hz, 2 poli
 Performances at 50Hz, 2 poles
 Caractéristiques à 50Hz, 2 pôles
 Leistungsbereich bei 50Hz, 2-polig
 Prestaciones a 50Hz, 2 polos

Pompa Pump Pompe Pumpe Bomba			Portata - Capacity - Débit - Fördermenge - Caudal													
	kW	HP	l/min	0	400	500	600	700	800	900	1000	1100	1200	1300	1400	1500
			m³/h	0	24	30	36	42	48	54	60	66	72	78	84	90
			l/s	0	6,7	8,3	10	11,7	13,3	15	16,7	18,3	20	21,7	23,3	25
8E1N/1D - 65	4	5,5	23,5	20	19,5	19	18,5	18	17	16,5	15	14	12,5	11	9,5	
8E1N/2I - 67	5,5	7,5	38	32,5	31,5	30	28,5	27,5	25,5	23,5	21	17,5	14	10,5	7	
8E1N/2F - 610	7,5	10	47	41	39,5	38,5	37	36	34	32	29,5	27	24	21	18,5	
8E1N/3G - 612	9,2	12,5	62,5	54,5	53,5	52	50	48	45,5	42,5	38,5	33,5	29	24	19	
8E1N/3F - 615	11	15	70	62	60,5	58,5	56	54	51,5	48,5	44,5	40,5	35,5	31,5	26	
8E1N/4H - 615	11	15	79,5	69,5	68	65,5	62	58,5	54,5	50,5	45,5	40	35	28	21,5	
8E1N/4G - 617	13	17,5	83	73	71	69	66,5	64	60,5	56,5	51	45	38,5	32	25,5	
8E1N/4F - 620	15	20	93	82	80	78	75	72	68	64,5	59	53,5	47	41	35	
8E1N/5G - 622	16,5	22,5	104	91	89	86,5	83	80	76	70,5	64	56	48	40	32	
8E1N/5F - 625	18,5	25	115	103	100	96,5	93	89	84	79	72,5	65	57	49,5	41,5	
8E1N/6G - 627	20	27,5	125	109	107	104	99,5	95,5	91	84,5	76,5	67,5	57,5	48	38,5	
8E1N/6F - 630	22	30	138	123	120	116	112	107	101	95	86,5	78	68,5	59,5	50	
8E1N/7G - 630	22	30	146	128	125	121	116	112	106	99	89,5	78,5	67	56	45	
8E1N/8G - 635	26	35	167	146	144	138	133	128	122	113	102	89,5	77	64	51	
8E1N/8F - 640	30	40	184	164	160	155	149	142	136	127	116	104	91,5	79,5	66,5	
8E1N/9E - 645																
8E1N/9F - 845	33	45	207	185	180	174	167	160	152	142	130	117	103	89,5	75	
8E1N/10E - 650																
8E1N/10F - 850	37	50	230	205	200	194	186	178	169	158	145	130	114	99	83,5	
8E1N/11F - 855	40	55	253	226	220	213	204	196	185	174	159	143	126	109	92	
8E1N/11D - 860	45	60	272	241	237	230	221	212	202	189	173	156	136	117	98	
8E1N/12D - 870	51,5	70	295	265	259	251	242	234	222	208	191	173	152	132	110	
8E1N/13D - 875	55	75	321	285	280	272	261	251	238	223	204	184	161	139	117	
8E1N/14E - 880	59	80	334	297	290	280	269	259	246	231	212	190	165	141	116	
8E1N/15F - 880	59	80	349	313	308	298	286	275	260	243	222	198	172	147	122	
8EK1N/15C - 890	66	90	375	340	334	324	313	300	287	270	247	222	194	164	135	
8EK1N/15B - 8100	75	100	385	358	350	340	327	315	302	286	265	243	217	188	159	
8EK1N/16B - 8100	75	100	411	382	374	363	349	333	316	298	278	255	228	200	170	
8EK1N/18B - 8125	92	125	460	423	412	400	386	369	350	328	304	277	248	218	187	
8EK1N/19B - 8125	92	125	488	453	444	431	415	396	376	354	330	303	271	238	202	

Dimensioni di ingombro in mm e peso in kg
 Overall dimensions in mm and weight in kg
 Dimensions en mm et masse en kg
 Abmessungen in mm, Gewicht in kg
 Medidas en mm, peso en kg

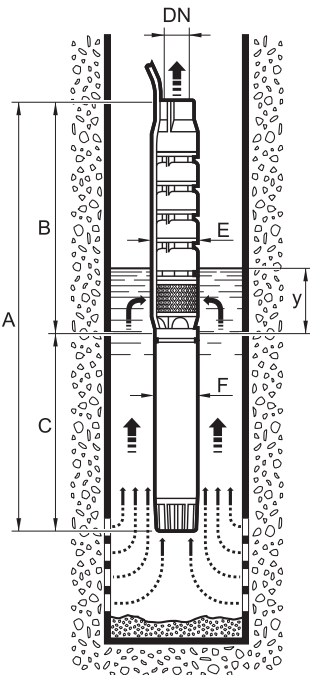

Pompa Pump Pompe Pumpe Bomba	A	B	C	DN	E	F	y	Peso Weight Masse Gewicht Peso	
								Pompa Pump Pompe Pumpe Bomba	Motore Motor Moteur Motor Motor
8E1N/1D - 65	*	551	*	5"	196	142	1200	32	*
8E1N/2I - 67	*	687	*	5"	196	142	1200	42	*
8E1N/2F - 610	*	687	*	5"	196	142	1200	42	*
8E1N/3G - 612	*	823	*	5"	196	142	1200	52	*
8E1N/3F - 615	*	823	*	5"	196	142	1200	53	*
8E1N/4H - 615	*	959	*	5"	196	142	1200	63	*
8E1N/4G - 617	*	959	*	5"	196	142	1200	63	*
8E1N/4F - 620	*	959	*	5"	196	142	1200	63	*
8E1N/5G - 622	*	1095	*	5"	196	142	1200	74	*
8E1N/5F - 625	*	1095	*	5"	196	142	1200	74	*
8E1N/6G - 627	*	1231	*	5"	196	142	1200	84	*
8E1N/6F - 630	*	1231	*	5"	196	142	1200	85	*
8E1N/7G - 630	*	1367	*	5"	196	142	1200	95	*
8E1N/8G - 635	*	1503	*	5"	196	142	1200	105	*
8E1N/8F - 640	*	1503	*	5"	196	142	1200	106	*
8E1N/9E - 645	*	1639	*	5"	198	142	1200	117	*
8E1N/9F - 845	*	1639	*	5"	198	140	1200	118	*
8E1N/10E - 650	*	1775	*	5"	198	142	1200	128	*
8E1N/10F - 850	*	1775	*	5"	198	190	1200	129	*
8E1N/11F - 855	*	1911	*	5"	198	190	1200	140	*
8E1N/11D - 860	*	1911	*	5"	198	190	1200	140	*
8E1N/12D - 870	*	2047	*	5"	198	190	1200	150	*
8E1N/13D - 875	*	2183	*	5"	198	190	1200	161	*
8E1N/14E - 880	*	2319	*	5"	200	190	1200	172	*
8E1N/15F - 880	*	2455	*	5"	200	190	1200	182	*
8EK1N/15C - 890	*	2455	*	5"	200	190	1200	183	*
8EK1N/15B - 8100	*	2455	*	5"	200	190	1200	184	*
8EK1N/16B - 8100	*	2591	*	5"	200	190	1200	195	*
8EK1N/18B - 8125	*	2863	*	5"	202	190	1200	216	*
8EK1N/19B - 8125	*	2999	*	5"	202	190	1200	227	*

* Per le dimensioni di ingombro e i pesi dei motori vedere pagg. 119 ÷ 127
 * For motors overall dimensions and weights please refer to pages 119 ÷ 127
 * Pour les dimensions et les masses des moteurs voir pages 119 ÷ 127
 * Gesamtlänge und Gewichte der Unterwassermotoren, siehe Seiten 119 ÷ 127
 * Para la dimensiones y los pesos de los motores, consulte las páginas 119 ÷ 127



Tolleranze ISO 9906 - Annex A - Tolerances ISO 9906 - Annex A norms - Tolérances ISO 9906 - Annexe A - Toleranzen ISO 9906 - Anhang A - Tolerancias ISO 9906 - Apéndice A

Possibili aggiornamenti senza preavviso - Revision possible without prior notice - Mises à jour éventuelles sans préavis - Techn. Änderungen vorbehalten - Posibles actualizaciones sin preaviso

PRESTAZIONI - PERFORMANCES - CARACTERISTIQUES - LEISTUNGSBEREICH - PRESTACIONES

8E1N

Prestazioni a 50Hz, 2 poli
Performances at 50Hz, 2 poles
Caractéristiques à 50Hz, 2 pôles
Leistungsbereich bei 50Hz, 2-polig
Prestaciones a 50Hz, 2 polos

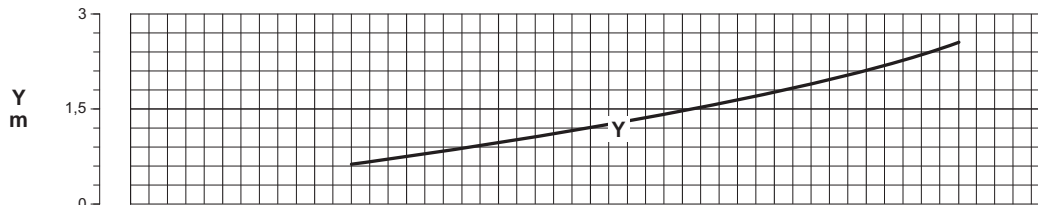
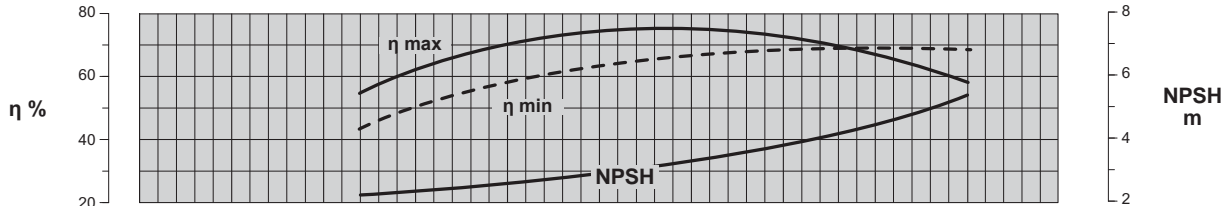
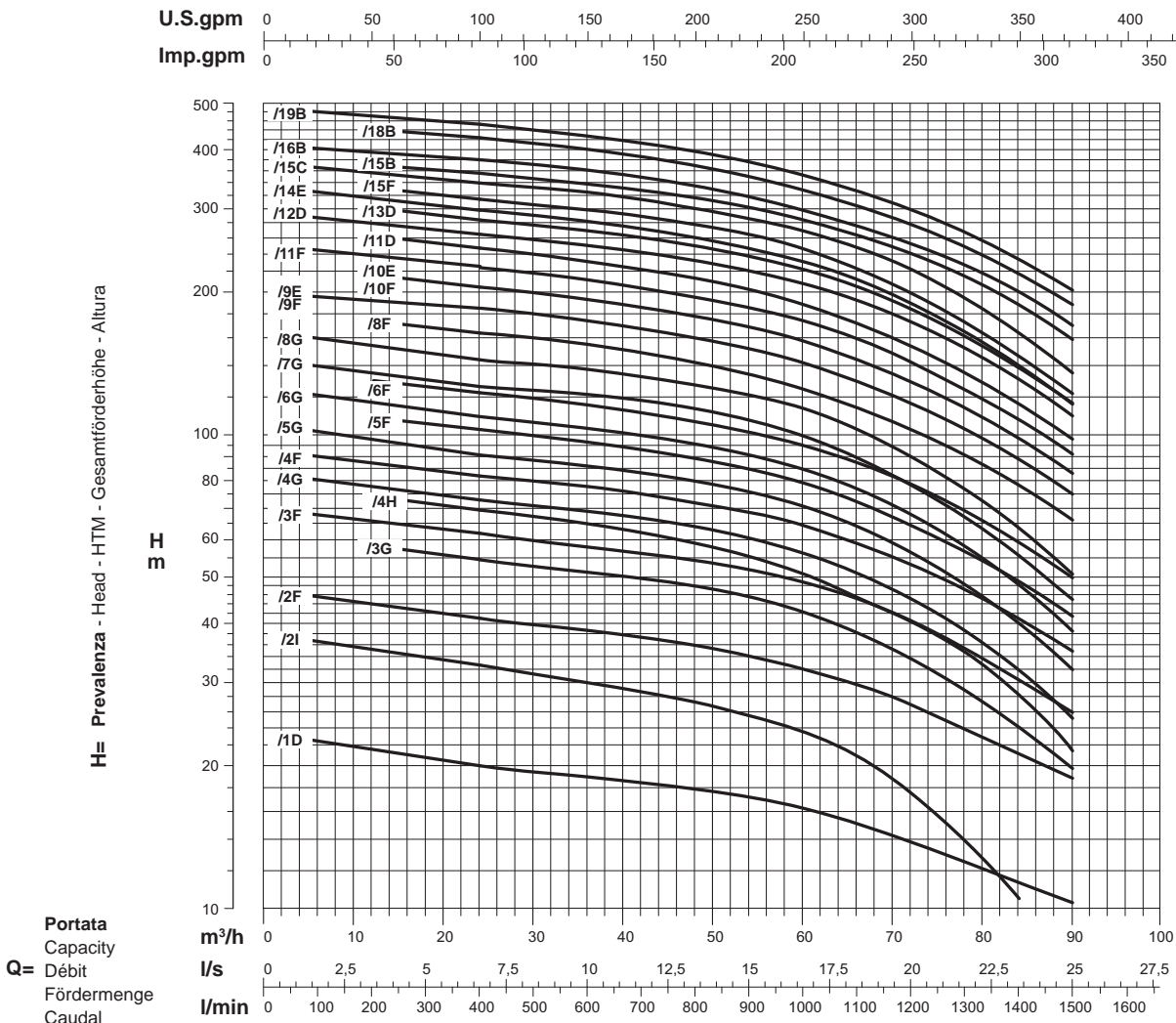

Curve per liquidi aventi densità 1000 kg/m³ - viscosità 1 mm²/s alla temperatura di 20°C
Curves established for liquid density 1000 kg/m³ - viscosity 1 mm²/s - temperature 20°C
Courbes établies pour liquides densité 1000 kg/m³ - viscosité 1 mm²/s - température 20°C
Leistungskurve für Flüssigkeiten mit Dichtigkeit von 1000 kg/m³ - Viskosität 1 mm²/s - Temp. 20°C
Curvas para líquidos con densidad 1000 kg/m³ - viscosidad 1 mm²/s a la temperatura de 20°C

Rendimento della pompa
Pump efficiency
η % Rendement de la pompe
Wirkungsgrad
Eficiencia de la bomba

Perdita di carico della valvola
Non return valve loss
Y Perte de charge du clapet
Rückschlagventilverluste
Pérdidas de carga válvula

Riduzione rendimento
Efficiency reduction
Réduction du rendement
Leistungsminderung
Reducción de eficiencia

/1 = -3
/2 = -2
/3 = -1

PRESTAZIONI - PERFORMANCES - CARACTERISTIQUES - LEISTUNGSBEREICH - PRESTACIONES

8E2N

Prestazioni a 50Hz, 2 poli
 Performances at 50Hz, 2 poles
 Caractéristiques à 50Hz, 2 pôles
 Leistungsbereich bei 50Hz, 2-polig
 Prestaciones a 50Hz, 2 polos

Pompa Pump Pompe Pumpe Bomba			Portata - Capacity - Débit - Fördermenge - Caudal													
			l/min	0	600	900	1000	1100	1200	1300	1400	1500	1600	1700	1800	1900
			m³/h	0	36	54	60	66	72	78	84	90	96	102	108	114
kW	HP	H m	l/s	0	10	15	16,7	18,3	20	21,7	23,3	25	26,7	28,3	30	31,7
			8E2N/1A - 67	5,5	7,5	27	21,5	20	19,5	18,5	18	17,5	16,5	15,5	14,5	13
8E2N/2F - 610	7,5	10	44	34,5	30,5	29,5	28	27	25	23	21	18,5	16,5	14	12,5	
8E2N/2D - 612	9,2	12,5	51	41	36,5	35	33,5	32,5	31,5	29,5	27	24,5	21,5	19	16	
8E2N/3F - 615	11	15	66	52	46	44	42	40	37,5	35	31,5	27,5	24,5	21,5	18	
8E2N/3E - 617	13	17,5	75	60,5	54,5	52,5	50	48,5	46	43,5	40	35,5	31,5	27,5	23	
8E2N/3B - 620	15	20	78,5	63	57	55	53	51	49	46,5	42,5	38,5	34	30	25	
8E2N/4EF-622	16,5	22,5	91	72	65	62,5	60	57	54	50	45,5	41	35,5	30	24,5	
8E2N/4D - 625	18,5	25	103	81,5	73	70	67	65	62,5	59	54	49	43,5	38	32,5	
8E2N/4B - 627	20	27,5	105	85,5	77	74	71	68,5	65,5	62,5	57,5	52	46,5	40,5	34,5	
8E2N/5E - 630	22	30	124	99	89	85	81,5	78,5	74,5	69,5	63	57	50	43,5	36,5	
8E2N/5A - 635	26	35	136	113	102	98	94	91	87,5	83,5	77,5	70,5	63	56	48,5	
8E2N/6E - 635	26	35	148	119	107	102	98	94	89,5	83	76	68	60	52	43,5	
8E2N/6B - 640	30	40	157	128	116	111	107	103	98,5	93	85	77	68	59,5	50,5	
8E2N/7E - 640	30	40	173	139	125	120	116	110	104	97,5	88,5	79,5	70	61	51	
8E2N/7D - 645																
8E2N/7E - 845	33	45	178	145	131	126	121	116	111	105	95	85	75	65	54,5	
8E2N/8D - 650																
8E2N/8E - 850	37	50	202	161	145	140	134	128	122	116	105	93,5	81,5	70	57	
8E2N/8C - 855	40	55	212	173	157	151	146	141	135	128	118	106	94,5	83	70	
8E2N/9C - 860	45	60	237	194	175	169	162	157	150	142	131	117	104	91	76,5	
8E2N/10C - 870	51,5	70	267	218	196	189	182	176	170	162	150	137	122	106	90	
8E2N/11C - 875	55	75	291	239	215	207	199	192	184	174	160	146	130	114	97	
8E2N/12D - 880	59	80	304	251	227	218	209	201	193	182	167	150	132	114	95	
8E2N/13E - 880	59	80	329	262	236	227	217	208	198	188	170	152	133	114	93	
8E2N/13C - 890	66	90	336	281	257	247	237	229	219	206	190	172	153	134	114	
8E2N/14C - 8100	75	100	359	301	276	265	255	245	234	221	203	183	163	142	120	
8EK2N/15C - 8100	75	100	385	322	294	284	273	263	251	237	218	196	174	152	129	
8EK2N/17C - 8125	92	125	436	365	333	322	310	298	285	269	246	222	197	173	146	
8EK2N/18C - 8125	92	125	462	387	353	340	328	315	301	285	261	235	209	183	154	

Dimensioni di ingombro in mm e peso in kg
 Overall dimensions in mm and weight in kg
 Dimensions en mm et masse en kg
 Abmessungen in mm, Gewicht in kg
 Medidas en mm, peso en kg

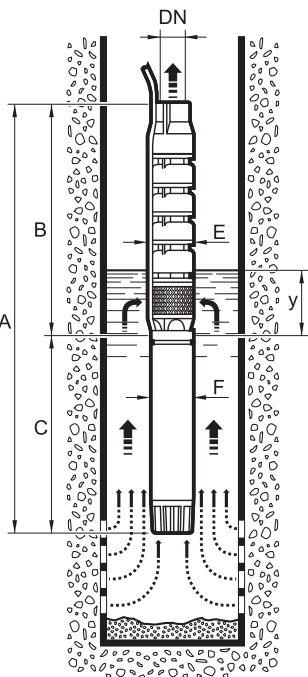

Pompa Pump Pompe Pumpe Bomba	A	B	C	DN	E	F	y	Peso Weight Masse Gewicht Peso	
								Pompa Pump Pompe Pumpe Bomba	Motore Motor Moteur Motor Motor

8E2N/1A - 67	*	551	*	5"	196	142	1200	32	*
8E2N/2F - 610	*	687	*	5"	196	142	1200	41	*
8E2N/2D - 612	*	687	*	5"	196	142	1200	42	*
8E2N/3F - 615	*	823	*	5"	196	142	1200	52	*
8E2N/3E - 617	*	823	*	5"	196	142	1200	52	*
8E2N/3B - 620	*	823	*	5"	196	142	1200	52	*
8E2N/4EF-622	*	959	*	5"	196	142	1200	63	*
8E2N/4D - 625	*	959	*	5"	196	142	1200	63	*
8E2N/4B - 627	*	959	*	5"	196	142	1200	63	*
8E2N/5E - 630	*	1095	*	5"	196	142	1200	73	*
8E2N/5A - 635	*	1095	*	5"	196	142	1200	74	*
8E2N/6E - 635	*	1231	*	5"	196	142	1200	84	*
8E2N/6B - 640	*	1231	*	5"	196	142	1200	84	*
8E2N/7E - 640	*	1367	*	5"	196	142	1200	94	*
8E2N/7D - 645	*	1367	*	5"	198	142	1200	95	*
8E2N/7E - 845	*	1367	*	5"	198	190	1200	96	*
8E2N/8D - 650	*	1503	*	5"	198	142	1200	105	*
8E2N/8E - 850	*	1503	*	5"	198	190	1200	106	*
8E2N/8C - 855	*	1503	*	5"	198	190	1200	107	*
8E2N/9C - 860	*	1639	*	5"	198	190	1200	117	*
8E2N/10C - 870	*	1775	*	5"	198	190	1200	128	*
8E2N/11C - 875	*	1911	*	5"	198	190	1200	138	*
8E2N/12D - 880	*	2047	*	5"	200	190	1200	149	*
8E2N/13E - 880	*	2183	*	5"	200	190	1200	159	*
8E2N/13C - 890	*	2183	*	5"	200	190	1200	160	*
8E2N/14C - 8100	*	2319	*	5"	200	190	1200	170	*
8EK2N/15C - 8100	*	2455	*	5"	200	190	1200	181	*
8EK2N/17C - 8125	*	2727	*	5"	202	190	1200	202	*
8EK2N/18C - 8125	*	2863	*	5"	202	190	1200	213	*

* Per le dimensioni di ingombro e i pesi dei motori vedere pagg. 119 ÷ 127
 * For motors overall dimensions and weights please refer to pages 119 ÷ 127
 * Pour les dimensions et les masses des moteurs voir pages 119 ÷ 127
 * Gesamtlänge und Gewichte der Unterwassermotoren, siehe Seiten 119 ÷ 127
 * Para la dimensiones y los pesos de los motores, consulte las páginas 119 ÷ 127



PRESTAZIONI - PERFORMANCES - CARACTERISTIQUES - LEISTUNGSBEREICH - PRESTACIONES

8E2N

Prestazioni a 50Hz, 2 poli
Performances at 50Hz, 2 poles
Caractéristiques à 50Hz, 2 pôles
Leistungsbereich bei 50Hz, 2-polig
Prestaciones a 50Hz, 2 polos

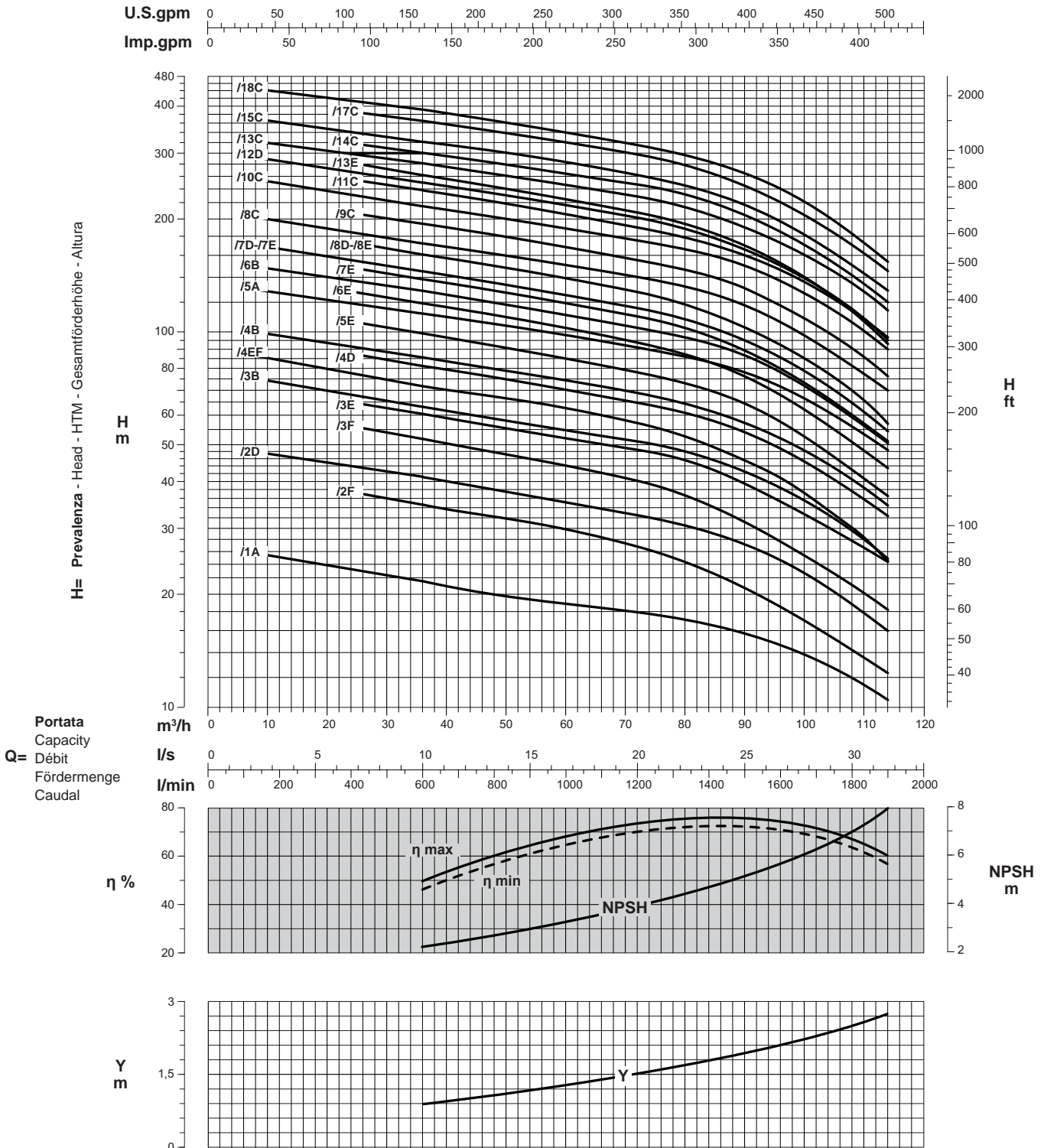

Curve per liquidi aventi densità 1000 kg/m³ - viscosità 1 mm²/s alla temperatura di 20°C
Curves established for liquid density 1000 kg/m³ - viscosity 1 mm²/s - temperature 20°C
Courbes établies pour liquides densité 1000 kg/m³ - viscosité 1 mm²/s - température 20°C
Leistungskurve für Flüssigkeiten mit Dichtigkeit von 1000 kg/m³ - Viskosität 1 mm²/s - Temp. 20°C
Curvas para líquidos con densidad 1000 kg/m³ - viscosidad 1 mm²/s a la temperatura de 20°C

Rendimento della pompa
Pump efficiency
η % Rendement de la pompe
Wirkungsgrad
Eficiencia de la bomba

Perdita di carico della valvola
Non return valve loss
Y Perte de charge du clapet
Rückschlagventilverluste
Pérdidas de carga válvula

Riduzione rendimento
Efficiency reduction
Réduction du rendement
Leistungsminderung
Reducción de eficiencia

/1	= -3
/2	= -2
/3	= -1

Elettropompe sommerse
Electric borehole pumps
Electropompes immergées
Elektrotrounerwassermotorpumpen
Bombas eléctricas sumergidas

Catalogo generale
General catalogue
Catalogue général
Hauptkatalog
Catálogo general

PRESTAZIONI - PERFORMANCES - CARACTERISTIQUES - LEISTUNGSBEREICH - PRESTACIONES

8E3N

Prestazioni a 50Hz, 2 poli
Performances at 50Hz, 2 poles
Caractéristiques à 50Hz, 2 pôles
Leistungsbereich bei 50Hz, 2-polig
Prestaciones a 50Hz, 2 polos

Pompa Pump Pompe Pumpe Bomba	kW		Portata - Capacity - Débit - Fördermenge - Caudal													
	kW	HP	l/min	0	600	1100	1300	1500	1600	1700	1800	1900	2000	2100	2200	2300
			m³/h	0	36	66	78	90	96	102	108	114	120	126	132	138
			l/s	0	10	18,3	21,7	25	26,7	28,3	30	31,7	33,3	35	36,7	38,3
8E3N/20 - 612	9,2	12,5	43	37	32	30	26,5	25	23	22	20,5	19,5	18	16	13,5	
8E3N/2N - 615	11	15	49	41	36,5	34,5	31,5	30	28	26,5	24,5	23	21,5	19	17	
8E3N/2I - 617	13	17,5	54,5	46,5	40,5	38,5	36,5	35	33,5	31,5	30	28,5	26,5	24,5	22,5	
8E3N/2H - 620	15	20	55	48,5	44	41,5	39	37,5	37	35,5	34	32	30,5	28,5	26	
8E3N/3L - 625	18,5	25	77	65,5	57,5	54	50,5	48,5	46	44	41,5	38,5	36,5	32,5	29,5	
8E3N/3H - 630	22	30	81,5	73,5	67	63,5	60	58	55,5	53	50,5	47,5	44	41	38	
8E3N/4I - 635	26	35	105	90	79,5	75	70,5	68	66	62,5	59,5	56,5	52	47,5	44	
8E3N/5M - 640	30	40	125	107	93	87	81,5	78	75	70,5	66,5	61,5	57,5	52	47,5	
8E3N/5H - 645	33	45	134	117	102	96	90	87	84	81	76,5	72,5	67	61,5	58	
8E3N/6I - 650	37	50	H m	156	132	115	108	101	97,5	94	89	84,5	78,5	72,5	66,5	61
8E3N/6L - 850				164	139	122	115	109	106	102	97	92,5	86,5	81,5	75,5	69,5
8E3N/6I - 855	40	55		167	148	130	123	119	115	112	107	103	97,5	91,5	86	78,5
8E3N/6H - 860	45	60		191	168	148	140	134	130	125	121	115	108	101	93,5	86
8E3N/7H - 870	51,5	70		238	200	175	167	155	149	142	135	127	118	109	100	90
8E3N/9L - 875	55	75		286	243	210	198	186	179	172	165	154	146	135	122	110
8E3N/11M - 890	66	90		292	255	221	208	196	190	183	174	166	156	145	133	121
8E3N/11I - 8100	75	100		318	269	234	221	206	198	193	179	170	157	145	133	121
8E3N/12L - 8100	75	100		361	309	268	255	240	231	223	214	203	192	179	168	152
8E3N/13H - 8125	92	125		392	328	285	269	251	241	230	218	205	193	175	160	141
8EK3N/14H - 8150	110	150		378	346	318	301	283	273	263	252	240	225	213	198	181
8EK3N/14H - 10150 #				468	400	343	323	303	292	279	267	252	235	218	196	172
8EK3N/18L - 8150	110	150														
8EK3N/18L - 10150 #																

Pompa per pozzo da 10" - # Pump for 10" well - # Pompe pour puits de 10" - # Pumpe für 10" Brunnen - # Bomba para pozo de 10"

Dimensioni di ingombro in mm e peso in kg

Overall dimensions in mm and weight in kg
Dimensions en mm et masse en kg
Abmessungen in mm, Gewicht in kg
Medidas en mm, peso en kg

* Per le dimensioni di ingombro e i pesi dei motori vedere pagg. 119 ÷ 127
* For motors overall dimensions and weights please refer to pages 119 ÷ 127
* Pour les dimensions et les masses des moteurs voir pages 119 ÷ 127
* Gesamtlänge und Gewichte der Unterwassermotoren, siehe Seiten 119 ÷ 127
* Para la dimensiones y los pesos de los motores, consulte las páginas 119 ÷ 127

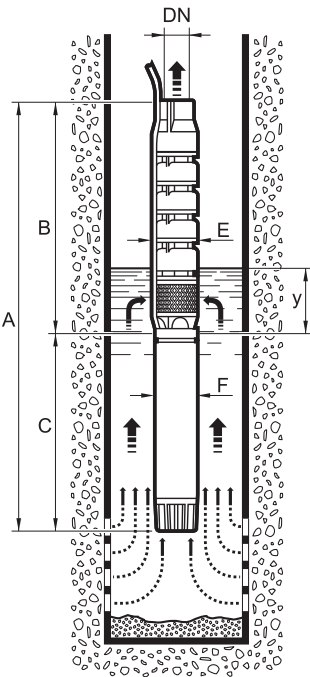

Pompa Pump Pompe Pumpe Bomba	A	B	C	DN	E	F	y	Peso Weight Masse Gewicht Peso	
								Pompa Pump Pompe Pumpe Bomba	Motor Moteur Motor Motor Motor
8E3N/20 - 612	*	687	*	5"	196	142	1200	43	*
8E3N/2N - 615	*	687	*	5"	196	142	1200	43	*
8E3N/2I - 617	*	687	*	5"	196	142	1200	43	*
8E3N/2H - 620	*	687	*	5"	196	142	1200	43	*
8E3N/3L - 625	*	823	*	5"	196	142	1200	54	*
8E3N/3H - 630	*	823	*	5"	196	142	1200	54	*
8E3N/4I - 635	*	959	*	5"	196	142	1200	65	*
8E3N/5M - 640	*	1095	*	5"	196	142	1200	76	*
8E3N/5H - 645	*	1095	*	5"	198	142	1200	76	*
8E3N/5I - 845	*	1095	*	5"	198	190	1200	77	*
8E3N/6I - 650	*	1231	*	5"	198	142	1200	87	*
8E3N/6L - 850	*	1231	*	5"	198	190	1200	88	*
8E3N/6I - 855	*	1231	*	5"	198	190	1200	88	*
8E3N/6H - 860	*	1231	*	5"	198	190	1200	88	*
8E3N/7H - 870	*	1367	*	5"	198	190	1200	99	*
8E3N/9L - 875	*	1639	*	5"	198	190	1200	121	*
8E3N/11M - 890	*	1911	*	5"	200	190	1200	143	*
8E3N/11I - 8100	*	1911	*	5"	200	190	1200	143	*
8E3N/12L - 8100	*	2047	*	5"	200	190	1200	154	*
8E3N/13H - 8125	*	2183	*	5"	202	190	1200	165	*
8EK3N/15L - 8125	*	2455	*	5"	202	190	1200	187	*
8EK3N/14H - 8150	*	2319	*	5"	202	190	1200	176	*
8EK3N/14H - 10150	*	2344	*	5"	237	237	1200	179	*
8EK3N/18L - 8150	*	2863	*	5"	202	190	1200	220	*
8EK3N/18L - 10150	*	2888	*	5"	237	237	1200	223	*

Tolleranze ISO 9906 - Annex A - Tolerances ISO 9906 - Annex A norms - Tolérances ISO 9906 - Annexe A - Toleranzen ISO 9906 - Anhang A - Tolerancias ISO 9906 - Apéndice A

PRESTAZIONI - PERFORMANCES - CARACTERISTIQUES - LEISTUNGSBEREICH - PRESTACIONES

8E3N

Prestazioni a 50Hz, 2 poli
Performances at 50Hz, 2 poles
Caractéristiques à 50Hz, 2 pôles
Leistungsbereich bei 50Hz, 2-polig
Prestaciones a 50Hz, 2 polos

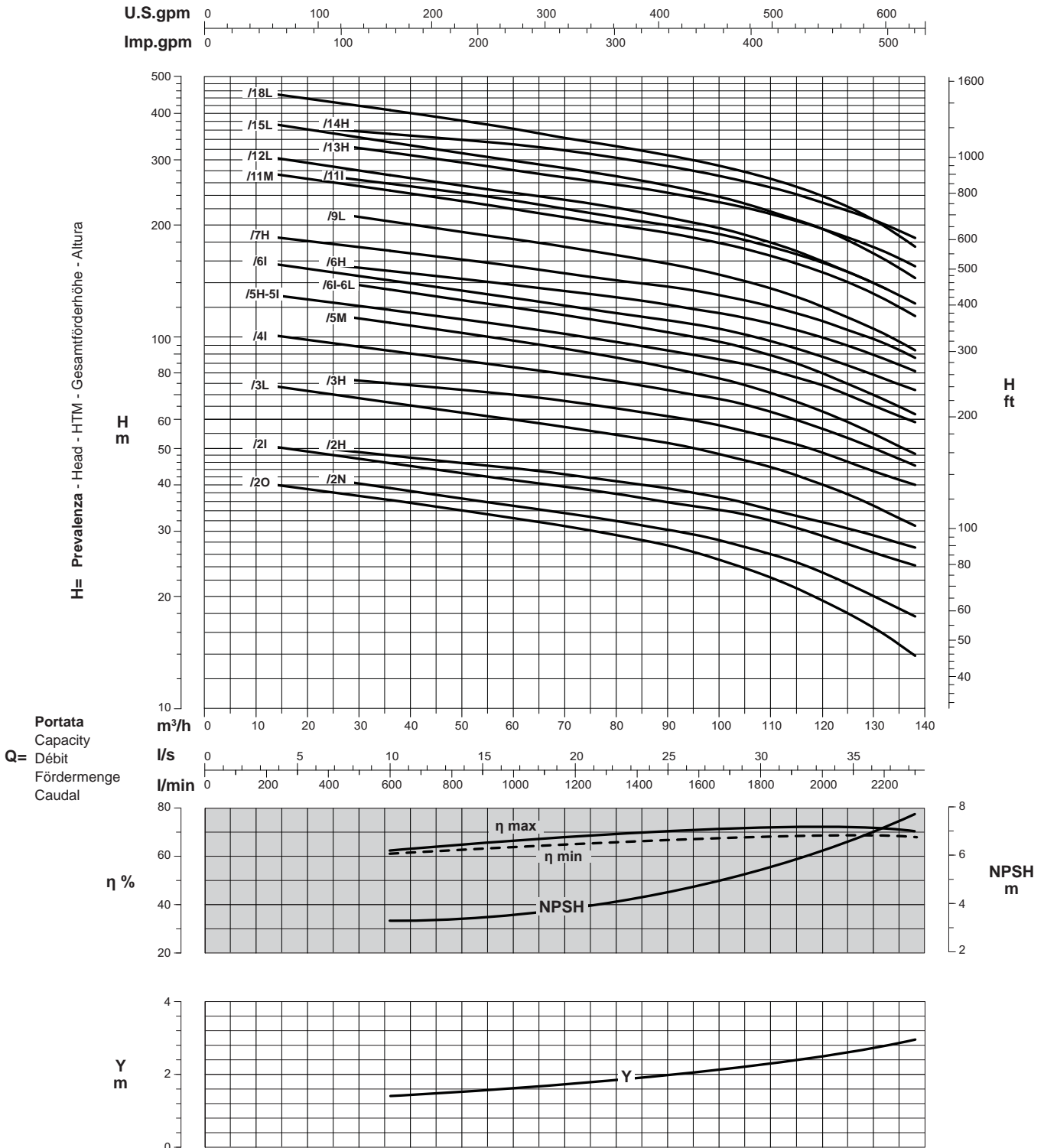

Curve per liquidi aventi densità 1000 kg/m³ - viscosità 1 mm²/s alla temperatura di 20°C
Curves established for liquid density 1000 kg/m³ - viscosity 1 mm²/s - temperature 20°C
Courbes établies pour liquides densité 1000 kg/m³ - viscosité 1 mm²/s - température 20°C
Leistungskurve für Flüssigkeiten mit Dichtigkeit von 1000 kg/m³ - Viskosität mm²/s - Temp. 20°C
Curvas para líquidos con densidad 1000 kg/m³ - viscosidad 1 mm²/s a la temperatura de 20°C

Rendimento della pompa
Pump efficiency
η % Rendement de la pompe
Wirkungsgrad
Eficiencia de la bomba

Perdita di carico della valvola
Non return valve loss
Y Perte de charge du clapet
Rückschlagventilverluste
Pérdidas de carga válvula

Riduzione rendimento
Efficiency reduction
Réduction du rendement
Leistungsminderung
Reducción de eficiencia

/1	= -3
/2	= -2
/3	= -1

Elettropompe sommerse
 Electric borehole pumps
 Electropompes immergées
 Elektrounterwassermotorpumpen
 Bombas eléctricas sumergidas

Catalogo generale
 General catalogue
 Catalogue général
 Hauptkatalog
 Catálogo general

PRESTAZIONI - PERFORMANCES - CARACTERISTIQUES - LEISTUNGSBEREICH - PRESTACIONES

8E4N

Prestazioni a 50Hz, 2 poli
 Performances at 50Hz, 2 poles
 Caractéristiques à 50Hz, 2 pôles
 Leistungsbereich bei 50Hz, 2-polig
 Prestaciones a 50Hz, 2 polos

Pompa Pump Pompe Pumpe Bomba			Portata - Capacity - Débit - Fördermenge - Caudal													
			l/min	0	800	1600	1700	1800	1900	2000	2200	2400	2600	2800	3000	3200
			m³/h	0	48	96	102	108	114	120	132	144	156	168	180	192
			l/s	0	13,3	26,7	28,3	30	31,7	33,3	36,7	40	43,3	46,7	50	53,3
8E4N/1M-610	7,5	10	23,5	20	16	15,5	15,5	15	14,5	13,5	12	11	9,5	8	6	
8E4N/2I-620	15	20	48	42	35	34	33,5	32,5	31,5	29	26,5	23,5	20,5	17	13,5	
8E4N/3O-625	18,5	25	63,5	55	44	43	41,5	40	38,5	35	31	26,5	21,5	16,5	11	
8E4N/3N-627	20	27,5	67	59	48,5	47	45,5	44	42,5	39	35	30,5	26	21	15,5	
8E4N/3I-630	22	30	72	63	52	51	49,5	48	46,5	43,5	39	34,5	29,5	24	18	
8E4N/4O-635	26	35	87	76,5	62,5	60,5	59	57	55	50	44,5	39	32,5	26	19	
8E4N/4I-640	30	40	94,5	84	70	68,5	66,5	64,5	62,5	58	52,5	46	39,5	32	24	
8E4N/4Q-645	33	45	97,5	87,5	74	72	70,5	68,5	66,5	61,5	55,5	49	42	34,5	26,5	
8E4N/5I-650	37	50	115,5	103,5	86,5	84,5	82,5	80	77,5	72	65	57,5	49,5	41	31,5	
8E4N/5M-850	40	55	133	118	98	96	93	90,5	87,5	80,5	72,5	63,5	54	44	33,5	
8E4N/6L-860	45	60	141	126	106,5	104	101,5	98,5	95,5	89	80,5	71,5	62	51,5	40	
8E4N/7M-870	51,5	70	162	144,5	120,5	118	114,5	111,5	108	100	90	79,5	68	56	43	
8E4N/7I-875	55	75	170,5	152,5	128,5	126	122,5	119,5	116	108	98	87	75	61,5	47	
8E4N/8M-880	59	80	185	164,5	137,5	134,5	131	127	123	114	102,5	90,5	77,5	63,5	48,5	
8E4N/9M-890	66	90	208	185	154,5	151	147	142,5	138	127,5	115	101,5	87	71	54,5	
8E4N/10L-8100	75	100	235,5	208	174,5	170,5	166	161,5	156,5	145,5	132	117	101	83,5	65	
8E4N/12L-8125	90	125	282,5	249	209	204	199	193	187,5	174	157,5	139,5	120,5	99,5	77,5	
8E4N/14I-8150	110	150	341,5	303,5	255,5	249,5	243,5	236,5	229,5	213,5	194	172,5	149	124,5	98	

Dimensioni di ingombro in mm e peso in kg
 Overall dimensions in mm and weight in kg
 Dimensions en mm et masse en kg
 Abmessungen in mm, Gewicht in kg
 Medidas en mm, peso en kg

* Per le dimensioni di ingombro e i pesi dei motori vedere pagg. 119 ÷ 127
 * For motors overall dimensions and weights please refer to pages 119 ÷ 127
 * Pour les dimensions et les masses des moteurs voir pages 119 ÷ 127
 * Gesamtlänge und Gewichte der Unterwassermotoren, siehe Seiten 119 ÷ 127
 * Para la dimensiones y los pesos de los motores, consulte las páginas 119 ÷ 127

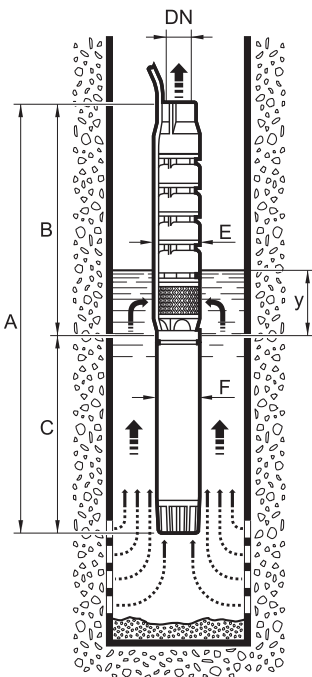

Pompa Pump Pompe Pumpe Bomba	A	B	C	DN	E	F	y	Peso Weight Masse Gewicht Peso	
								Pompa Pump Pompe Pumpe Bomba	Motore Motor Moteur Motor Motor
8E4N/1M-610	*	551	*	5"	196	142	1200	31	*
8E4N/2I-620	*	687	*	5"	196	142	1200	41	*
8E4N/3O-625	*	823	*	5"	196	142	1200	50	*
8E4N/3N-627	*	823	*	5"	196	142	1200	51	*
8E4N/3I-630	*	823	*	5"	196	142	1200	51	*
8E4N/4O-635	*	959	*	5"	196	142	1200	61	*
8E4N/4I-640	*	959	*	5"	196	142	1200	61	*
8E4N/4Q-645	*	959	*	5"	198	142	1200	61	*
8E4N/4I-845	*	959	*	5"	198	190	1200	62	*
8E4N/5I-650	*	1095	*	5"	198	142	1200	71	*
8E4N/5M-850	*	1095	*	5"	198	190	1200	72	*
8E4N/6O-855	*	1231	*	5"	198	190	1200	82	*
8E4N/6L-860	*	1231	*	5"	198	190	1200	82	*
8E4N/7M-870	*	1367	*	5"	198	190	1200	92	*
8E4N/7I-875	*	1367	*	5"	198	190	1200	92	*
8E4N/8M-880	*	1503	*	5"	198	190	1200	102	*
8E4N/9M-890	*	1639	*	5"	200	190	1200	112	*
8E4N/10L-8100	*	1775	*	5"	200	190	1200	122	*
8E4N/12L-8125	*	2047	*	5"	202	190	1200	142	*
8E4N/14I-8150	*	2319	*	5"	202	190	1200	162	*

PRESTAZIONI - PERFORMANCES - CARACTERISTIQUES - LEISTUNGSBEREICH - PRESTACIONES

8E4N

Prestazioni a 50Hz, 2 poli
Performances at 50Hz, 2 poles
Caractéristiques à 50Hz, 2 pôles
Leistungsbereich bei 50Hz, 2-polig
Prestaciones a 50Hz, 2 polos

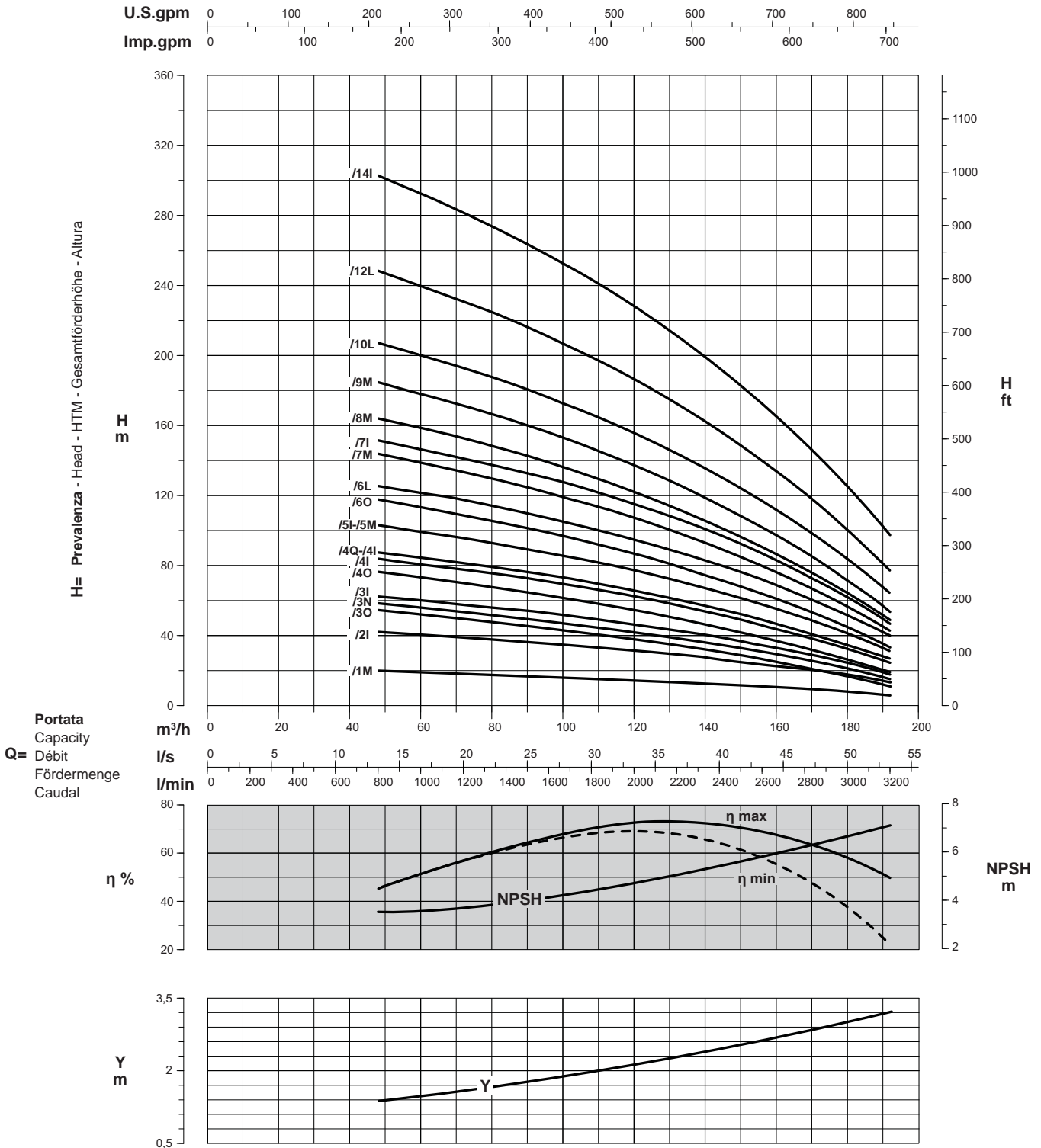

Curve per liquidi aventi densità 1000 kg/m³ - viscosità 1 mm²/s alla temperatura di 20°C
Curves established for liquid density 1000 kg/m³ - viscosity 1 mm²/s - temperature 20°C
Courbes établies pour liquides densité 1000 kg/m³ - viscosité 1 mm²/s - température 20°C
Leistungskurve für Flüssigkeiten mit Dichtigkeit von 1000 kg/m³ - Viskosität mm²/s - Temp. 20°C
Curvas para líquidos con densidad 1000 kg/m³ - viscosidad 1 mm²/s a la temperatura de 20°C

Rendimento della pompa
Pump efficiency
η % Rendement de la pompe
Wirkungsgrad
Eficiencia de la bomba

Perdita di carico della valvola
Non return valve loss
Y Perle de charge du clapet
Rückschlagventilverluste
Pérdidas de carga válvula

Riduzione rendimento
Efficiency reduction
Réduction du rendement
Leistungsminderung
Reducción de eficiencia

/1	= -3
/2	= -2
/3	= -1

Elettropompe sommerse
 Electric borehole pumps
 Electropompes immergées
 Elektrounterwassermotorpumpen
 Bombas eléctricas sumergidas

8E-110 - 8E-140

Catalogo generale
 General catalogue
 Catalogue général
 Hauptkatalog
 Catálogo general

CARATTERISTICHE - CHARACTERISTICS - CARACTERISTIQUES - CHARAKTERISTIK - CARACTERÍSTICAS



Identificazione pompa
 Pump identification
 Identification de la pompe
 Bedeutung der Abkürzungen
 Identificación bomba

Diametro minimo del pozzo in pollici
 Minimum well diameter in inches
 Diamètre mini du forage en pouces
 Mindestinnendurchmesser des Brunnens
 Diámetro interior mínimo del pozo

8

Tipo pompa (semiassiale)
 Pump type (mixed-flow)
 Type de pompe (semi-axiale)
 Pumpentyp (halbaxial)
 Bomba tipo (semiaxial)

E

Portata max. al B.E.P.
 B.E.P. max. capacity
 Débit au meilleur rendement
 Fördermenge maximale zu B.E.P.
 Caudal máxima al B.E.P.

110 110 140

Numero di stadi
 Number of stages
 Nombre d'étages
 Anzahl der Stufen
 Número de etapas

5 2 ÷ 18

Grandezza giranti
 Impeller size
 Grandeur de roue
 Laufradgröße
 Tamaño rodetes

I B ÷ M

Diametro esterno motore in pollici
 Motor external diameter in inches
 Diamètre extérieur du moteur en pouces
 Außendurchmesser des Motors
 Diámetro exterior de motor en pulgadas

6 6 ÷ 8

Potenza nominale in CV
 Nominal power in HP
 Puissance nominale en CV
 Nennleistung in PS
 Potencia nominal en CV

40 17,5 ÷ 150

8E-110/5I-640

Elettropompa sommersa semiassiale per pozzo da 8" - Portata max. al B.E.P. 110 m³/h - 5 stadi - Grandezza giranti I - Motore da 6" - Potenza nominale 40 CV

Borehole electric mixed-flow pump for 8" well - B.E.P. max. capacity 110 m³/h - 5 stages - Impeller size I - 6" motor - 40 HP nominal power

Electropompe immergée semi-axiale pour forage de 8" - Débit au meilleur rendement 110 m³/h - 5 étages - Grandeur de roue I - Moteur 6" - Puissance nominale 40 CV

Halbaxial-Unterwassermotorpumpe für 8" Brunnen - Fördermenge maximale zu B.E.P. 110 m³/h - 5 Stufen - Laufradgröße I - 6" Motor - Nennleistung 40 PS

Bomba eléctrica sumergida semiaxial para pozo de 8" - Caudal máxima al B.E.P. 110 m³/h - 5 etapas - Tamaño rodetes I - Motor de 6" - Potencia nominal 40 CV

Campi di utilizzo della serie
 Performance range
 Champs d'utilisation
 Anwendungsbereiche
 Campos de utilización

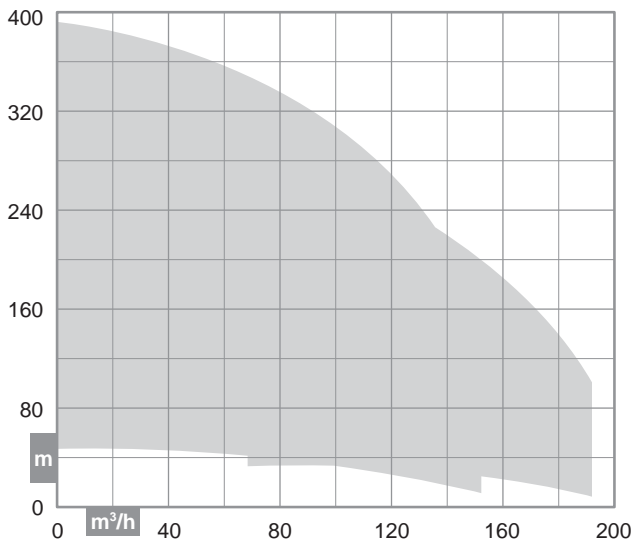

Costruzione
 Construction
 Construction
 Konstruktion
 Construcción

Corpi pompa di tipo centrifugo multistadio a flusso semiassiale con valvola di ritegno incorporata nel corpo di mandata

Mixed-flow centrifugal multistage wet end with incorporated retaining valve

Corps de pompe du type semi-axiale, centrifuge multicellulaire avec clapet de retenue incorporé dans le corps de refoulement

Halbaxial mehrstufigen Kreiselpumpen mit integriertem Rückschlagventil am Druckstutzen

Cuerpos de bomba de tipo centrifugo radial semiaxial, con válvula de retención incorporada en el cuerpo de impulsión

CARATTERISTICHE - CHARACTERISTICS - CARACTERISTIQUES - CHARAKTERISTIK - CARACTERÍSTICAS

Distinta materiali

List of parts and materials
Nomenclature et matériaux
Konstruktion und Werkstoffe
Detalle partes y materiales

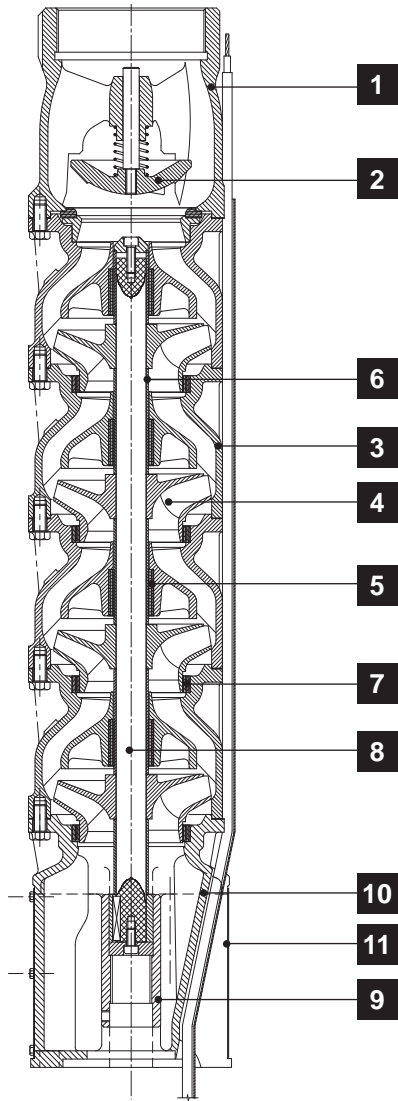

	Componente Component Désignation Komponente Componente	Materiale Material Matière Werkstoff Material
1	Corpo premente Delivery bowl Sortie Druckkörper Cuerpo impulsión	Ghisa + Cataforesi Cast iron + Cataphoresis Fonte + Cataphorèse Grauguss + Kataphorese Fundición de hierro + Cataforesis
2	Valvola di ritegno Retaining valve Clapet de retenue Rückschlagventil Válvula de retención	Acciaio inox Stainless steel Acier inox Edelstahl Acero inoxidable
3	Diffusore Diffuser Diffuseur Diffusor Difusor	Ghisa + Cataforesi Cast iron + Cataphoresis Fonte + Cataphorèse Grauguss + Kataphorese Fundición de hierro + Cataforesis
4	Girante Impeller Roue Laufrad Rodete	Acciaio inox AISI 304 AISI 304 Stainless steel Acier inox AISI 304 Edelstahl AISI 304 Acero inoxidable AISI 304
5	Cuscinetto di guida Journal bearing Cousinet de guidage Führungslager Cojinete de guía	Gomma Rubber Elastomère Gummi Goma
6	Boccola Bush Entretoise Buchse Casquillo	Ottone cromato Chromé plated brass Laiton chromé Verchromtes Messing Latón Cromado
7	Anello d'usura Wear ring Bague d'usure Schleissring Anillo De Desgaste	Gomma Rubber Elastomère Gummi Goma
8	Albero pompa Pump shaft Arbre de pompe Pumpenwelle Eje bomba	Acciaio inox Stainless steel Acier inox Edelstahl Acero inoxidable
9	Manicotto Coupling Manchon Hülse Manguito	Acciaio inox Stainless steel Acier inox Edelstahl Acero inoxidable
10	Corpo aspirazione Suction bowl Corps d'aspiration Saugkörper Cuerpo de aspiración	Ghisa + Cataforesi Cast iron + Cataphoresis Fonte + Cataphorèse Grauguss + Kataphorese Fundición de hierro + Cataforesis
11	Griglia filtrante Suction grid Grille filtrante Filtergitter Rejilla filtrante	Acciaio inox Stainless steel Acier inox Edelstahl Acero inoxidable

Limiti di impiego

Use limits
Limites d'utilisation
Einsatzbedingungen
Limites de utilización

* Vedere pagg. 80 ÷ 82 (valore y)
* Please refer to pages 80 ÷ 82 (y data)
* Voir pages 80 ÷ 82 (valeur y)
* Siehe Seiten 80 ÷ 82 (Daten y)
* Consulte las páginas 80 ÷ 82 (valor y)

Diametro interno minimo del pozzo - Minimum well internal diameter Diamètre intérieur minimum du forage - Mindestinnendurchmesser des Brunnens - Diámetro interior mínimo del pozo:	8"
Battente minimo - Minimum positive suction head Charge d'eau minimum - Hydrostatischer Wasserdruck Altura de succión	*
Contenuto max. solidi - Max. solids contents Contenu maxi de solides - Max. Gehalt an Feststoffen Contenido máx. de sustancias sólidas	40 g/m ³
Temperatura max. acqua - Max. water temperature Température maxi de l'eau - Max. Pumpwassertemperatur Temperatura máx. agua bombeada	30°C
Tempo max. di funzionamento a Q=0 - Max. running time with Q=0 Temps maxi de fonctionnement avec Q=0 - Max. Betriebsdauer bei Q=0 Tiempo máx. de funcionamiento con Q=0	2 min

A richiesta - On request - Sur demande - Auf Anfrage - A petición

5 - 7 **Bronzo** - Bronze - Bronze - Bronze - Bronce

PRESTAZIONI - PERFORMANCES - CARACTERISTIQUES - LEISTUNGSBEREICH - PRESTACIONES

8E-110

Prestazioni a 50Hz, 2 poli
 Performances at 50Hz, 2 poles
 Caractéristiques à 50Hz, 2 pôles
 Leistungsbereich bei 50Hz, 2-polig
 Prestaciones a 50Hz, 2 polos

Pompa Pump Pompe Pumpe Bomba	 kW HP		Portata - Capacity - Débit - Fördermenge - Caudal												
			l/min	0	600	1100	1400	1600	1700	1800	1900	2000	2100	2300	2600
			m³/h	0	36	66	84	96	102	108	114	120	126	138	156
			l/s	0	10	18,3	23,3	26,7	28,3	30	31,7	33,3	35	38,3	43,3
8E-110/2H - 617	13	17,5		47,5	42,5	39,5	37	35,5	34,5	33,5	32	30,5	28,5	24,5	17
8E-110/3G - 625	18,5	25		69,5	63	57,5	53	50,5	49	47	45	42	39,5	33	22
8E-110/3B - 630	22	30		76	69	64	60,5	57,5	56	54	51,5	49	46	39	27,5
8E-110/4F - 635	26	35		95	87,5	80,5	75,5	72	69,5	67	63,5	60	56	47,5	32,5
8E-110/5I - 640	30	40		112,5	103,5	95	89	84	81,5	78	74	69,5	64,5	53,5	35,5
8E-110/5F - 645	33	45		118	109,5	101,5	95,5	91	88	85	80,5	76	71	60,5	41,5
8E-110/6H - 650	37	50		137,5	126	117	109,5	103,5	100	96	90,5	85	79	66	45
8E-110/6L - 850	40	55	H m	144,5	134	124,5	117,5	112	109	105,5	100,5	95	89	76	53,5
8E-110/6F - 855	45	60		155,5	144	134,5	127	121	117,5	113,5	108,5	102,5	96,5	83	59,5
8E-110/7C - 870	51,5	70		178,5	165,5	154	146	139	135	130,5	124,5	117,5	110	92,5	63,5
8E-110/9L - 875	55	75		200,5	186	171,5	161,5	154	149	143	136	127,5	118,5	98,5	66
8E-110/9G - 880	59	80		209	194,5	180	170	162	157	152	146	137,5	128,5	108,5	74,5
8E-110/9B - 890	66	90		225,5	212	196,5	185,5	176,5	171,5	165,5	159,0	150,5	141,0	121,0	88,0
8E-110/10B - 8100	75	100		251,0	235,5	218	206	196	190,5	184	177	167,5	157	134,5	97,5
8E-110/11B - 8125	92	125		276	259	240	226,5	215,5	209,5	202,5	194,5	184	172,5	147,5	107,5
8E-110/13E - 8125	92	125		313	294	272	257	244,5	238	230	221	209	196,5	167,5	117,5
8E-110/14C - 8150	110	150		351	329,5	305,5	288,5	274,5	266,5	257,5	247,5	234	219,5	188	137
8E-110/15C - 8150	110	150		376	353	327,5	309	294	285,5	276	265,5	251	235,5	201,5	146,5

Dimensioni di ingombro in mm e peso in kg

Overall dimensions in mm and weight in kg
 Dimensions en mm et masse en kg
 Abmessungen in mm, Gewicht in kg
 Medidas en mm, peso en kg

* Per le dimensioni di ingombro e i pesi dei motori vedere pagg. 119 ÷ 127

* For motors overall dimensions and weights please refer to pages 119 ÷ 127

* Pour les dimensions et les masses des moteurs voir pages 119 ÷ 127

* Gesamtlänge und Gewichte der Unterwassermotoren, siehe Seiten 119 ÷ 127

* Para la dimensiones y los pesos de los motores, consulte las páginas 119 ÷ 127

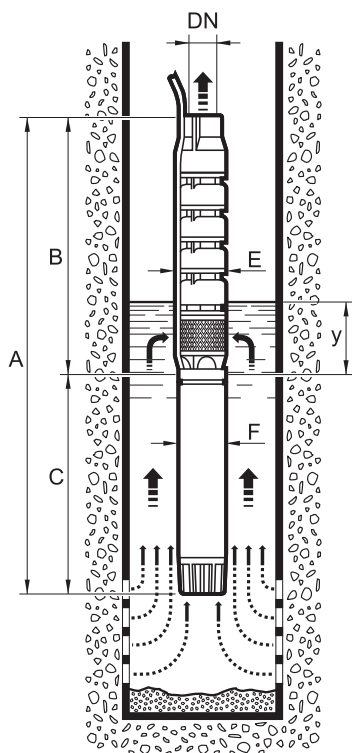

Pompa Pump Pompe Pumpe Bomba	A	B	C	DN	E	F	y	Peso Weight Masse Gewicht Peso	
								Pompa Pump Pompe Pumpe Bomba	Motore Motor Moteur Motor Motor
8E-110/2H - 617	*	729	*	5"	196	142	1200	43	*
8E-110/3G - 625	*	886	*	5"	196	142	1200	55	*
8E-110/3B - 630	*	886	*	5"	196	142	1200	55	*
8E-110/4F - 635	*	1043	*	5"	196	142	1200	67	*
8E-110/5I - 640	*	1200	*	5"	196	142	1200	79	*
8E-110/5F - 645	*	1200	*	5"	198	142	1200	79	*
8E-110/5G - 845	*	1200	*	5"	198	190	1200	81	*
8E-110/6H - 650	*	1357	*	5"	198	142	1200	91	*
8E-110/6L - 850	*	1357	*	5"	198	190	1200	93	*
8E-110/6F - 855	*	1357	*	5"	198	190	1200	93	*
8E-110/6B - 860	*	1357	*	5"	198	190	1200	93	*
8E-110/7C - 870	*	1514	*	5"	198	190	1200	105	*
8E-110/9L - 875	*	1828	*	5"	198	190	1200	129	*
8E-110/9G - 880	*	1828	*	5"	198	190	1200	129	*
8E-110/9B - 890	*	1828	*	5"	200	190	1200	129	*
8E-110/10B - 8100	*	1985	*	5"	200	190	1200	142	*
8E-110/11B - 8125	*	2142	*	5"	202	190	1200	154	*
8E-110/13E - 8125	*	2456	*	5"	202	190	1200	178	*
8E-110/14C - 8150	*	2613	*	5"	202	190	1200	190	*
8E-110/15C - 8150	*	2770	*	5"	202	190	1200	203	*

PRESTAZIONI - PERFORMANCES - CARACTERISTIQUES - LEISTUNGSBEREICH - PRESTACIONES

8E-110

Prestazioni a 50Hz, 2 poli
Performances at 50Hz, 2 poles
Caractéristiques à 50Hz, 2 pôles
Leistungsbereich bei 50Hz, 2-polig
Prestaciones a 50Hz, 2 polos

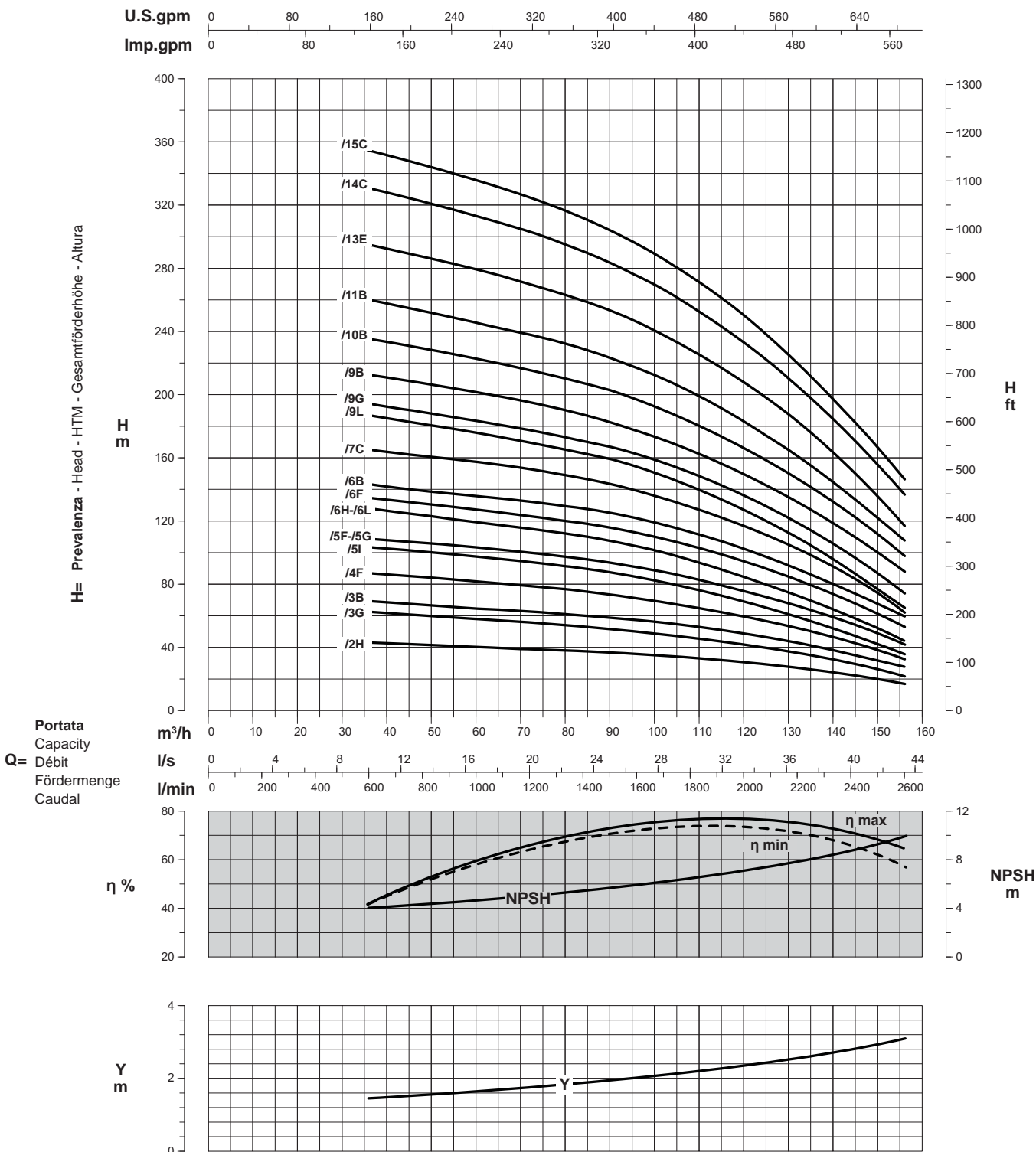

Curve per liquidi aventi densità 1000 kg/m³ - viscosità 1 mm²/s alla temperatura di 20°C
Curves established for liquid density 1000 kg/m³ - viscosity 1 mm²/s - temperature 20°C
Courbes établies pour liquides densité 1000 kg/m³ - viscosité 1 mm²/s - température 20°C
Leistungskurve für Flüssigkeiten mit Dichtigkeit von 1000 kg/m³ - Viskosität 1 mm²/s - Temp. 20°C
Curvas para líquidos con densidad 1000 kg/m³ - viscosidad 1 mm²/s a la temperatura de 20°C

Rendimento della pompa
Pump efficiency
η % Rendement de la pompe
Wirkungsgrad
Eficiencia de la bomba

Perdita di carico della valvola
Non return valve loss
Y Perte de charge du clapet
Rückschlagventilverluste
Pérdidas de carga válvula

Riduzione rendimento
Efficiency reduction
Réduction du rendement
Leistungsminderung
Reducción de eficiencia

/2	= -2
/3	= -1
/4	= -

PRESTAZIONI - PERFORMANCES - CARACTERISTIQUES - LEISTUNGSBEREICH - PRESTACIONES

8E-140

Prestazioni a 50Hz, 2 poli
 Performances at 50Hz, 2 poles
 Caractéristiques à 50Hz, 2 pôles
 Leistungsbereich bei 50Hz, 2-polig
 Prestaciones a 50Hz, 2 polos

Pompa Pump Pompe Pumpe Bomba	 kW HP		Portata - Capacity - Débit - Fördermenge - Caudal												
			l/min	0	600	1200	1600	1800	2000	2200	2400	2600	2800	3000	3200
			m³/h	0	36	72	96	108	120	132	144	156	168	180	192
			l/s	0	10	20	26,7	30	33,3	36,7	40	43,3	46,7	50	53,3
8E-140/2M - 617	13	17,5	47,5	42	37,5	34,5	33	30,5	28	24,5	20,5	16	12	8,5	
8E-140/2F - 620	15	20	52	46	41	38,5	36,5	34,5	32	29	25	21	16,5	12	
8E-140/2C - 622	16,5	22,5	55	48,5	43,5	41	39	37	34,5	31	27	23	19	15,5	
8E-140/3N - 625	18,5	25	63,5	58,5	53,5	49	45,5	42	37	32	26	20	14		
8E-140/3L - 627	20	27,5	70	64	57,5	53	50,5	47	42,5	37,5	31,5	25	19	13,5	
8E-140/3B - 635	26	35	82,5	75	68,5	64	61	58	54,5	49,5	43	36	29,5	22	
8E-140/4E - 640	30	40	101	90	82	76,5	72,5	68,5	63	56,5	49,5	41,5	33	24	
8E-140/4C - 645	33	45	106	95	88	82	78	73,5	68	61,5	54	45,5	36,5	26,5	
8E-140/4D - 845															
8E-140/5F - 650	37	50	121,5	111	101,5	94	89	84	77,5	69	60	50	39,5	28	
8E-140/5G - 850															
8E-140/5E - 855	40	55	128,5	118	108	100	95,5	90,5	84,5	77	68	58,5	47,5	35,5	
8E-140/6F - 860	45	60	151	135,5	125	116	110,5	104	96,5	86,5	76	64	51,5	38	
8E-140/7G - 870	51,5	70	176	159,5	147	137	130,5	123	114	102	89	75	60	44,5	
8E-140/7E - 875	55	75	181	164	151,5	141,5	135,5	128	119	107	94	80	65	49,5	
8E-140/8G - 880	59	80	201,5	182	168	156,5	149,5	140,5	130	117	102	85,5	68,5	51	
8E-140/9G - 890	66	90	220	200,5	185	171,5	163	153,5	141,5	127	110,5	93	74	54	
8E-140/9C - 8100	75	100	238	219,5	201,5	187	178,5	169	158	143,5	128	110,5	91	69,5	
8E-140/11C - 8125	92	125	291	268,5	246,5	228,5	218	206,5	193	175,5	156,5	135	111	85	
8E-140/13C - 8150	110	150	343,5	317	291	270	258	244	228	207,5	185	159,5	131,5	100,5	

Dimensioni di ingombro in mm e peso in kg

Overall dimensions in mm and weight in kg
 Dimensions in mm et masse en kg
 Abmessungen in mm, Gewicht in kg
 Medidas en mm, peso en kg

* Per le dimensioni di ingombro e i pesi dei motori vedere pagg. 119 ÷ 127
 * For motors overall dimensions and weights please refer to pages 119 ÷ 127
 * Pour les dimensions et les masses des moteurs voir pages 119 ÷ 127
 * Gesamtlänge und Gewichte der Unterwassermotoren, siehe Seiten 119 ÷ 127
 * Para la dimensiones y los pesos de los motores, consulte las páginas 119 ÷ 127

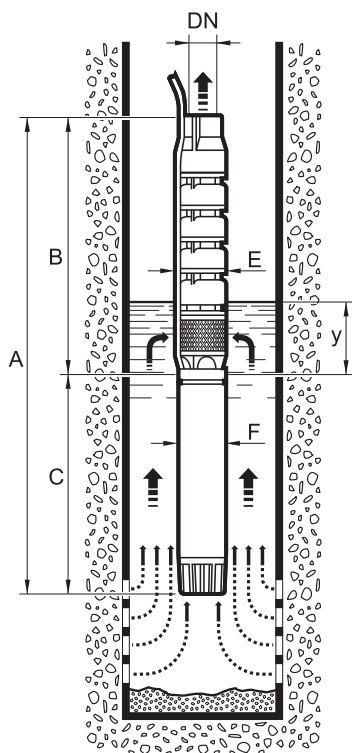

Pompa Pump Pompe Pumpe Bomba	A	B	C	DN	E	F	y	Peso Weight Masse Gewicht Peso	
								Pompa Pump Pompe Pumpe Bomba	Motore Motor Moteur Motor Motor
8E-140/2M - 617	*	729	*	5"	196	142	1200	43	*
8E-140/2F - 620	*	729	*	5"	196	142	1200	43	*
8E-140/2C - 622	*	729	*	5"	196	142	1200	43	*
8E-140/3N - 625	*	886	*	5"	196	142	1200	55	*
8E-140/3L - 627	*	886	*	5"	196	142	1200	55	*
8E-140/3B - 635	*	886	*	5"	196	142	1200	55	*
8E-140/4E - 640	*	1043	*	5"	196	142	1200	67	*
8E-140/4C - 645	*	1043	*	5"	198	142	1200	67	*
8E-140/4D - 845	*	1043	*	5"	198	190	1200	67	*
8E-140/5F - 650	*	1200	*	5"	198	142	1200	79	*
8E-140/5G - 850	*	1200	*	5"	198	190	1200	81	*
8E-140/5E - 855	*	1200	*	5"	198	190	1200	81	*
8E-140/6F - 860	*	1357	*	5"	198	190	1200	93	*
8E-140/7G - 870	*	1514	*	5"	198	190	1200	105	*
8E-140/7E - 875	*	1514	*	5"	198	190	1200	105	*
8E-140/8G - 880	*	1671	*	5"	198	190	1200	117	*
8E-140/9G - 890	*	1828	*	5"	200	190	1200	129	*
8E-140/9C - 8100	*	1828	*	5"	200	190	1200	129	*
8E-140/11C - 8125	*	2142	*	5"	202	190	1200	154	*
8E-140/13C - 8150	*	2456	*	5"	202	190	1200	178	*

PRESTAZIONI - PERFORMANCES - CARACTERISTIQUES - LEISTUNGSBEREICH - PRESTACIONES

8E-140

Prestazioni a 50Hz, 2 poli
Performances at 50Hz, 2 poles
Caractéristiques à 50Hz, 2 pôles
Leistungsbereich bei 50Hz, 2-polig
Prestaciones a 50Hz, 2 polos

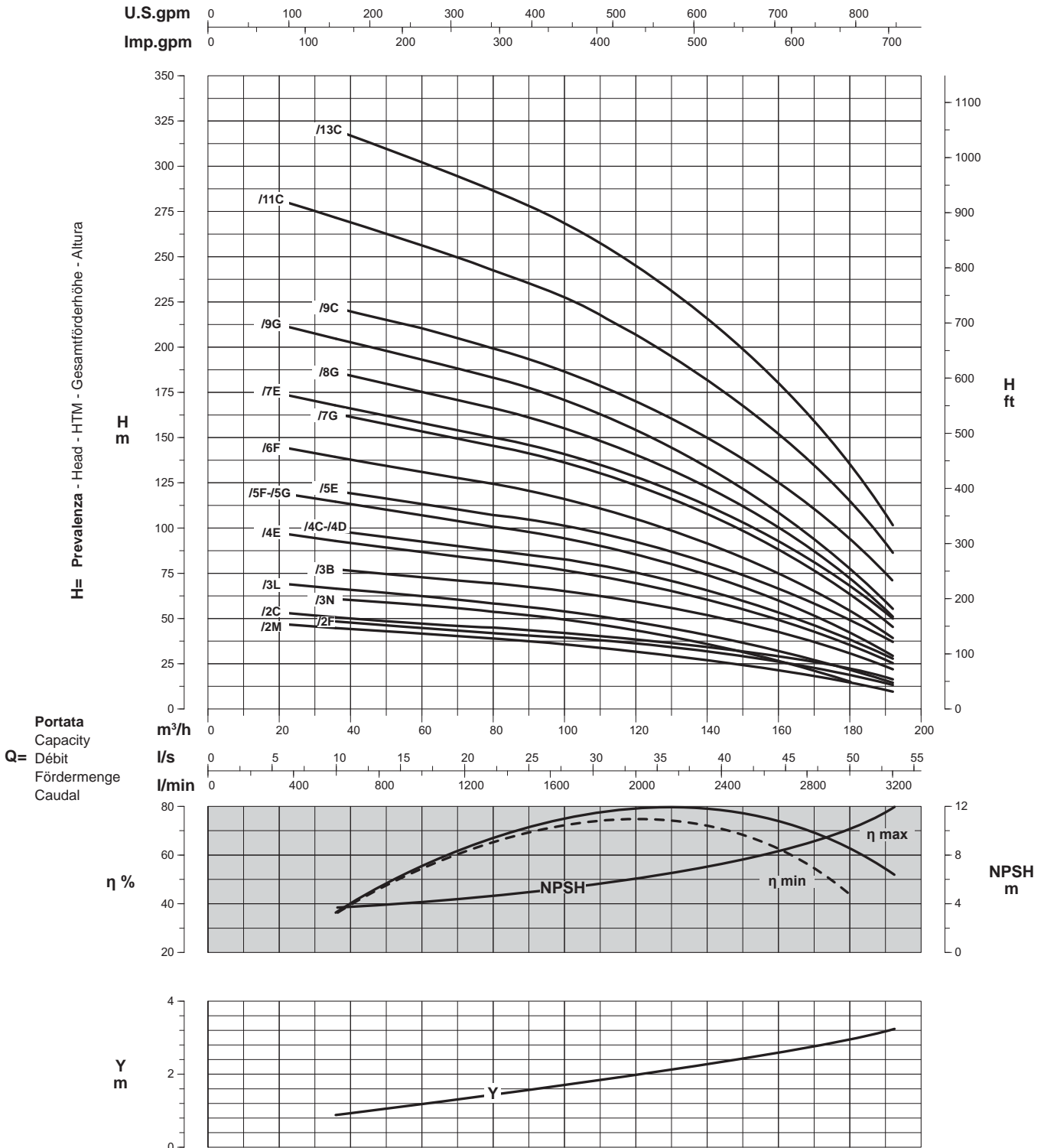

Curve per liquidi aventi densità 1000 kg/m³ - viscosità 1 mm²/s alla temperatura di 20°C
Curves established for liquid density 1000 kg/m³ - viscosity 1 mm²/s - temperature 20°C
Courbes établies pour liquides densité 1000 kg/m³ - viscosité 1 mm²/s - température 20°C
Leistungskurve für Flüssigkeiten mit Dichtigkeit von 1000 kg/m³ - Viskosität mm²/s - Temp. 20°C
Curvas para líquidos con densidad 1000 kg/m³ - viscosidad 1 mm²/s a la temperatura de 20°C

Rendimento della pompa
Pump efficiency
η % Rendement de la pompe
Wirkungsgrad
Eficiencia de la bomba

Perdita di carico della valvola
Non return valve loss
Y Perte de charge du clapet
Rückschlagventilverluste
Pérdidas de carga válvula

Riduzione rendimento
Efficiency reduction
Réduction du rendement
Leistungsminderung
Reducción de eficiencia

/2	= -2
/3	= -1
/4	= -

Elettropompe sommerse
 Electric borehole pumps
 Electropompes immergées
 Elektrounterwassermotorpumpen
 Bombas eléctricas sumergidas

10ER

Catalogo generale
 General catalogue
 Catalogue général
 Hauptkatalog
 Catálogo general

CARATTERISTICHE - CHARACTERISTICS - CARACTERISTIQUES - CHARAKTERISTIK - CARACTERÍSTICAS

10"



GREEN
 LINE

Identificazione pompa

Pump identification
 Identification de la pompe
 Bedeutung der Abkürzungen
 Identificación bomba

Diametro minimo del pozzo in pollici
 Minimum well diameter in inches
 Diamètre mini du forage en pouces
 Mindestinnendurchmesser des Brunnens
 Diámetro interior mínimo del pozo

10

Tipo pompa (radiale)
 Pump type (radial)
 Type de pompe (radiale)
 Pumpentyp (radial)
 Bomba tipo (radial)

ER

Per alta pressione
 For high pressure
 Pour haute pression
 Für hohen Druck
 Para alta presión

K

Dimensione idraulica
 Hydraulic size
 Grandeur de la partie hydraulique
 Hydraulische Abmessungen
 Dimensión hidráulica

2

1

2

Numero di stadi
 Number of stages
 Nombre d'étages
 Anzahl der Stufen
 Número de etapas

5

5

÷

19

Grandezza giranti
 Impeller size
 Grandeur de roue
 Laufradgröße
 Tamaño rodetes

A

A

÷

G

Diametro esterno motore in pollici
 Motor external diameter in inches
 Diamètre extérieur du moteur en pouces
 Außendurchmesser des Motors
 Diámetro exterior de motor en pulgadas

8

6

÷

10

Potenza nominale in CV
 Nominal power in HP
 Puissance nominale en CV
 Nennleistung in PS
 Potencia nominal en CV

50

40

÷

150

10ER2/5A-850

Elettropompa sommersa radiale per pozzo da 10" - Idraulica dimensione 2 - 5 stadi - Giranti grandezza A - Motore da 8" - Potenza nominale 50 CV

Borehole electric radial pump for 10" well - Hydraulic size 2 - 5 stages - Impeller size A - 8" motor - 50 HP nominal power

Electropompe immergée radiale pour forage de 10" - Grandeur de l'hydraulique 2 - 5 étages - Grandeur de roue A - Moteur 8" - Puissance nominale 50 CV

Radial-Unterwassermotorpumpe für 10" Brunnen - Hydraulikgröße 2 - 5 Stufen - Laufradgröße A - 8" Motor - Nennleistung 50 PS

Bomba eléctrica sumergida radial para pozo de 10" - Dimensión hidráulica 2 - 5 etapas - Tamaño rodetes A - Motor de 8" - Potencia nominal 50 CV

Campi di utilizzo della serie

Performance range
 Champs d'utilisation
 Anwendungsbereiche
 Campos de utilización

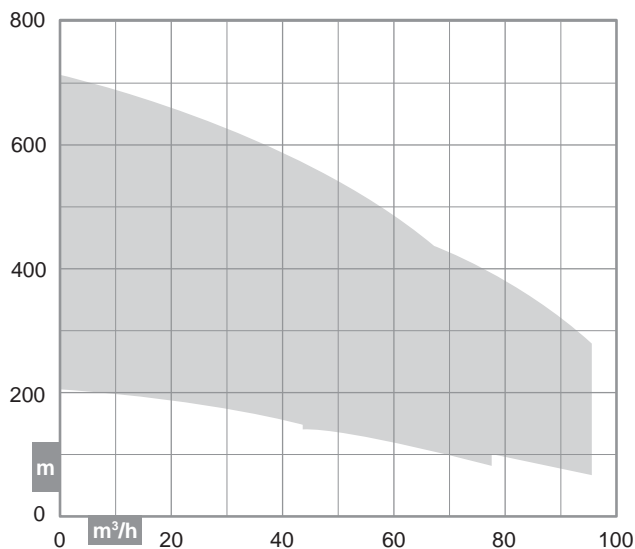

Costruzione

Construction
 Construction
 Konstruktion
 Construcción

Corpi pompa di tipo centrifugo multistadio a flusso radiale con valvola di ritegno incorporata nel corpo di mandata

Radial centrifugal multistage wet end with incorporated retaining valve

Corps de pompe du type radiale, centrifuge multicellulaire avec clapet de retenue incorporé dans le corps de refoulement

Radial mehrstufigen Kreiselpumpen mit integriertem Rückschlagventil am Druckstutze

Cuerpos de bomba de tipo centrifugo radial multietapa, con válvula de retención incorporada en el cuerpo de impulsión

CARATTERISTICHE - CHARACTERISTICS - CARACTERISTIQUES - CHARAKTERISTIK - CARACTERÍSTICAS

Distinta materiali

List of parts and materials
Nomenclature et matériaux
Konstruktion und Werkstoffe
Detalle partes y materiales

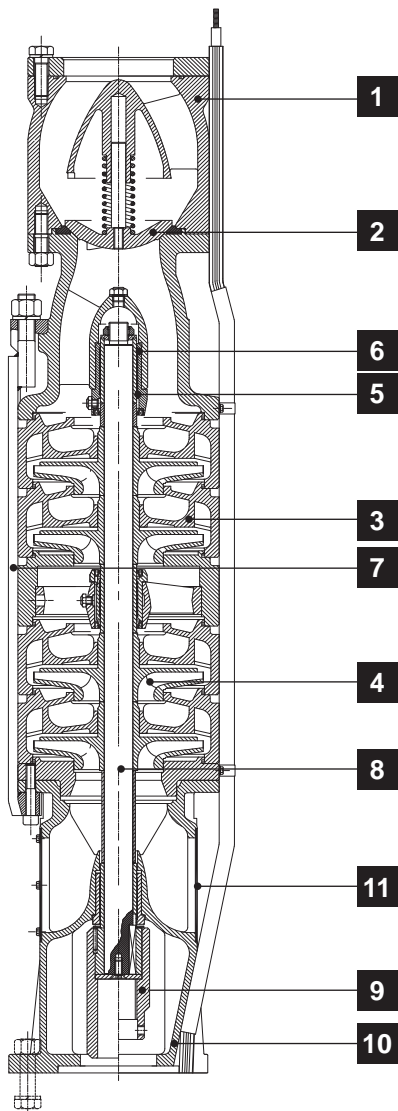

	Componente Component Désignation Komponente Componente	Materiale Material Matière Werkstoff Material
1	Corpo premente Delivery bowl Sortie Druckkörper Cuerpo impulsión	Ghisa Cast iron Fonte Grauguss Fundición de hierro
2	Valvola di ritegno Retaining valve Clapet de retenue Rückschlagventil Válvula de retención	Ghisa Cast iron Fonte Grauguss Fundición de hierro
3	Diffusore Diffuser Diffuseur Diffusor Difusor	Ghisa Cast iron Fonte Grauguss Fundición de hierro
4	Girante Impeller Roue Laufrad Rodete	Ghisa Cast iron Fonte Grauguss Fundición de hierro
5	Cuscinetto di guida Journal bearing Coussinet de guidage Führungslager Cojinete de guía	Bronzo Bronze Bronze Bronze
6	Boccola Bush Entretoise Buchse Casquillo	Ottone ceramizzato Ceramic brass Céramique sur laton Messing mit keramiküberzug Latón ceramizado
7	Tirante Tie rod Tirant Spannstange Tirante	Acciaio Steel Acier Stahl Acero
8	Albero pompa Pump shaft Arbre de pompe Pumpenwelle Eje bomba	Acciaio inox Stainless steel Acier inox Edelstahl Acero inoxidable
9	Manicotto Coupling Manchon Hülse Manguito	Acciaio inox Stainless steel Acier inox Edelstahl Acero inoxidable
10	Corpo aspirazione Suction bowl Corps d'aspiration Saugkörper Cuerpo de aspiración	Ghisa Cast iron Fonte Grauguss Fundición de hierro
11	Griglia filtrante Suction grid Grille filtrante Filtergitter Rejilla filtrante	Acciaio inox Stainless steel Acier inox Edelstahl Acero inoxidable

Limiti di impiego

Use limits
Limites d'utilisation
Einsatzbedingungen
Limites de utilización

* Vedere pagg. 86 ÷ 88 (valore y)
* Please refer to pages 86 ÷ 88 (y data)
* Voir pages 86 ÷ 88 (valeur y)
* Siehe Seiten 86 ÷ 88 (Daten y)
* Consulte las páginas 86 ÷ 88 (valor y)

Diametro interno minimo del pozzo - Minimum well internal diameter Diamètre intérieur minimum du forage - Mindestinnendurchmesser des Brunnens - Diámetro interior mínimo del pozo:	10"
Battente minimo - Minimum positive suction head Charge d'eau minimum - Hydrostatischer Wasserdruck Altura de succión	*
Contenuto max. solidi - Max. solids contents Contenu maxi de solides - Max. Gehalt an Feststoffen Contenido máx. de sustancias sólidas	40 g/m³
Temperatura max. acqua - Max. water temperature Température maxi de l'eau - Max. Pumpwassertemperatur Temperatura máx. agua bombeada	30°C
Tempo max. di funzionamento a Q=0 - Max. running time with Q=0 Temps maxi de fonctionnement avec Q=0 - Max. Betriebsdauer bei Q=0 Tiempo máx. de funcionamiento con Q=0	2 min

Elettropompe sommerse
 Electric borehole pumps
 Electropompes immergées
 Elektrounterwassermotorpumpen
 Bombas eléctricas sumergidas

Catalogo generale
 General catalogue
 Catalogue général
 Hauptkatalog
 Catálogo general

PRESTAZIONI - PERFORMANCES - CARACTERISTIQUES - LEISTUNGSBEREICH - PRESTACIONES

10ER1

Prestazioni a 50Hz, 2 poli
 Performances at 50Hz, 2 poles
 Caractéristiques à 50Hz, 2 pôles
 Leistungsbereich bei 50Hz, 2-polig
 Prestaciones a 50Hz, 2 polos

Pompa Pump Pompe Pumpe Bomba			Portata - Capacity - Débit - Fördermenge - Caudal													
			l/min	0	300	500	600	700	800	850	900	950	1000	1100	1200	1300
			m³/h	0	18	30	36	42	48	51	54	57	60	66	72	78
			l/s	0	5	8,3	10	11,7	13,3	14,2	15	15,8	16,7	18,3	20	21,7
10ER1/6G - 640	30	40	H m	205	192	180	173	164	154	148	143	136	130	115	100	83
10ER1/6F - 845	33	45		215	203	193	187	179	170	165	159	153	146	131	114	96
10ER1/6A - 850	37	50		223	211	201	196	188	180	175	169	163	157	142	125	107
10ER1/7B - 855	40	55		257	240	228	220	213	203	197	191	184	177	160	140	119
10ER1/8E - 860	45	60		287	269	254	245	236	225	219	212	204	196	177	155	131
10ER1/9B - 870	51,5	70		330	310	293	283	273	260	253	245	236	227	205	181	154
10ER1/10E - 875	55	75		358	337	318	307	295	282	274	265	255	244	219	192	163
10ERK1/12C - 890	66	90		436	408	386	374	359	341	330	320	307	294	267	236	202
10ERK1/13A - 8100	75	100		480	450	427	413	397	377	366	354	341	327	296	263	226
10ERK1/16A - 8125	92	125		591	555	522	504	484	460	447	431	415	399	363	324	278
10ERK1/17C - 8125	92	125		616	579	545	526	505	479	464	448	431	413	375	332	282
10ERK1/17C - 10125	92	125		616	579	545	526	505	479	464	448	431	413	375	332	282
10ERK1/18A - 10150	110	150		667	628	597	576	552	523	508	492	474	455	414	368	313
10ERK1/19A - 10150	110	150		704	663	630	608	583	553	536	519	500	480	437	388	330

Dimensioni di ingombro in mm e peso in kg

Overall dimensions in mm and weight in kg
 Dimensions en mm et masse en kg
 Abmessungen in mm, Gewicht in kg
 Medidas en mm, peso en kg

* Per le dimensioni di ingombro e i pesi dei motori vedere pagg. 119 ÷ 127
 * For motors overall dimensions and weights please refer to pages 119 ÷ 127
 * Pour les dimensions et les masses des moteurs voir pages 119 ÷ 127
 * Gesamtlänge und Gewichte der Unterwassermotoren, siehe Seiten 119 ÷ 127
 * Para la dimensiones y los pesos de los motores, consulte las páginas 119 ÷ 127

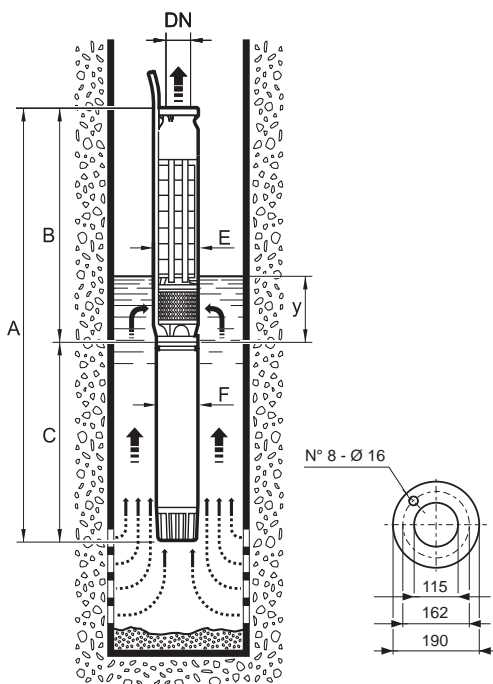

Pompa fornita completa di controflangia, bulloni e guarnizione
 Pump supplied with counterflange, bolts and gasket
 Pompe fournie avec contre-bride, boulons et joint
 Pumpe mit Gegenflansch, Schrauben und Dichtung
 La bomba se suministra con contrabrida, pernos y junta

Pompa Pump Pompe Pumpe Bomba	A	B	C	DN	E	F	y	Peso Weight Masse Gewicht Peso	
								Pompa Pump Pompe Pumpe Bomba	Motore Motor Moteur Motor Motor
10ER1/6G - 640	*	1167	*	4"	238	142	1200	115	*
10ER1/6F - 845	*	1167	*	4"	241	190	1200	117	*
10ER1/6A - 850	*	1167	*	4"	241	190	1200	117	*
10ER1/7B - 855	*	1241	*	4"	243	190	1200	128	*
10ER1/8E - 860	*	1315	*	4"	243	190	1200	139	*
10ER1/9B - 870	*	1389	*	4"	243	190	1200	150	*
10ER1/10E - 875	*	1463	*	4"	243	190	1200	161	*
10ERK1/12C - 890	*	1611	*	4"	243	190	1200	183	*
10ERK1/13A - 8100	*	1685	*	4"	243	190	1200	194	*
10ERK1/16A - 8125	*	1981	*	4"	246	190	1200	238	*
10ERK1/16A - 10125	*	1981	*	4"	249	237	1200	238	*
10ERK1/17C - 8125	*	2055	*	4"	246	190	1200	249	*
10ERK1/17C - 10125	*	2055	*	4"	249	237	1200	249	*
10ERK1/18A - 10150	*	2129	*	4"	249	237	1200	261	*
10ERK1/19A - 10150	*	2203	*	4"	249	237	1200	273	*

PRESTAZIONI - PERFORMANCES - CARACTERISTIQUES - LEISTUNGSBEREICH - PRESTACIONES

10ER1

Prestazioni a 50Hz, 2 poli
Performances at 50Hz, 2 poles
Caractéristiques à 50Hz, 2 pôles
Leistungsbereich bei 50Hz, 2-polig
Prestaciones a 50Hz, 2 polos

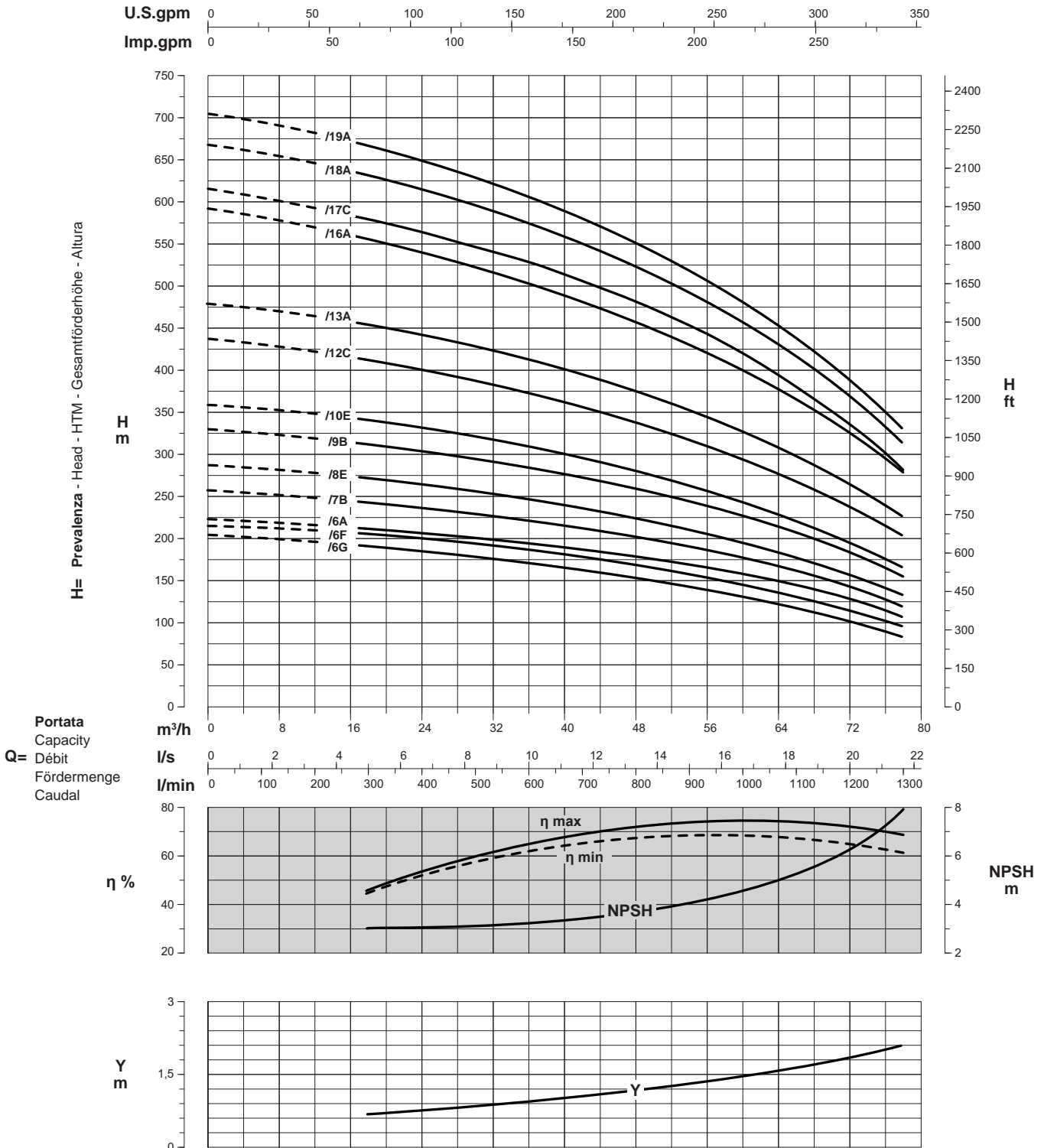

Curve per liquidi aventi densità 1000 kg/m³ - viscosità 1 mm²/s alla temperatura di 20°C
Curves established for liquid density 1000 kg/m³ - viscosity 1 mm²/s - temperature 20°C
Courbes établies pour liquides densité 1000 kg/m³ - viscosité 1 mm²/s - température 20°C
Leistungskurve für Flüssigkeiten mit Dichtigkeit von 1000 kg/m³ - Viskosität 1 mm²/s - Temp. 20°C
Curvas para líquidos con densidad 1000 kg/m³ - viscosidad 1 mm²/s a la temperatura de 20°C

η %
Rendimento della pompa
Pump efficiency
Rendement de la pompe
Wirkungsgrad
Eficiencia de la bomba

Y
Perdita di carico della valvola
Non return valve loss
Perte de charge du clapet
Rückschlagventilverluste
Pérdidas de carga válvula

Riduzione rendimento
Efficiency reduction
Réduction du rendement
Leistungsminderung
Reducción de eficiencia

PRESTAZIONI - PERFORMANCES - CARACTERISTIQUES - LEISTUNGSBEREICH - PRESTACIONES

10ER2

Prestazioni a 50Hz, 2 poli
 Performances at 50Hz, 2 poles
 Caractéristiques à 50Hz, 2 pôles
 Leistungsbereich bei 50Hz, 2-polig
 Prestaciones a 50Hz, 2 polos

Pompa Pump Pompe Pumpe Bomba			Portata - Capacity - Débit - Fördermenge - Caudal													
			l/min	0	400	700	800	900	1000	1100	1200	1250	1300	1400	1500	1600
			m³/h	0	24	42	48	54	60	66	72	75	78	84	90	96
			l/s	0	6,7	11,7	13,3	15	16,7	18,3	20	20,8	21,7	23,3	25	26,7
10ER2/5F - 640	30	40	H m	158	148	140	135	130	124	117	109	105	100	90,5	80,5	69,5
10ER2/5D - 845	33	45		164	156	149	145	140	135	128	120	116	111	102	91,5	80,5
10ER2/5A - 850	37	50		171	163	157	153	148	143	136	128	124	119	110	99,5	88,5
10ER2/6D - 855	40	55		198	188	180	176	171	164	156	147	141	136	125	112	99
10ER2/6A - 860	45	60		211	201	193	189	184	177	170	161	156	151	140	128	115
10ER2/7A - 870	51,5	70		247	235	226	221	215	207	198	187	181	175	162	149	134
10ER2/8C - 875	55	75		275	262	251	246	239	230	219	207	200	194	179	163	146
10ER2/10D - 890	66	90		339	320	304	296	288	276	262	247	238	229	210	189	167
10ER2/11D - 8100	75	100		372	352	335	327	317	304	288	271	261	252	230	207	183
10ERK2/13A - 8125	92	125		447	426	409	401	388	373	354	333	321	310	285	259	230
10ERK2/13A - 10125	92	125		447	426	409	401	388	373	354	333	321	310	285	259	230
10ERK2/15A - 10150	110	150		516	490	471	462	448	430	408	384	371	358	330	299	266
10ERK2/16B - 10150	110	150		544	520	499	488	473	453	435	413	389	375	345	313	278

Dimensioni di ingombro in mm e peso in kg

Overall dimensions in mm and weight in kg
 Dimensions en mm et masse en kg
 Abmessungen in mm, Gewicht in kg
 Medidas en mm, peso en kg

* Per le dimensioni di ingombro e i pesi dei motori vedere pagg. 119 ÷ 127
 * For motors overall dimensions and weights please refer to pages 119 ÷ 127
 * Pour les dimensions et les masses des moteurs voir pages 119 ÷ 127
 * Gesamtlänge und Gewichte der Unterwassermotoren, siehe Seiten 119 ÷ 127
 * Para la dimensiones y los pesos de los motores, consulte las páginas 119 ÷ 127

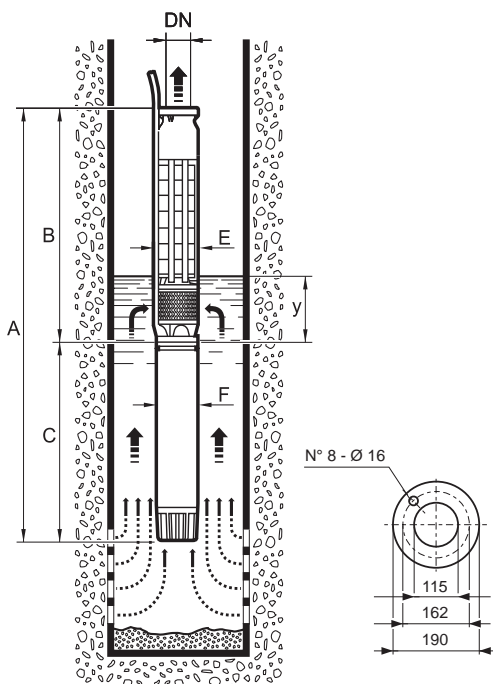

Pompa fornita completa di controflangia, bulloni e guarnizione
 Pump supplied with counterflange, bolts and gasket
 Pompe fournie avec contre-bride, boulons et joint
 Pumpe mit Gegenflansch, Schrauben und Dichtung
 La bomba se suministra con contrabrida, pernos y junta

Pompa Pump Pompe Pumpe Bomba	A	B	C	DN	E	F	y	Peso Weight Masse Gewicht Peso	
								Pompa Pump Pompe Pumpe Bomba	Motore Motor Moteur Motor Motor
10ER2/5F - 640	*	1093	*	4"	238	142	1200	105	*
10ER2/5D - 845	*	1093	*	4"	241	190	1200	106	*
10ER2/5A - 850	*	1093	*	4"	241	190	1200	106	*
10ER2/6D - 855	*	1167	*	4"	243	190	1200	117	*
10ER2/6A - 860	*	1167	*	4"	243	190	1200	117	*
10ER2/7A - 870	*	1241	*	4"	243	190	1200	128	*
10ER2/8C - 875	*	1315	*	4"	243	190	1200	139	*
10ER2/10D - 890	*	1463	*	4"	243	190	1200	161	*
10ER2/11D - 8100	*	1537	*	4"	243	190	1200	172	*
10ERK2/13A - 8125	*	1685	*	4"	246	190	1200	194	*
10ERK2/13A - 10125	*	1685	*	4"	249	237	1200	194	*
10ERK2/15A - 10150	*	1907	*	4"	249	237	1200	227	*
10ERK2/16B - 10150	*	1981	*	4"	249	237	1200	239	*

PRESTAZIONI - PERFORMANCES - CARACTERISTIQUES - LEISTUNGSBEREICH - PRESTACIONES

10ER2

Prestazioni a 50Hz, 2 poli
Performances at 50Hz, 2 poles
Caractéristiques à 50Hz, 2 pôles
Leistungsbereich bei 50Hz, 2-polig
Prestaciones a 50Hz, 2 polos

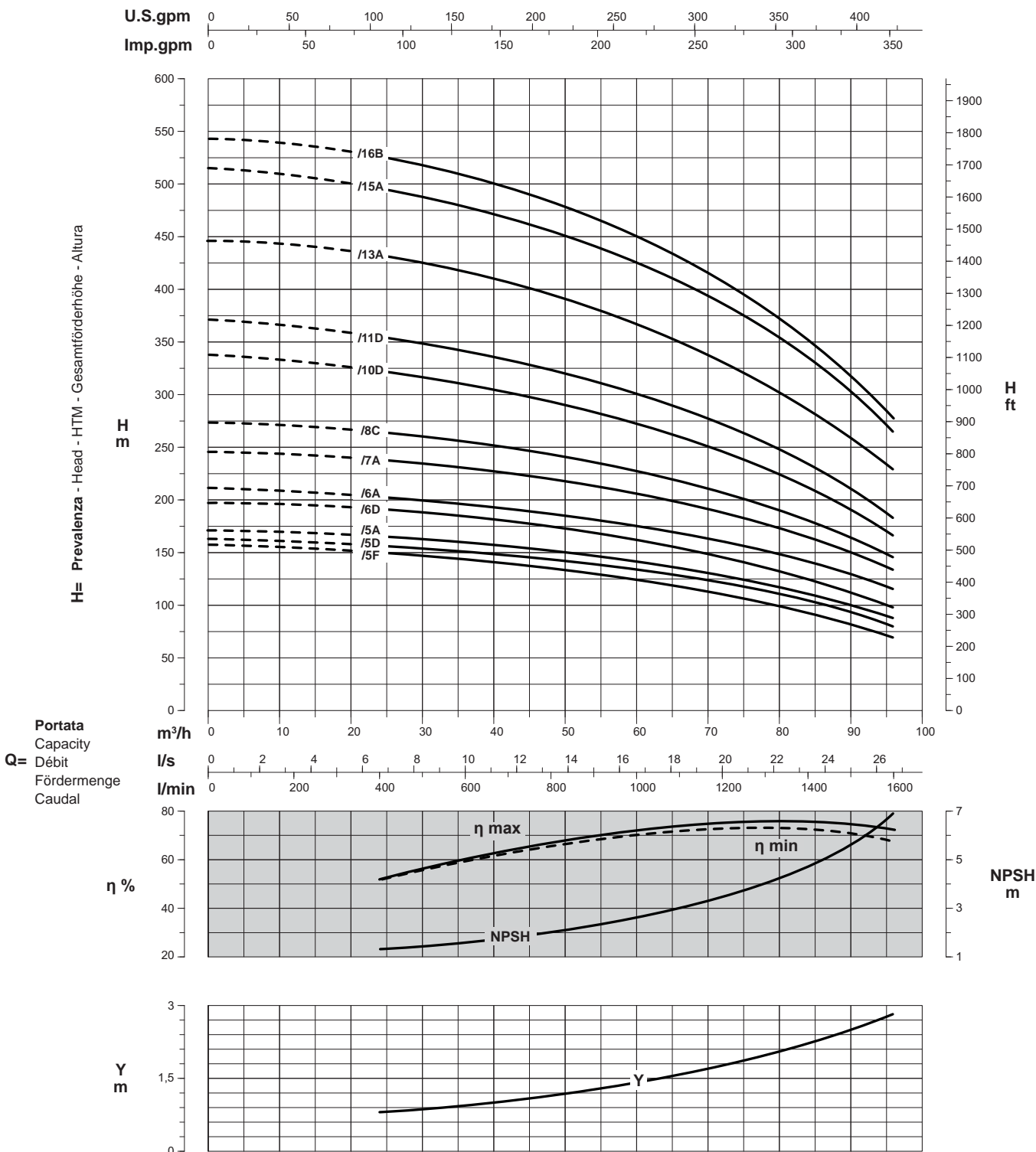

Curve per liquidi aventi densità 1000 kg/m³ - viscosità 1 mm²/s alla temperatura di 20°C
Curves established for liquid density 1000 kg/m³ - viscosity 1 mm²/s - temperature 20°C
Courbes établies pour liquides densité 1000 kg/m³ - viscosité 1 mm²/s - température 20°C
Leistungskurve für Flüssigkeiten mit Dichtigkeit von 1000 kg/m³ - Viskosität 1 mm²/s - Temp. 20°C
Curvas para líquidos con densidad 1000 kg/m³ - viscosidad 1 mm²/s a la temperatura de 20°C

Rendimento della pompa
Pump efficiency
η % Rendement de la pompe
Wirkungsgrad
Eficiencia de la bomba

Perdita di carico della valvola
Non return valve loss
Y Perte de charge du clapet
Rückschlagventilverluste
Pérdidas de carga válvula

Riduzione rendimento
Efficiency reduction
Réduction du rendement
Leistungsminderung
Reducción de eficiencia

CARATTERISTICHE - CHARACTERISTICS - CARACTERISTIQUES - CHARAKTERISTIK - CARACTERÍSTICAS

10''



Identificazione pompa

Pump identification
 Identification de la pompe
 Bedeutung der Abkürzungen
 Identificación bomba

Diametro minimo del pozzo in pollici
 Minimum well diameter in inches
 Diamètre mini du forage en pouces
 Mindestinnendurchmesser des Brunnens
 Diámetro interior mínimo del pozo

10

Tipo pompa (semiassiale)
 Pump type (mixed-flow)
 Type de pompe (semi-axiale)
 Pumpentyp (halbaxial)
 Bomba tipo (semiaxial)

E

Per alta pressione
 For high pressure
 Pour haute pression
 Für hohen Druck
 Para alta presión

K

Dimensione idraulica
 Hydraulic size
 Grandeur de la partie hydraulique
 Hydraulische Abmessungen
 Dimensión hidráulica

1N 1N 2N 3N

/

Numero di stadi
 Number of stages
 Nombre d'étages
 Anzahl der Stufen
 Número de etapas

6 1 ÷ 10

Grandezza giranti
 Impeller size
 Grandeur de roue
 Laufradgröße
 Tamaño rodetes

F A ÷ Q

-

Diametro esterno motore in pollici
 Motor external diameter in inches
 Diamètre extérieur du moteur en pouces
 Außendurchmesser des Motors
 Diámetro exterior de motor en pulgadas

8 6 ÷ 10

Potenza nominale in CV
 Nominal power in HP
 Puissance nominale en CV
 Nennleistung in PS
 Potencia nominal en CV

125 15 ÷ 260

10E1N/6F-8125

Elettropompa sommersa semiassiale per pozzo da 10'' - Idraulica dimensione 1N - 6 stadi - Giranti grandezza F - Motore da 8'' - Potenza nominale 125 CV

Borehole electric mixed-flow pump for 10'' well - Hydraulic size 1N - 6 stages - Impeller size F - 8'' motor - 125 HP nominal power

Electropompe immergée semi-axiale pour forage de 10'' - Grandeur de l'hydraulique 1N - 6 étages - Grandeur de roue F - Moteur 8'' - Puissance nominale 125 CV

Halbaxial-Unterwassermotorpumpe für 10'' Brunnen - Hydraulikgröße 1N - 6 Stufen - Laufradgröße F - 8'' Motor - Nennleistung 125 P

Bomba eléctrica sumergida semiaxial para pozo de 10'' - Dimensión hidráulica 1N - 6 etapas - Tamaño rodetes F - Motor de 8'' - Potencia nominal 125 CV

Campi di utilizzo della serie

Performance range
 Champs d'utilisation
 Anwendungsbereiche
 Campos de utilización

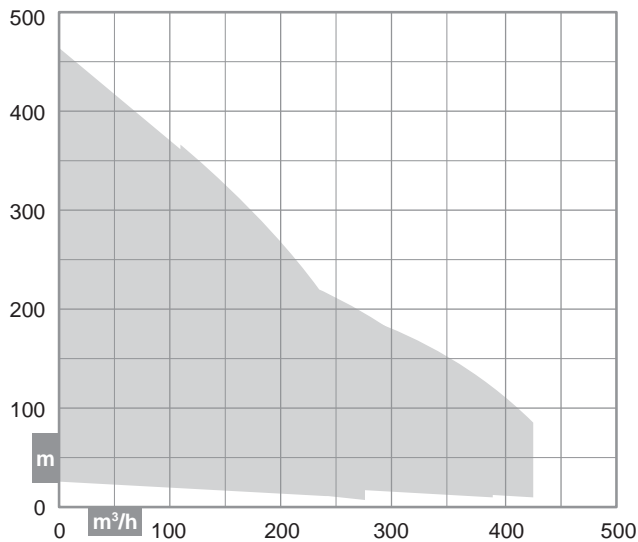

Costruzione

Construction
 Construction
 Konstruktion
 Construcción

Corpi pompa di tipo centrifugo multistadio a flusso semiassiale con valvola di ritegno incorporata nel corpo di mandata

Mixed-flow centrifugal multistage wet end with incorporated retaining valve

Corps de pompe du type semi-axiale, centrifuge multicellulaire avec clapet de retenue incorporé dans le corps de refoulement

Halbaxial mehrstufigen Kreiselpumpen mit integriertem Rückschlagventil am Druckstutzen

Cuerpos de bomba de tipo centrifugo semiaxial, con válvula de retención incorporada en el cuerpo de impulsión

CARATTERISTICHE - CHARACTERISTICS - CARACTERISTIQUES - CHARAKTERISTIK - CARACTERÍSTICAS

Distinta materiali

List of parts and materials
Nomenclature et matériaux
Konstruktion und Werkstoffe
Detalle partes y materiales

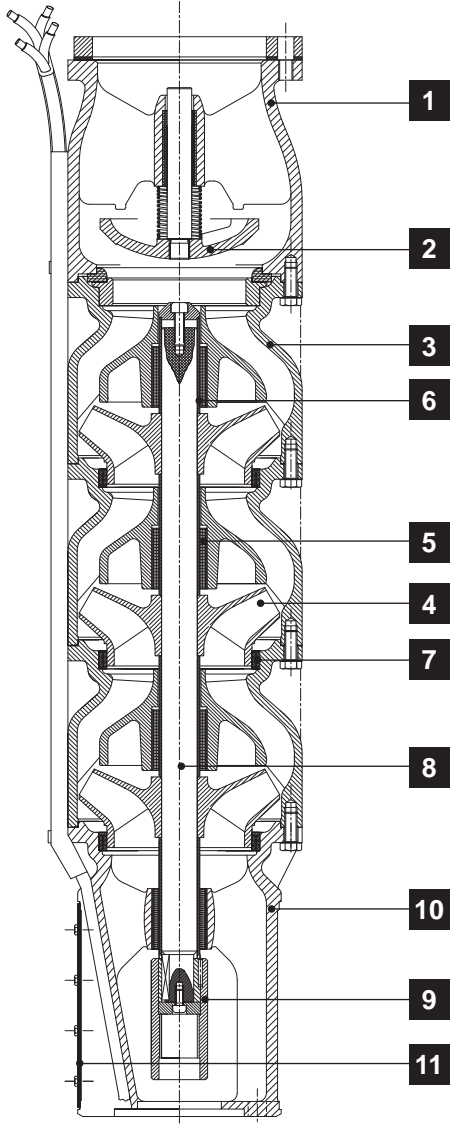

	Componente Component Désignation Komponente Componente	Materiale Material Matière Werkstoff Material
1	Corpo premente Delivery bowl Sortie Druckkörper Cuerpo impulsión	Ghisa Cast iron Fonte Grauguss Fundición de hierro
2	Valvola di ritegno Retaining valve Clapet de retenue Rückschlagventil Válvula de retención	Ghisa Cast iron Fonte Grauguss Fundición de hierro
3	Diffusore Diffuser Diffuseur Diffusor Difusor	Ghisa + Cataforesi Cast iron + Cataphoresis Fonte + Cataphorèse Grauguss + Kataphorese Fundición de hierro + Cataforesis
4	Girante Impeller Roue Lauftrad Rodete	Ghisa + Cataforesi Cast iron + Cataphoresis Fonte + Cataphorèse Grauguss + Kataphorese Fundición de hierro + Cataforesis
5	Cuscinetto di guida Journal bearing Coussinet de guidage Führungslager Cojinete de guía	Gomma Rubber Elastomère Gummi Goma
6	Boccola Bush Entroise Buchse Casquillo	Ottone cromato Chromé plated brass Laiton chromé Verchromtes Messing Latón Cromado
7	Anello d'usura Wear ring Bague d'usure Schleissring Anillo De Desgaste	Gomma Rubber Elastomère Gummi Goma
8	Albero pompa Pump shaft Arbre de pompe Pumpenwelle Eje bomba	Acciaio inox Stainless steel Acier inox Edelstahl Acero inoxidable
9	Manicotto Coupling Manchon Hülse Manguito	Acciaio inox Stainless steel Acier inox Edelstahl Acero inoxidable
10	Corpo aspirazione Suction bowl Corps d'aspiration Saugkörper Cuerpo de aspiración	Ghisa Cast iron Fonte Grauguss Fundición de hierro
11	Griglia filtrante Suction grid Grille filtrante Filtergitter Rejilla filtrante	Acciaio inox Stainless steel Acier inox Edelstahl Acero inoxidable

Limiti di impiego

Use limits
Limites d'utilisation
Einsatzbedingungen
Limites de utilización

* Vedere pagg. 92 ÷ 96 (valore y)
* Please refer to pages 92 ÷ 96 (y data)
* Voir pages 92 ÷ 96 (valeur y)
* Siehe Seiten 92 ÷ 96 (Daten y)
* Consulte las páginas 92 ÷ 96 (valor y)

Diametro interno minimo del pozzo - Minimum well internal diameter
Diamètre intérieur minimum du forage - Mindestinnendurchmesser des
Brunnens - Diámetro interior mínimo del pozo:

10"

Battente minimo - Minimum positive suction head
Charge d'eau minimum - Hydrostatischer Wasserdruck
Altura de succión

*

Contenuto max. solidi - Max. solids contents
Contenu maxi de solides - Max. Gehalt an Feststoffen
Contenido máx. de sustancias sólidas

40 g/m³

Temperatura max. acqua - Max. water temperature
Température maxi de l'eau - Max. Pumpwassertemperatur
Temperatura máx. agua bombeada

30°C

Tempo max. di funzionamento a Q=0 - Max. running time with Q=0
Temps maxi de fonctionnement avec Q=0 - Max. Betriebsdauer bei Q=0
Tiempo máx. de funcionamiento con Q=0

2 min

10E "BLACK"

1 - 2 **Ghisa + Cataforesi** - Cast iron + Cataphoresis - Fonte + Cataphorèse
10 **Grauguss + Kataphorese** - Fundición de hierro + Cataforesis

10E "BLACK - X"

1 - 2 **Ghisa + Cataforesi** - Cast iron + Cataphoresis - Fonte + Cataphorèse
10 **Grauguss + Kataphorese** - Fundición de hierro + Cataforesis

4 **Acciaio inox AISI 316** - AISI 316 stainless steel - Acier inox AISI 316
Edelstahl AISI 316 - Acero inoxidable AISI 316

A richiesta - On request - Sur demande - Auf Anfrage - A petición

4 - 5 - 7 **Bronzo** - Bronze - Bronze - Bronze - Bronce

PRESTAZIONI - PERFORMANCES - CARACTERISTIQUES - LEISTUNGSBEREICH - PRESTACIONES

10E1N

Prestazioni a 50Hz, 2 poli
 Performances at 50Hz, 2 poles
 Caractéristiques à 50Hz, 2 pôles
 Leistungsbereich bei 50Hz, 2-polig
 Prestaciones a 50Hz, 2 polos

Pompa Pump Pompe Pumpe Bomba			Portata - Capacity - Débit - Fördermenge - Caudal														
			l/min		0	800	1200	1600	1900	2200	2500	2800	3000	3200	3400	3700	4000
			m³/h		0	48	72	96	114	132	150	168	180	192	204	222	240
			l/s		0	13,3	20	26,7	31,7	36,7	41,7	46,7	50	53,3	56,7	61,7	66,7
		kW	HP	H m													
10E1N/1I - 615	11	15	27,5	24	22,5	21,5	20,5	19	18	16	15	13,5	12	9,5	6,5		
10E1N/1H - 617	13	17,5	31,5	28	26,5	25,5	24,5	23,5	22	20,5	19,5	18	16,5	13,5	10,5		
10E1N/1F - 620	15	20	37	32,5	30,5	29	28	26,5	25	23,5	22	20,5	19	16,5	13		
10E1N/1E - 622	16,5	22,5	41	35	32,5	30,5	29,5	28	26,5	25	23,5	22,5	20,5	18	14,5		
10E1N/1B - 625	18,5	25	47,5	39,5	36	33,5	32	30,5	28,5	27	25,5	24,5	23	20,5	17,5		
10E1N/1A - 627	20	27,5	50,5	41,5	38,5	35,5	34	32	30,5	28,5	27,5	26	24,5	22,5	19,5		
10E1N/2I - 630	22	30	55	48,5	46	43,5	41,5	39,5	36,5	33	31	28	24,5	19,5	13		
10E1N/2H - 635	26	35	63,5	56	53	50,5	49	46,5	44	41	38,5	36	33	27,5	20,5		
10E1N/2F - 640	30	40	74	64,5	61	57,5	55,5	53	50	47	44,5	41,5	38,5	33	26,5		
10E1N/2C - 850	37	50	90,5	78	73,5	69,5	67	64	61	57,5	55	52	49	43,5	37		
10E1N/3L - 850	37	50	91,5	82	78,5	74,5	71,5	68	64	59	55,5	51	46,5	38,5	29		
10E1N/3G - 860	45	60	105	94,5	90	86,5	83,5	80	76	71,5	67,5	63,5	58,5	50	40		
10E1N/3D - 870	51,5	70	129	112	106	101	97	93	88,5	83,5	79,5	75,5	70,5	62,5	52,5		
10E1N/3C - 875	55	75	136	118	110	104	101	96	91,5	86	82,5	78	73,5	65	55,5		
10E1N/3A - 880	60	80	152	129	121	114	109	104	99	94	90	85,5	80,5	72	62		
10E1N/4E - 890	66	90	157	141	134	128	123	118	113	106	101	94,5	88	76,5	63		
10E1N/4B - 8100	75	100	186	158	148,5	142	137	132	126	119	113	107	98,5	84	65,5		
10E1N/5E - 8125	92	125	197	176	167	160	154	148	141	132	126	119	110	96	79		
10E1N/5B - 8125	92	125	233	197	186	177	172	165	158	149	142	133	123	105	82		
10E1N/6F - 8125	92	125	223	202	193	186	180	173	164	155	147	138	128	111	90		
10E1N/6B - 10150	110	150	280	237	223	212	206	198	189	179	170	160	148	126	98,5		
10E1N/7B - 10175	130	175	326	276	260	248	240	231	221	208	198	187	173	147	115		
10EK1N/8B - 10200	150	200	373	316	297	283	274	264	252	238	227	213	197	168	132		
10EK1N/9B - 10230	170	230	419	355	334	318	309	297	284	268	255	240	222	189	148		
10EK1N/10B - 10250	185	250	466	394	371	354	343	330	315	298	283	266	246	210	164		

Dimensioni di ingombro in mm e peso in kg

Overall dimensions in mm and weight in kg
 Dimensions en mm et masse en kg
 Abmessungen in mm, Gewicht in kg
 Medidas en mm, peso en kg

* Per le dimensioni di ingombro e i pesi dei motori vedere pagg. 119 ÷ 127
 * For motors overall dimensions and weights please refer to pages 119 ÷ 127
 * Pour les dimensions et les masses des moteurs voir pages 119 ÷ 127
 * Gesamtlänge und Gewichte der Unterwassermotoren, siehe Seiten 119 ÷ 127
 * Para la dimensiones y los pesos de los motores, consulte las páginas 119 ÷ 127

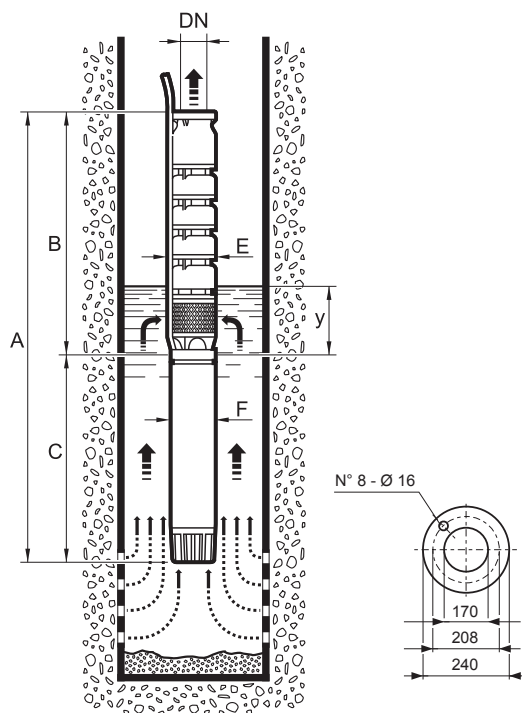

Pompa fornita completa di controflangia, bulloni e guarnizione
 Pump supplied with counterflange, bolts and gasket
 Pompe fournie avec contre-bride, boulons et joint
 Pumpe mit Gegenflansch, Schrauben und Dichtung
 La bomba se suministra con contrabrida, pernos y junta

Pompa Pump Pompe Pumpe Bomba	A	B	C	DN	E	F	y	Peso Weight Masse Gewicht Peso	
								Pompa Pump Pompe Pumpe Bomba	Motore Motor Moteur Motor Motor
10E1N/1I - 615	*	687	*	6"	247	142	6000	61	*
10E1N/1H - 617	*	687	*	6"	247	142	6000	61	*
10E1N/1F - 620	*	687	*	6"	247	142	6000	61	*
10E1N/1E - 622	*	687	*	6"	247	142	6000	61	*
10E1N/1B - 625	*	687	*	6"	247	142	6000	62	*
10E1N/1A - 627	*	687	*	6"	247	142	6000	62	*
10E1N/2I - 630	*	847	*	6"	247	142	6000	82	*
10E1N/2H - 635	*	847	*	6"	247	142	6000	82	*
10E1N/2F - 640	*	847	*	6"	247	142	6000	82	*
10E1N/2C - 850	*	867	*	6"	249	190	6000	87	*
10E1N/3L - 850	*	1047	*	6"	249	190	6000	108	*
10E1N/3G - 860	*	1047	*	6"	249	190	6000	108	*
10E1N/3D - 870	*	1047	*	6"	249	190	6000	108	*
10E1N/3C - 875	*	1047	*	6"	249	190	6000	109	*
10E1N/3A - 880	*	1047	*	6"	249	190	6000	109	*
10E1N/4E - 890	*	1227	*	6"	249	190	6000	129	*
10E1N/4B - 8100	*	1227	*	6"	249	190	6000	130	*
10E1N/5E - 8125	*	1407	*	6"	249	190	6000	150	*
10E1N/5B - 8125	*	1407	*	6"	249	190	6000	151	*
10E1N/6F - 8125	*	1587	*	6"	249	190	6000	171	*
10E1N/6B - 10150	*	1671	*	6"	249	237	6000	184	*
10E1N/7B - 10175	*	1851	*	6"	249	237	6000	208	*
10EK1N/8B - 10200	*	2031	*	6"	249	237	6000	229	*
10EK1N/9B - 10230	*	2211	*	6"	249	237	6000	250	*
10EK1N/10B - 10250	*	2391	*	6"	249	237	6000	271	*

PRESTAZIONI - PERFORMANCES - CARACTERISTIQUES - LEISTUNGSBEREICH - PRESTACIONES

10E1N

Prestazioni a 50Hz, 2 poli
Performances at 50Hz, 2 poles
Caractéristiques à 50Hz, 2 pôles
Leistungsbereich bei 50Hz, 2-polig
Prestaciones a 50Hz, 2 polos

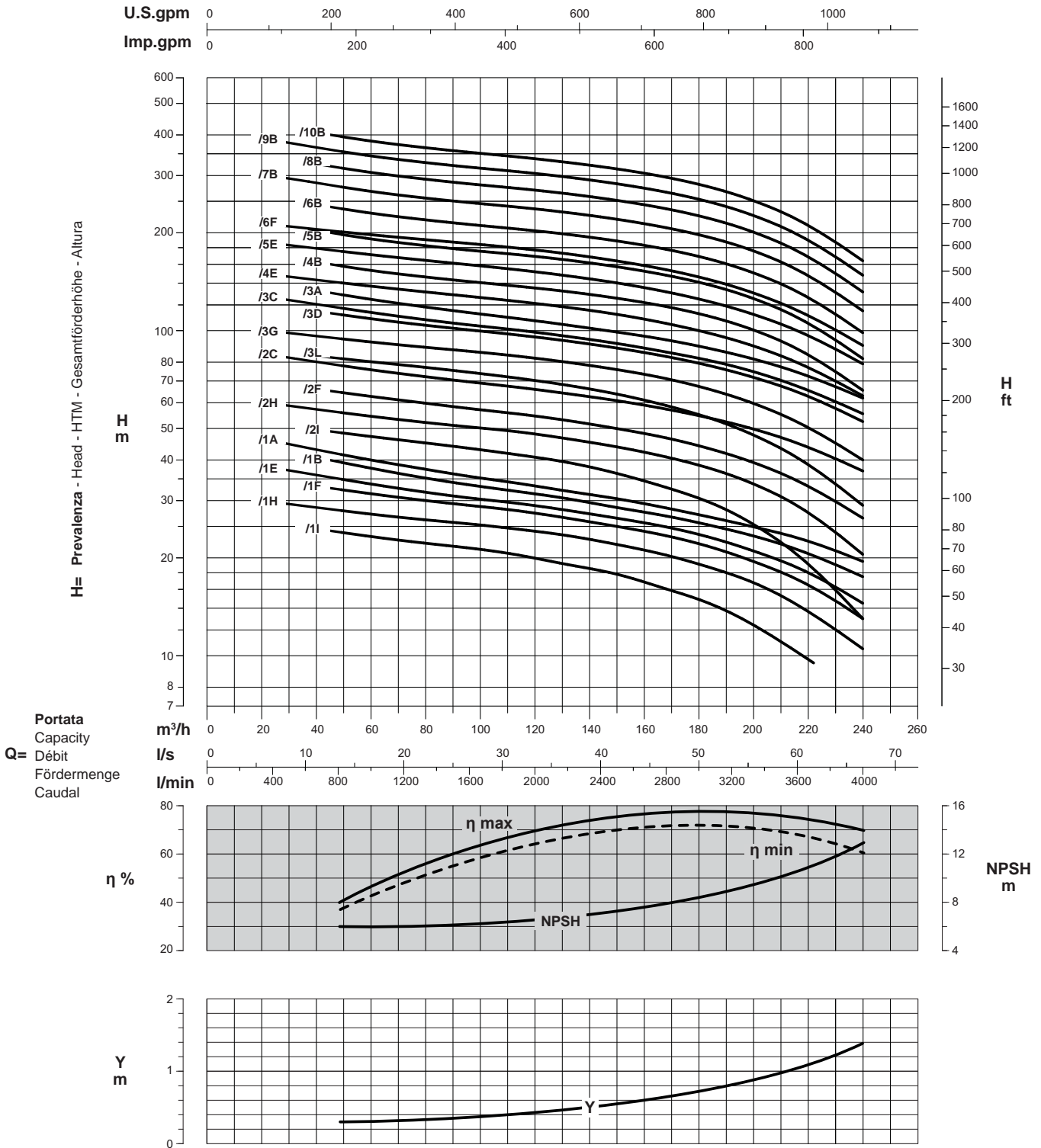

Curve per liquidi aventi densità 1000 kg/m³ - viscosità 1 mm²/s alla temperatura di 20°C
Curves established for liquid density 1000 kg/m³ - viscosity 1 mm²/s - temperature 20°C
Courbes établies pour liquides densité 1000 kg/m³ - viscosité 1 mm²/s - température 20°C
Leistungskurve für Flüssigkeiten mit Dichtigkeit von 1000 kg/m³ - Viskosität 1 mm²/s - Temp. 20°C
Curvas para líquidos con densidad 1000 kg/m³ - viscosidad 1 mm²/s a la temperatura de 20°C

Rendimento della pompa
Pump efficiency
η % Rendement de la pompe
Wirkungsgrad
Eficiencia de la bomba

Perdita di carico della valvola
Non return valve loss
Y Perte de charge du clapet
Rückschlagventilverluste
Pérdidas de carga válvula

Riduzione rendimento
Efficiency reduction
Réduction du rendement
Leistungsminderung
Reducción de eficiencia

/1	= -3
/2	= -2
/3	= -1

PRESTAZIONI - PERFORMANCES - CARACTERISTIQUES - LEISTUNGSBEREICH - PRESTACIONES

10E2N

Prestazioni a 50Hz, 2 poli
 Performances at 50Hz, 2 poles
 Caractéristiques à 50Hz, 2 pôles
 Leistungsbereich bei 50Hz, 2-polig
 Prestaciones a 50Hz, 2 polos

Pompa Pump Pompe Pumpe Bomba	 kW HP		Portata - Capacity - Débit - Fördermenge - Caudal													
			l/min	0	1000	1800	2200	2500	2800	3100	3300	3500	3700	4000	4300	4600
			m³/h	0	60	108	132	150	168	186	198	210	222	240	258	276
			l/s	0	16,7	30	36,7	41,7	46,7	51,7	55	58,3	61,7	66,7	71,7	76,7
10E2N/1L - 615	11	15	33	27	23	21,5	20	18	15,5	13,5	11,5	9,5	5,5			
10E2N/1I - 617	13	17,5	35,5	29	25,5	24	22,5	21	19	17,5	15,5	13,5	10	5,5		
10E2N/1G - 620	15	20	39,5	31,5	28	26	25	23,5	21,5	20	18,5	17	13,5	9,5	5	
10E2N/1E - 622	16,5	22,5	41,5	34	30	28,5	27	25,5	23,5	22	20,5	18,5	15,5	11,5	7	
10E2N/1C - 625	18,5	25	47	37,5	33	31	29,5	28	26	24,5	23	21	17,5	13,5	8	
10E2N/1B - 627	20	27,5	47,5	39	34	32	30,5	28,5	26,5	25	23,5	21,5	18,5	15	11	
10E2N/1A - 630	22	30	50,5	41	36	34	32,5	31	29	27,5	25,5	23,5	20	15,5	10,5	
10E2N/2I - 635	26	35	71,5	60,5	53	49,5	46,5	42,5	38	35	31	27	19,5	11		
10E2N/2G - 640	30	40	79,5	63,5	55,5	52,5	50	47	43,5	40,5	37,5	33,5	27	19		
10E2N/2D - 850	37	50	95	79,5	70	66	63	59,5	55,5	52,5	49,5	46	40	33,5	25,5	
10E2N/3H - 860	45	60	119	99,5	87,5	81,5	77	72	65,5	61	56	50,5	40,5	29,5	16,5	
10E2N/3E - 870	51,5	70	134	112	98,5	92,5	88	83	77	72,5	67,5	62,5	53	42,5	30	
10E2N/3D - 875	55	75	143	119	105	99	94,5	89	83	79	74	69	60	50	38	
10E2N/3C - 880	60	80	146	122	108	102	97	91,5	85,5	81,5	77	71,5	63	53	41	
10E2N/4F - 890	66	90	170	144	127	120	114	107	98,5	92,5	86	79	66,5	52	35	
10E2N/4D - 8100	75	100	190	159	140	132	126	119	111	105	99	92	80,5	66,5	51	
10E2N/5E - 8125	92	125	223	186	164	154	147	138	129	121	113	104	88,5	70,5	49,5	
10E2N/5D - 8125	92	125	244	206	180	169	160	150	140	132	124	115	101	84,5	66	
10E2N/6D - 10150	110	150	293	247	216	202	192	180	168	159	149	138	121	102	79,5	
10E2N/7D - 10175	130	175	342	288	253	236	224	210	195	185	174	161	141	118	92,5	
10EK2N/8D - 10200	150	200	391	329	289	270	256	240	223	211	198	184	161	135	106	
10EK2N/9D - 10230	170	230	440	371	325	303	288	270	251	237	223	207	181	152	119	
10EK2N/10D - 10250	185	250	489	412	361	337	320	300	279	264	248	230	201	169	133	

Dimensioni di ingombro in mm e peso in kg

Overall dimensions in mm and weight in kg
 Dimensions en mm et masse en kg
 Abmessungen in mm, Gewicht in kg
 Medidas en mm, peso en kg

* Per le dimensioni di ingombro e i pesi dei motori vedere pagg. 119 ÷ 127
 * For motors overall dimensions and weights please refer to pages 119 ÷ 127
 * Pour les dimensions et les masses des moteurs voir pages 119 ÷ 127
 * Gesamtlänge und Gewichte der Unterwassermotoren, siehe Seiten 119 ÷ 127
 * Para la dimensiones y los pesos de los motores, consulte las páginas 119 ÷ 127

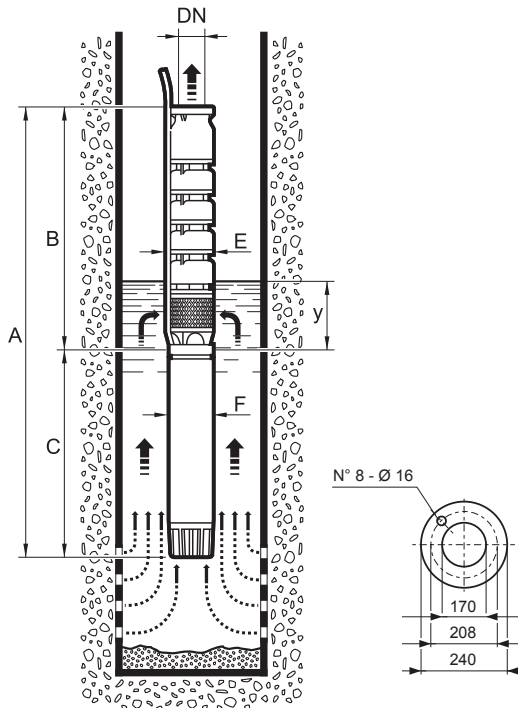

Pompa fornita completa di controflangia, bulloni e guarnizione
 Pump supplied with counterflange, bolts and gasket
 Pompe fournie avec contre-bride, boulons et joint
 Pumpe mit Gegenflansch, Schrauben und Dichtung
 La bomba se suministra con contrabrida, pernos y junta

Pompa Pump Pompe Pumpe Bomba	A	B	C	DN	E	F	y	Peso Weight Masse Gewicht Peso	
								Pompa Pump Pompe Pumpe Bomba	Motor Motor Moteur Motor Motor
10E2N/1L - 615	*	687	*	6"	247	142	4000	61	*
10E2N/1I - 617	*	687	*	6"	247	142	4000	61	*
10E2N/1G - 620	*	687	*	6"	247	142	4000	61	*
10E2N/1E - 622	*	687	*	6"	247	142	4000	61	*
10E2N/1C - 625	*	687	*	6"	247	142	4000	61	*
10E2N/1B - 627	*	687	*	6"	247	142	4000	62	*
10E2N/1A - 630	*	687	*	6"	247	142	4000	62	*
10E2N/2I - 635	*	847	*	6"	247	142	4000	82	*
10E2N/2G - 640	*	847	*	6"	247	142	4000	82	*
10E2N/2D - 850	*	867	*	6"	249	190	4000	87	*
10E2N/3H - 860	*	1047	*	6"	249	190	4000	108	*
10E2N/3E - 870	*	1047	*	6"	249	190	4000	108	*
10E2N/3D - 875	*	1047	*	6"	249	190	4000	108	*
10E2N/3C - 880	*	1047	*	6"	249	190	4000	109	*
10E2N/4F - 890	*	1227	*	6"	249	190	4000	129	*
10E2N/4D - 8100	*	1227	*	6"	249	190	4000	130	*
10E2N/5E - 8125	*	1407	*	6"	249	190	4000	150	*
10E2N/5D - 8125	*	1407	*	6"	249	190	4000	151	*
10E2N/6D - 10150	*	1671	*	6"	249	237	4000	185	*
10E2N/7D - 10175	*	1851	*	6"	249	237	4000	208	*
10EK2N/8D - 10200	*	2031	*	6"	249	237	4000	119	*
10EK2N/9D - 10230	*	2211	*	6"	249	237	4000	250	*
10EK2N/10D - 10250	*	2391	*	6"	249	237	4000	271	*

PRESTAZIONI - PERFORMANCES - CARACTERISTIQUES - LEISTUNGSBEREICH - PRESTACIONES

10E2N

Prestazioni a 50Hz, 2 poli
Performances at 50Hz, 2 poles
Caractéristiques à 50Hz, 2 pôles
Leistungsbereich bei 50Hz, 2-polig
Prestaciones a 50Hz, 2 polos

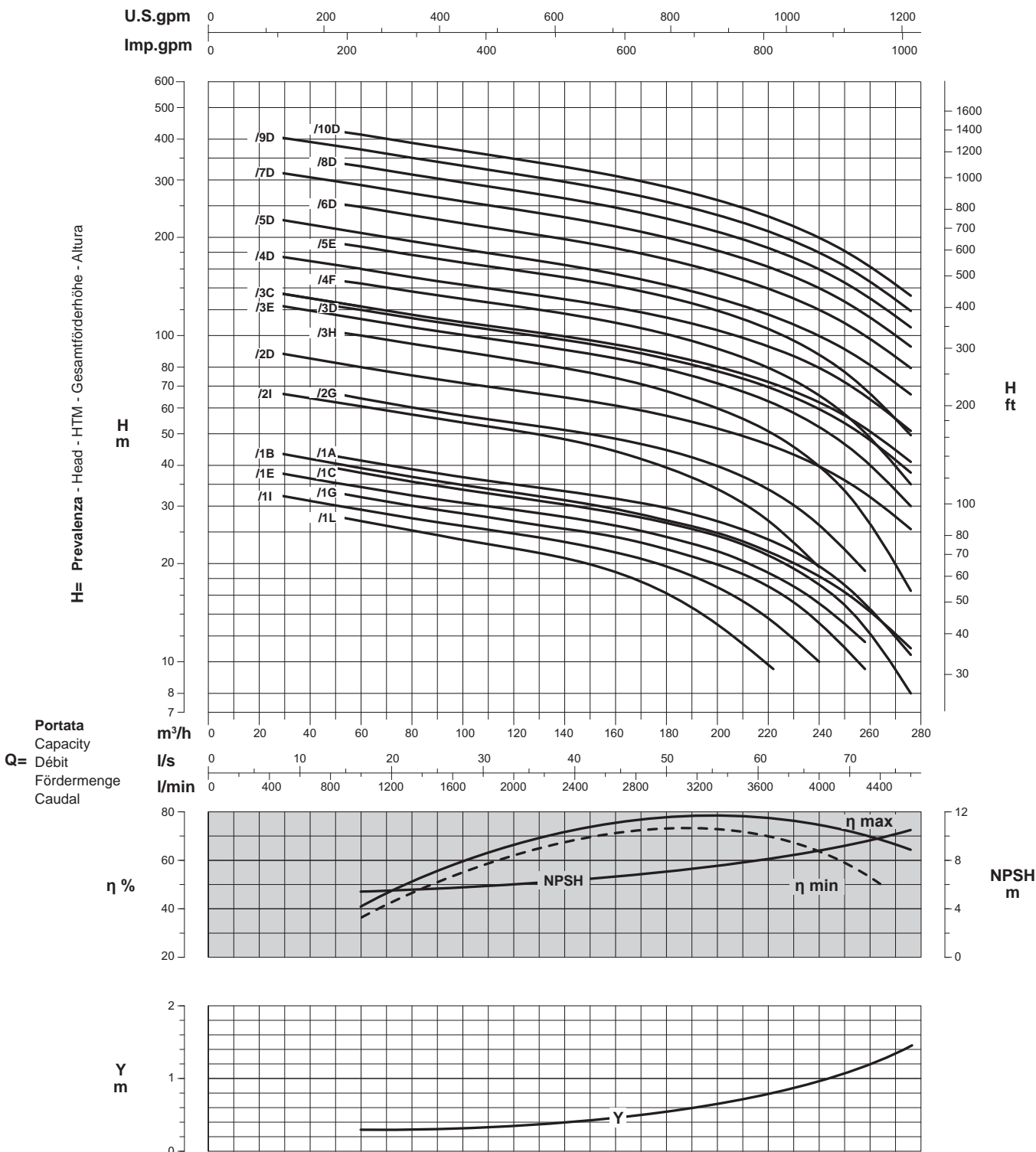

Curve per liquidi aventi densità 1000 kg/m³ - viscosità 1 mm²/s alla temperatura di 20°C
Curves established for liquid density 1000 kg/m³ - viscosity 1 mm²/s - temperature 20°C
Courbes établies pour liquides densité 1000 kg/m³ - viscosité 1 mm²/s - température 20°C
Leistungskurve für Flüssigkeiten mit Dichtigkeit von 1000 kg/m³ - Viskosität 1 mm²/s - Temp. 20°C
Curvas para líquidos con densidad 1000 kg/m³ - viscosidad 1 mm²/s a la temperatura de 20°C

Rendimento della pompa
Pump efficiency
η % Rendement de la pompe
Wirkungsgrad
Eficiencia de la bomba

Perdita di carico della valvola
Non return valve loss
Y Perte de charge du clapet
Rückschlagventilverluste
Pérdidas de carga válvula

Riduzione rendimento
Efficiency reduction
Riduzione del rendimento
Leistungsminderung
Reducción de eficiencia

/1	= -3
/2	= -2
/3	= -1

PRESTAZIONI - PERFORMANCES - CARACTERISTIQUES - LEISTUNGSBEREICH - PRESTACIONES

10E3N

Prestazioni a 50Hz, 2 poli
 Performances at 50Hz, 2 poles
 Caractéristiques à 50Hz, 2 pôles
 Leistungsbereich bei 50Hz, 2-polig
 Prestaciones a 50Hz, 2 polos

Pompa Pump Pompe Pumpe Bomba	kW		HP		Portata - Capacity - Débit - Fördermenge - Caudal													
			l/min	0	1500	2000	2500	3000	3500	4000	4500	4750	5000	5500	6000	6500		
			m³/h	0	90	120	135	180	210	240	270	285	300	330	360	390		
			l/s	0	25	33,3	41,7	50	58,3	66,7	75	79,2	83,3	91,7	100	108,3		
10E3N/1Q - 625	18,5	25		33	28	26,5	24,5	22,5	20,5	18,5	16,5	15	14					
10E3N/1O - 627	20	27,5		36,5	30,5	28,5	26,5	24,5	22,5	20,5	18	16,5	15,5	12				
10E3N/1L - 630	22	30		38	32,5	30,5	28,5	26,5	25	23	21	19,5	18,5	15,5				
10E3N/1G - 635	26	35		44	36	34	32	30	28,5	26,5	24,5	23,5	22	19,5	16,5			
10E3N/1C - 640	30	40		46,5	38	36	34	32	30,5	28,5	26,5	25,5	24	21,5	18,5			
10E3N/2P - 850	37	50		66,5	59	55,5	52	48,5	45	41	36,5	33,5	31	24	16			
10E3N/2M - 860	45	60		75	68	65	61,5	58	54	49,5	45	42	39,5	33	23			
10E3N/2G - 870	51,5	70		88	74,5	70,5	67	63,5	60,5	57	53	49,5	46,5	39	30,5	20		
10E3N/2D - 875	55	75		93,5	80	75,5	72	68,5	64,5	60,5	56,5	53	50,5	43	35	26,5		
10E3N/2B - 880	60	80	H	95	81,5	78	74	70,5	67,5	63,5	59,5	56	53,5	45,5	36,5	27,5		
10E3N/3I - 890	66	90	m	121	106	101	95	89	83,5	77	70,5	66	61,5	52	40	26		
10E3N/3G - 8100	75	100		128	110	105	99,5	94,5	89,5	84	77,5	73	68,5	58,5	46	28,5		
10E3N/3B - 8125	92	125		146	130	124	118	113	107	101	96	89	85	72	59,5	43		
10E3N/4D - 10150	110	150		188	159	152	145	139	133	126	120	113	107	90,5	72,5	45,5		
10E3N/4A - 10175	130	175		196	166	159	152	146	140	133	127	120	115	98,5	78,5	53,5		
10E3N/5F - 10175	130	175		221	191	182	173	165	155	147	137	128	121	101	75,5	47		
10E3N/5A - 10200	150	200		245	208	198	190	182	174	166	158	149	143	123	97,5	67		
10E3N/6D - 10230	170	230		282	238	227	218	209	199	189	179	168	160	135	108	65		
10E3N/7F - 10250	185	250		315	257	246	237,5	227,5	217,5	205	188,5	178	166	136,5	99,5	53		

Dimensioni di ingombro in mm e peso in kg

Overall dimensions in mm and weight in kg
 Dimensions en mm et masse en kg
 Abmessungen in mm, Gewicht in kg
 Medidas en mm, peso en kg

* Per le dimensioni di ingombro e i pesi dei motori vedere pagg. 119 ÷ 127

* For motors overall dimensions and weights please refer to pages 119 ÷ 127

* Pour les dimensions et les masses des moteurs voir pages 119 ÷ 127

* Gesamtlänge und Gewichte der Unterwassermotoren, siehe Seiten 119 ÷ 127

* Para la dimensiones y los pesos de los motores, consulte las páginas 119 ÷ 127

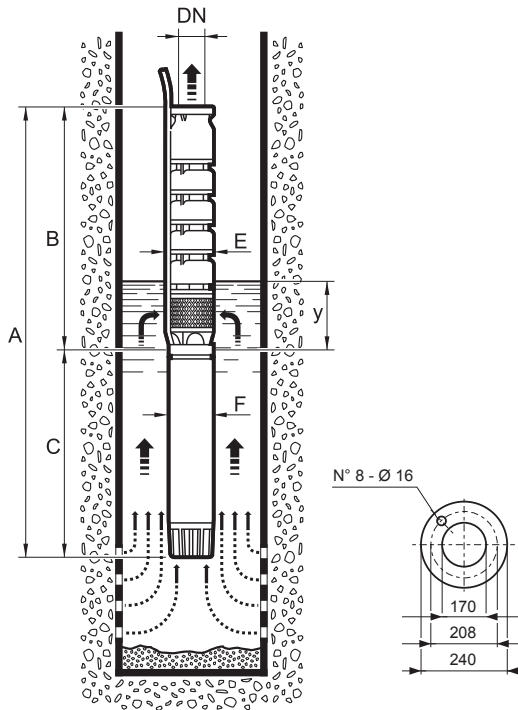

Pompa fornita completa di controflangia, bulloni e guarnizione
 Pump supplied with counterflange, bolts and gasket
 Pompe fournie avec contre-bride, boulons et joint
 Pumpe mit Gegenflansch, Schrauben und Dichtung
 La bomba se suministra con contrabrida, pernos y junta

Pompa Pump Pompe Pumpe Bomba	A	B	C	DN	E	F	y	Peso	
								Weight	Masse
								Gewicht	Peso
				Ø	Ø MAX			Pompa Pump Pompe Pumpe Bomba	Motore Motor Moteur Motor Motor
10E3N/1Q - 625	*	687	*	6"	247	142	4000	61	*
10E3N/1O - 627	*	687	*	6"	247	142	4000	61	*
10E3N/1L - 630	*	687	*	6"	247	142	4000	61	*
10E3N/1G - 635	*	687	*	6"	247	142	4000	61	*
10E3N/1C - 640	*	687	*	6"	247	142	4000	61	*
10E3N/2P - 850	*	867	*	6"	249	190	4000	86	*
10E3N/2M - 860	*	867	*	6"	249	190	4000	86	*
10E3N/2G - 870	*	867	*	6"	249	190	4000	86	*
10E3N/2D - 875	*	867	*	6"	249	190	4000	87	*
10E3N/2B - 880	*	867	*	6"	249	190	4000	87	*
10E3N/3I - 890	*	1047	*	6"	249	190	4000	108	*
10E3N/3G - 8100	*	1047	*	6"	249	190	4000	108	*
10E3N/3B - 8125	*	1047	*	6"	249	190	4000	109	*
10E3N/4D - 10150	*	1311	*	6"	249	237	4000	130	*
10E3N/4A - 10175	*	1311	*	6"	249	237	4000	130	*
10E3N/5F - 10175	*	1491	*	6"	249	237	4000	151	*
10E3N/5A - 10200	*	1491	*	6"	249	237	4000	151	*
10E3N/6D - 10230	*	1671	*	6"	249	237	4000	185	*
10E3N/7F - 10250	*	1851	*	6"	249	237	4000	208	*

Possibili aggiornamenti senza preavviso - Revision possible without prior notice - Mises à jour éventuelles sans préavis - Techn. Änderungen vorbehalten - Posibles actualizaciones sin preaviso

PRESTAZIONI - PERFORMANCES - CARACTERISTIQUES - LEISTUNGSBEREICH - PRESTACIONES

10E3N

Prestazioni a 50Hz, 2 poli
Performances at 50Hz, 2 poles
Caractéristiques à 50Hz, 2 pôles
Leistungsbereich bei 50Hz, 2-polig
Prestaciones a 50Hz, 2 polos

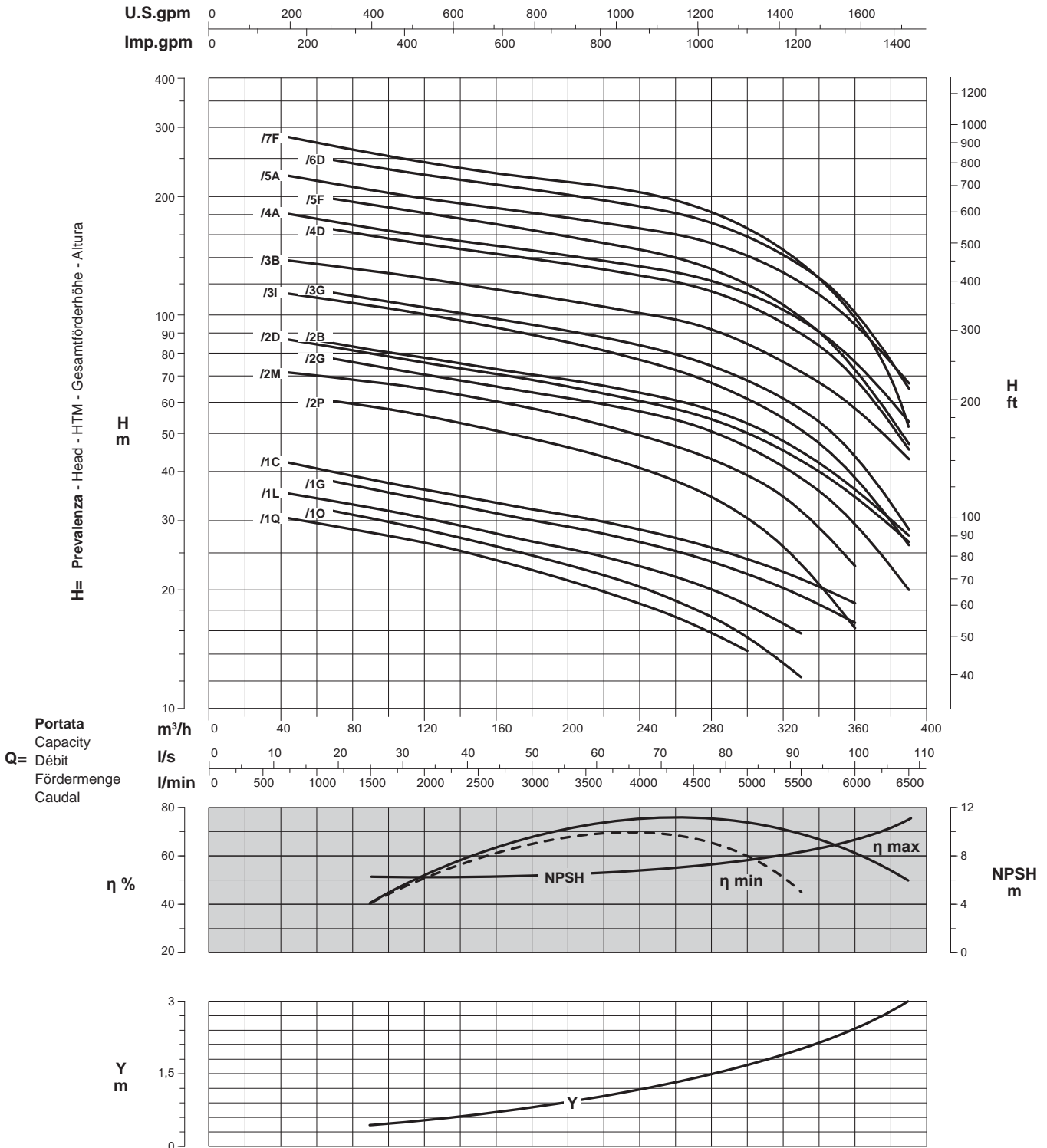

Curve per liquidi aventi densità 1000 kg/m³ - viscosità 1 mm²/s alla temperatura di 20°C
Curves established for liquid density 1000 kg/m³ - viscosity 1 mm²/s - temperature 20°C
Courbes établies pour liquides densité 1000 kg/m³ - viscosité 1 mm²/s - température 20°C
Leistungskurve für Flüssigkeiten mit Dichtigkeit von 1000 kg/m³ - Viskosität mm²/s - Temp. 20°C
Curvas para líquidos con densidad 1000 kg/m³ - viscosidad 1 mm²/s a la temperatura de 20°C

η %
Rendimento della pompa
Pump efficiency
Rendement de la pompe
Wirkungsgrad
Eficiencia de la bomba

Y
Perdita di carico della valvola
Non return valve loss
Perte de charge du clapet
Rückschlagventilverluste
Pérdidas de carga válvula

Riduzione rendimento
Efficiency reduction
Réduction du rendement
Leistungsminderung
Reducción de eficiencia

/1	= -3
/2	= -2
/3	= -1

Elettropompe sommerse
 Electric borehole pumps
 Electropompes immergées
 Elektrounterwassermotorpumpen
 Bombas eléctricas sumergidas

10E-300

Catalogo generale
 General catalogue
 Catalogue général
 Hauptkatalog
 Catálogo general

CARATTERISTICHE - CHARACTERISTICS - CARACTERISTIQUES - CHARAKTERISTIK - CARACTERÍSTICAS

10''



GREEN
 LINE

Campi di utilizzo della serie
 Performance range
 Champs d'utilisation
 Anwendungsbereiche
 Campos de utilización

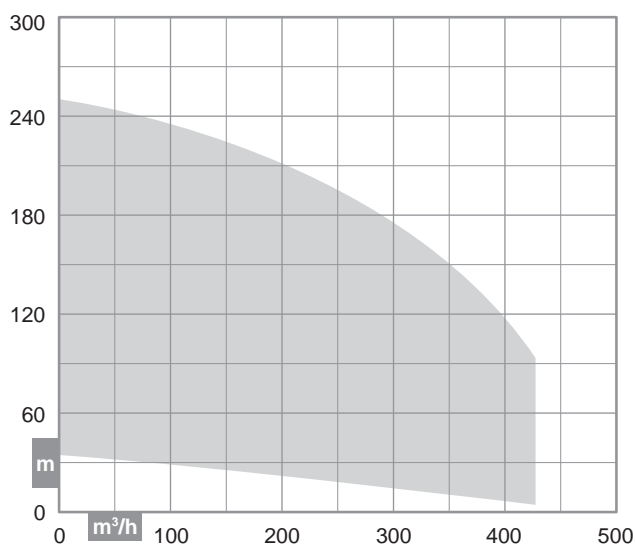

Costruzione
 Construction
 Construction
 Konstruktion
 Construcción

Corpi pompa di tipo centrifugo multistadio a flusso semiassiale con valvola di ritegno incorporata nel corpo di mandata

Mixed-flow centrifugal multistage wet end with incorporated retaining valve

Corps de pompe du type semi-axiale, centrifuge multicellulaire avec clapet de retenue incorporé dans le corps de refoulement

Halbaxial mehrstufigen Kreiselpumpen mit integriertem Rückschlagventil am Druckstutzen

Cuerpos de bomba de tipo centrifugo semiaxial, con válvula de retención incorporada en el cuerpo de impulsión

Identificazione pompa

Pump identification
 Identification de la pompe
 Bedeutung der Abkürzungen
 Identificación bomba

Diametro minimo del pozzo in pollici
 Minimum well diameter in inches
 Diamètre mini du forage en pouces
 Mindestinnendurchmesser des Brunnens
 Diámetro interior mínimo del pozo

10

Tipo pompa (semiassiale)
 Pump type (mixed-flow)
 Type de pompe (semi-axiale)
 Pumpentyp (halbaxial)
 Bomba tipo (semiaxial)

E

Portata max. al B.E.P.
 B.E.P. max. capacity
 Débit au meilleur rendement
 Fördermenge maximale zu B.E.P.
 Caudal máxima al B.E.P.

300

Numero di stadi
 Number of stages
 Nombre d'étages
 Anzahl der Stufen
 Número de etapas

3

1 ÷ 7

Grandezza giranti
 Impeller size
 Grandeur de roue
 Laufradgröße
 Tamaño rodetes

C

B ÷ O

Diametro esterno motore in pollici
 Motor external diameter in inches
 Diamètre extérieur du moteur en pouces
 Außendurchmesser des Motors
 Diámetro exterior de motor en pulgadas

8

6 ÷ 10

Potenza nominale in CV
 Nominal power in HP
 Puissance nominale en CV
 Nennleistung in PS
 Potencia nominal en CV

125

30 ÷ 250

10E-300/3C-8125

Elettropompa sommersa semiassiale per pozzo da 10'' - Portata max al B.E.P. 300 m³/h - 3 stadi - Giranti grandezza C - Motore da 8'' - Potenza nominale 125 CV

Borehole electric mixed-flow pump for 10'' well - B.E.P. max. capacity 300 m³/h - 3 stages - Impeller size C - 8'' motor - 125 HP nominal power

Electropompe immergée semi-axiale pour forage de 10'' - Débit au meilleur rendement 300 m³/h - 3 étages - Grandeur de roue C - Moteur 8'' - Puissance nominale 125 CV

Halbaxial-Unterwassermotorpumpe für 10'' Brunnen - Fördermenge maximale zu B.E.P. 300 m³/h - 3 Stufen - Laufradgröße C - 8'' Motor Nennleistung 125 PS

Bomba eléctrica sumergida semiaxial para pozo de 10'' - Caudal máxima al B.E.P. 300 m³/h - 3 etapas - Tamaño rodetes C - Motor de 8'' - Potencia nominal 125 CV

CARATTERISTICHE - CHARACTERISTICS - CARACTERISTIQUES - CHARAKTERISTIK - CARACTERÍSTICAS

Distinta materiali

List of parts and materials
Nomenclature et matériaux
Konstruktion und Werkstoffe
Detalle partes y materiales

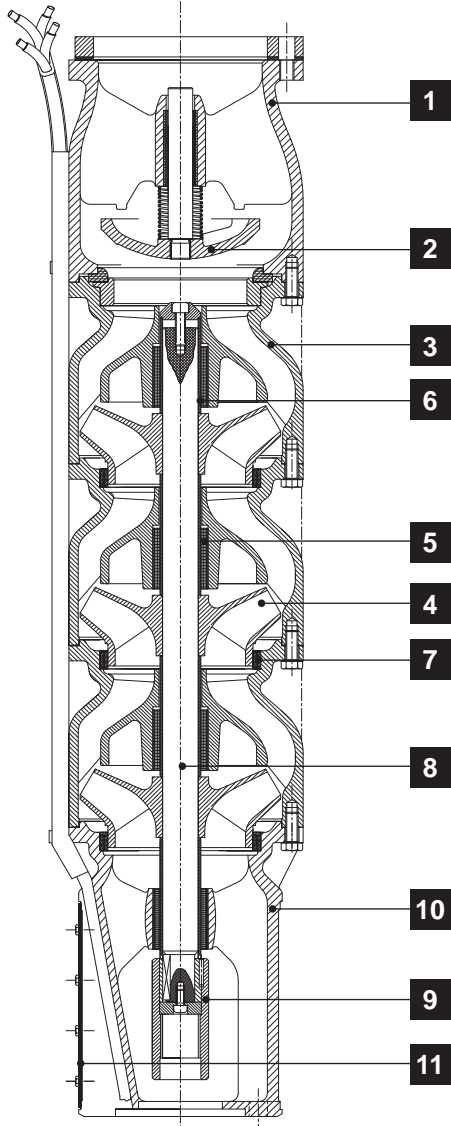

	Componente	Material
	Component	Material
	Désignation	Matière
	Komponente	Werkstoff
	Componente	Material
1	Corpo premente Delivery bowl Sortie Druckkörper Cuerpo impulsión	Ghisa + Cataforesi Cast iron + Cataphoresis Fonte + Cataphorèse Grauguss + Kataphorese Fundición de hierro + Cataforesis
2	Valvola di ritegno Retaining valve Clapet de retenue Rückschlagventil Válvula de retención	Ghisa + Cataforesi Cast iron + Cataphoresis Fonte + Cataphorèse Grauguss + Kataphorese Fundición de hierro + Cataforesis
3	Diffusore Diffuser Diffuseur Diffusor Difusor	Ghisa + Cataforesi Cast iron + Cataphoresis Fonte + Cataphorèse Grauguss + Kataphorese Fundición de hierro + Cataforesis
4	Girante Impeller Roue Lauftrad Rodete	Acciaio inox AISI 304 AISI 304 Stainless steel Acier inox AISI 304 Edelstahl AISI 304 Acero inoxidable AISI 304
5	Cuscinetto di guida Journal bearing Cousinet de guidage Führungslager Cojinete de guía	Gomma Rubber Elastomère Gummi Goma
6	Boccola Bush Entretoise Buchse Casquillo	Ottone cromato Chromé plated brass Laiton chromé Verchromtes Messing Latón Cromado
7	Anello d'usura Wear ring Bague d'usure Schleissring Anillo De Desgaste	Gomma Rubber Elastomère Gummi Goma
8	Albero pompa Pump shaft Arbre de pompe Pumpenwelle Eje bomba	Acciaio inox Stainless steel Acier inox Edelstahl Acero inoxidable
9	Manicotto Coupling Manchon Hülse Manguito	Acciaio inox Stainless steel Acier inox Edelstahl Acero inoxidable
10	Corpo aspirazione Suction bowl Corps d'aspiration Saugkörper Cuerpo de aspiración	Ghisa + Cataforesi Cast iron + Cataphoresis Fonte + Cataphorèse Grauguss + Kataphorese Fundición de hierro + Cataforesis
11	Griglia filtrante Suction grid Grille filtrante Filtergitter Rejilla filtrante	Acciaio inox Stainless steel Acier inox Edelstahl Acero inoxidable

Limiti di impiego

Use limits
Limites d'utilisation
Einsatzbedingungen
Limites de utilización

* Vedere pag. 100 (valore y)
* Please refer to page 100 (y data)
* Voir page 100 (valeur y)
* Siehe Seite 100 (Daten y)
* Consulte la página 100 (valor y)

Diametro interno minimo del pozzo - Minimum well internal diameter Diamètre intérieur minimum du forage - Mindestinnendurchmesser des Brunnens - Diámetro interior mínimo del pozo:	10"
Battente minimo - Minimum positive suction head Charge d'eau minimum - Hydrostatischer Wasserdruck Altura de succión	*
Contenuto max. solidi - Max. solids contents Contenu maxi de solides - Max. Gehalt an Feststoffen Contenido máx. de sustancias sólidas	40 g/m³
Temperatura max. acqua - Max. water temperature Température maxi de l'eau - Max. Pumpwassertemperatur Temperatura máx. agua bombeada	30°C
Tempo max. di funzionamento a Q=0 - Max. running time with Q=0 Temps maxi de fonctionnement avec Q=0 - Max. Betriebsdauer bei Q=0 Tiempo máx. de funcionamiento con Q=0	2 min

A richiesta - On request - Sur demande - Auf Anfrage - A petición

5 - 7 **Bronzo** - Bronze - Bronze - Bronze - Bronce

PRESTAZIONI - PERFORMANCES - CARACTERISTIQUES - LEISTUNGSBEREICH - PRESTACIONES

10E-300

Prestazioni a 50Hz, 2 poli
 Performances at 50Hz, 2 poles
 Caractéristiques à 50Hz, 2 pôles
 Leistungsbereich bei 50Hz, 2-polig
 Prestaciones a 50Hz, 2 polos

Pompa Pump Pompe Pumpe Bomba			Portata - Capacity - Débit - Fördermenge - Caudal														
			l/min	0	2000	2500	3000	3500	4000	4500	5000	5500	6000	6500	7000		
			m³/h	0	120	150	180	210	240	270	300	330	360	390	420		
			l/s	0	33,3	41,6	50	58,3	66,6	75	83,3	91,6	100	108,3	116,6		
10E-300/1O - 630	22	30		34	27,5	26,5	25,5	24,5	23,5	22	20	16,5	12,5				
10E-300/1M - 635	26	35		36	29,5	28,5	27,5	27	26	25	22,5	19,5	16	12,5			
10E-300/1F - 640	30	40		40	32,5	31	30	29,5	28,5	27,5	26	23	19,5	15,5	10,5		
10E-300/1D - 645	33	45		43,5	34,5	33	32	31,5	31	30,5	29	26	22,5	18,5	14		
10E-300/1B - 850	37	50		46	37	35	34,5	33,5	33	32,5	31	28,5	25	21	16,5		
10E-300/2P - 855	40	55		62	52	50,5	49	47	44	40,5	35,5	29	22				
10E-300/2N - 860	45	60		67,5	57,5	55,5	53,5	51,5	49	45,5	41,5	36	29,5	22,5	14		
10E-300/2M - 870	51,5	70		71	61	59	57,5	55,5	53,5	50,5	46,5	41	34	27	19,5		
10E-300/2H - 875	55	75	H m	72	64	61,5	60	58,5	56,5	54	50,5	45,5	38,5	31	21		
10E-300/2D - 880	59	80		77	67	65	63,5	62	60,5	58	54,5	49,5	43	35,5	27		
10E-300/3I - 8100	75	100		106	93,5	90,5	88	85,5	82	77,5	71,5	63	53,5	42,5	31,5		
10E-300/3C - 8125	92	125		117,5	104,5	102	99	96	94	91	86	79,5	70	57	41		
10E-300/4G - 10150	110	150		150	134,5	130	126,5	123	119	113,5	106,5	96,5	84,5	71	56		
10E-300/4B - 10175	130	175		162	147	142,5	138,5	135	130,5	125,5	118,5	108,5	96,5	84,5	69,5		
10E-300/5L - 10175	130	175		181	162	157	152,5	148	142,5	136	127	114,5	99	81,5	63		
10E-300/5E - 10200	150	200		196	177,5	172	167	162,5	157	150,5	141,5	129	114,5	98	79,5		
10E-300/6G - 10230	170	230		225	201,5	195,5	190	184,5	178	170	160	145	127	106	83,5		
10E-300/7L - 10250	185	250		253,5	227	219,5	213,5	207	199,5	190	178	160	138,5	114,5	88,5		

Dimensioni di ingombro in mm e peso in kg
 Overall dimensions in mm and weight in kg
 Dimensions en mm et masse en kg
 Abmessungen in mm, Gewicht in kg
 Medidas en mm, peso en kg

* Per le dimensioni di ingombro e i pesi dei motori vedere pagg. 119 ÷ 127
 * For motors overall dimensions and weights please refer to pages 119 ÷ 127
 * Pour les dimensions et les masses des moteurs voir pages 119 ÷ 127
 * Gesamtlänge und Gewichte der Unterwassermotoren, siehe Seiten 119 ÷ 127
 * Para la dimensiones y los pesos de los motores, consulte las páginas 119 ÷ 127

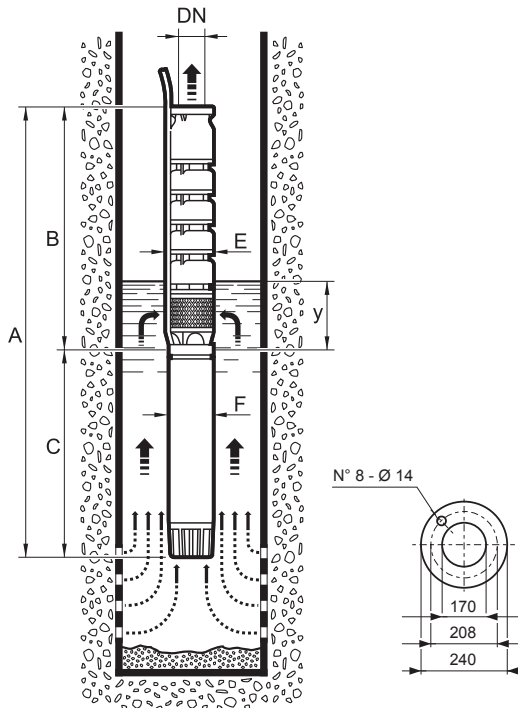

Pompa fornita completa di controflangia, bulloni e guarnizione
 Pump supplied with counterflange, bolts and gasket
 Pompe fournie avec contre-bride, boulons et joint
 Pumpe mit Gegenflansch, Schrauben und Dichtung
 La bomba se suministra con contrabrida, pernos y junta

Pompa Pump Pompe Pumpe Bomba	A	B	C	DN Ø	E Ø MAX	F	y	Peso Weight Masse Gewicht Peso	
								Pompa Pump Pompe Pumpe Bomba	Motore Motor Moteur Motor Motor
10E-300/1O - 630	*	703	*	6"	247	142	2000	64,5	*
10E-300/1M - 635	*	703	*	6"	247	142	2000	64,5	*
10E-300/1F - 640	*	703	*	6"	247	142	2000	64,5	*
10E-300/1D - 645	*	703	*	6"	247	142	2000	64,5	*
10E-300/1B - 850	*	703	*	6"	249	190	2000	65,5	*
10E-300/2P - 855	*	898	*	6"	249	190	2000	91	*
10E-300/2N - 860	*	898	*	6"	249	190	2000	91	*
10E-300/2M - 870	*	898	*	6"	249	190	2000	91	*
10E-300/2H - 875	*	898	*	6"	249	190	2000	91	*
10E-300/2D - 880	*	898	*	6"	249	190	2000	91	*
10E-300/3I - 8100	*	1177	*	6"	249	190	2000	116	*
10E-300/3C - 8125	*	1177	*	6"	249	190	2000	116	*
10E-300/4G - 10150	*	1372	*	6"	249	237	2000	160	*
10E-300/4B - 10175	*	1372	*	6"	249	237	2000	160	*
10E-300/5L - 10175	*	1568	*	6"	249	237	2000	185,5	*
10E-300/5E - 10200	*	1568	*	6"	249	237	2000	185,5	*
10E-300/6G - 10230	*	1763	*	6"	249	237	2000	211	*
10E-300/7L - 10250	*	1959	*	6"	249	237	2000	236,5	*

PRESTAZIONI - PERFORMANCES - CARACTERISTIQUES - LEISTUNGSBEREICH - PRESTACIONES

10E-300

Prestazioni a 50Hz, 2 poli
Performances at 50Hz, 2 poles
Caractéristiques à 50Hz, 2 pôles
Leistungsbereich bei 50Hz, 2-polig
Prestaciones a 50Hz, 2 polos

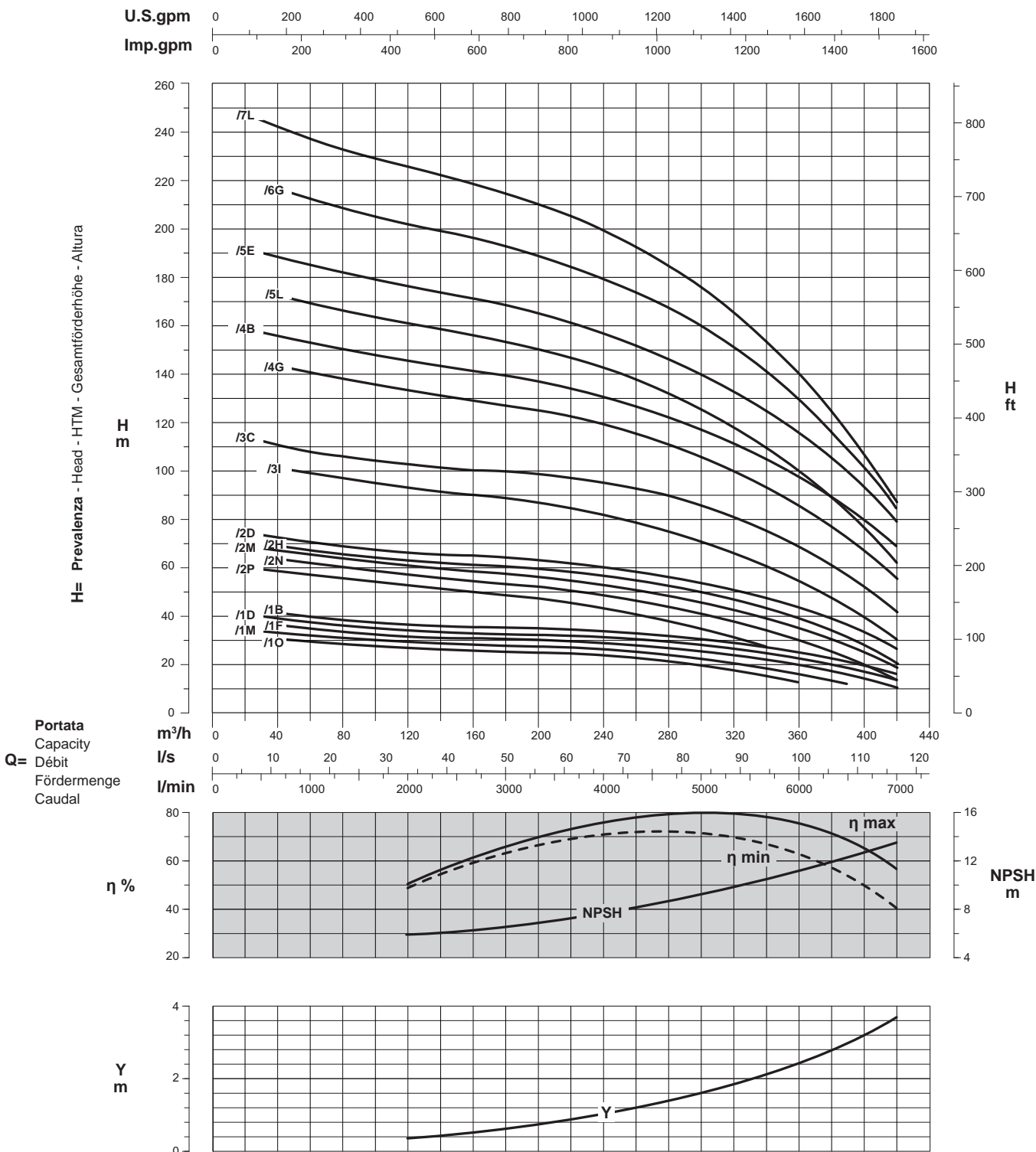

Curve per liquidi aventi densità 1000 kg/m³ - viscosità 1 mm²/s alla temperatura di 20°C
Curves established for liquid density 1000 kg/m³ - viscosity 1 mm²/s - temperature 20°C
Courbes établies pour liquides densité 1000 kg/m³ - viscosité 1 mm²/s - température 20°C
Leistungskurve für Flüssigkeiten mit Dichtigkeit von 1000 kg/m³ - Viskosität 1 mm²/s - Temp. 20°C
Curvas para líquidos con densidad 1000 kg/m³ - viscosidad 1 mm²/s a la temperatura de 20°C

Rendimento della pompa
Pump efficiency
η % Rendement de la pompe
Wirkungsgrad
Eficiencia de la bomba

Perdita di carico della valvola
Non return valve loss
Y Perdite de charge du clapet
Rückschlagventilverluste
Pérdidas de carga válvula

Riduzione rendimento
Efficiency reduction
Riduzione del rendimento
Leistungsminderung
Reducción de eficiencia

/1	= -3
/2	= -2
/3	= -1

Tolleranze ISO 9906 - Annex A - Tolerances ISO 9906 - Annex A norms - Tolerancias ISO 9906 - Annexe A - Toleranzen ISO 9906 - Anhang A - Tolerancias ISO 9906 - Apéndice A

CARATTERISTICHE - CHARACTERISTICS - CARACTERISTIQUES - CHARAKTERISTIK - CARACTERÍSTICAS

12"



Identificazione pompa

Pump identification
 Identification de la pompe
 Bedeutung der Abkürzungen
 Identificación bomba

Diametro minimo del pozzo in pollici Minimum well diameter in inches Diamètre mini du forage en pouces Mindestinnendurchmesser des Brunnens Diámetro interior mínimo del pozo	12			
Tipo pompa (semiassiale) Pump type (mixed-flow) Type de pompe (semi-axiale) Pumpentyp (halbaxial) Bomba tipo (semiaxial)	E			
Dimensione idraulica Hydraulic size Grandeur de la partie hydraulique Hydraulische Abmessungen Dimensión hidráulica	3N	3N	4N	
/				
Numero di stadi Number of stages Nombre d'étages Anzahl der Stufen Número de etapas	4	1	÷	5
-				
Diametro esterno motore in pollici Motor external diameter in inches Diamètre extérieur du moteur en pouces Außendurchmesser des Motors Diámetro exterior de motor en pulgadas	10	8	÷	12
Potenza nominale in CV Nominal power in HP Puissance nominale en CV Nennleistung in PS Potencia nominal en CV	250	60	÷	340

12E3N/4-10250

Elettropompa sommersa semiassiale per pozzo da 12" - Idraulica dimensione 3N - 4 stadi - Motore da 10" - Potenza nominale 250 CV

Borehole electric mixed-flow pump for 12" well - Hydraulic size 3N - 4 stages - 10" motor - 250 HP nominal power

Electropompe immergée semi-axiale pour forage de 12" - Grandeur de l'hydraulique 3N - 4 étages - Moteur 10" - Puissance nominale 250 CV

Halbaxial-Unterwassermotorpumpe für 12" Brunnen - Hydraulikgröße 3N - 4 Stufen - 10" Motor - Nennleistung 250 PS

Bomba eléctrica sumergida semiaxial para pozo de 12" - Dimensión hidráulica 3N - 4 etapas - Motor de 10" - Potencia nominal 250 CV

Campi di utilizzo della serie

Performance range
 Champs d'utilisation
 Anwendungsbereiche
 Campos de utilización

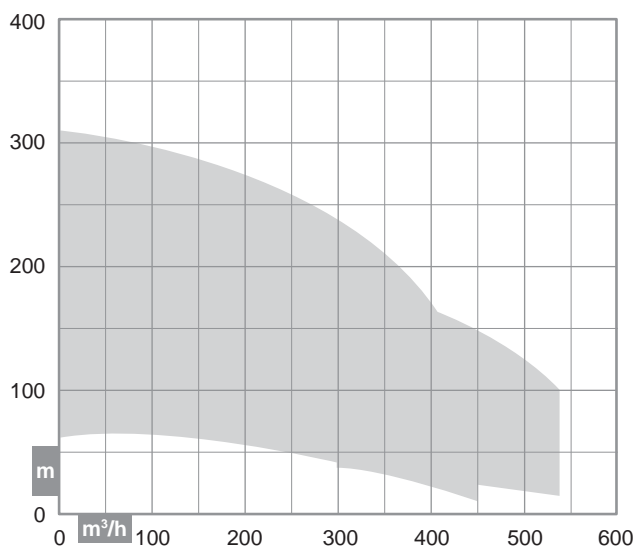

Costruzione

Construction
 Construction
 Konstruktion
 Construcción

Corpi pompa di tipo centrifugo multistadio a flusso semiassiale con valvola di ritegno incorporata nel corpo di mandata

Mixed-flow centrifugal multistage wet end with incorporated retaining valve

Corps de pompe du type semi-axiale, centrifuge multicellulaire avec clapet de retenue incorporé dans le corps de refoulement

Halbaxial mehrstufigen Kreiselpumpen mit integriertem Rückschlagventil am Druckstutzen

Cuerpos de bomba de tipo centrifugo semiaxial, con válvula de retención incorporada en el cuerpo de impulsión

CARATTERISTICHE - CHARACTERISTICS - CARACTERISTIQUES - CHARAKTERISTIK - CARACTERÍSTICAS

Distinta materiali

List of parts and materials
Nomenclature et matériaux
Konstruktion und Werkstoffe
Detalle partes y materiales

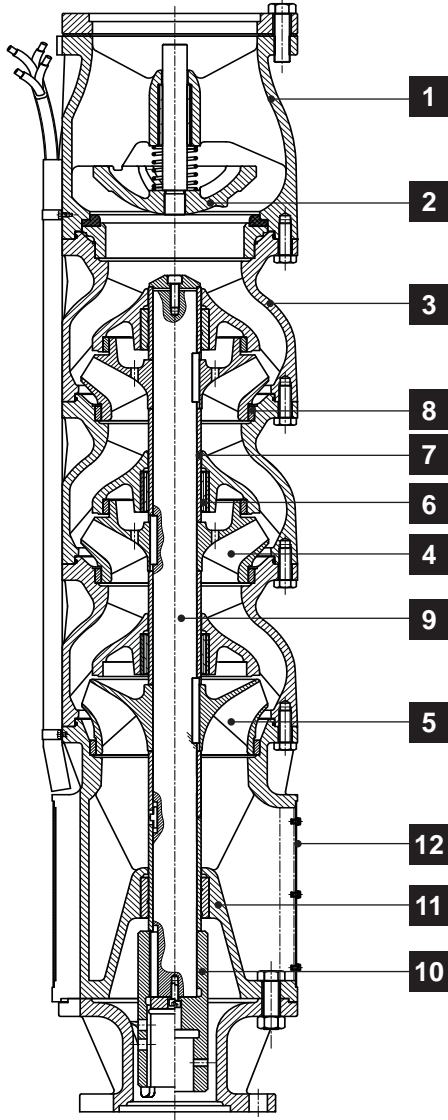

	Componente Component Désignation Komponente Componente	Materiale Material Matière Werkstoff Material
1	Corpo premente Delivery bowl Sortie Druckkörper Cuerpo impulsión	Ghisa Cast iron Fonte Grauguss Fundición de hierro
2	Valvola di ritegno Retaining valve Clapet de retenue Rückschlagventil Válvula de retención	Ghisa Cast iron Fonte Grauguss Fundición de hierro
3	Diffusore Diffuser Diffuseur Diffusor Difusor	Ghisa Cast iron Fonte Grauguss Fundición de hierro
4	Girante Impeller Roue Lauftrad Rodete	Ghisa + Cataforesi Cast iron + Cataphoresis Fonte + Cataphorèse Grauguss + Kataphorese Fundición de hierro + Cataforesis
5	Girante d'aspirazione Suction impeller Roue d'aspiration Absauganlagen lauftrad Rodete de aspiración	Acciaio inox AISI 316 AISI 316 Stainless steel Acier inox AISI 316 Edelstahl AISI 316 Acero inoxidable AISI 316
6	Cuscinetto di guida Journal bearing Cousinet de guidage Führungslager Cojinete de guía	Gomma Rubber Elastomère Gummi Goma
7	Boccola Bush Entretoise Buchse Casquillo	Bronzo Bronze Bronze Bronze Bronce
8	Anello d'usura Wear ring Bague d'usure Schleissring Anillo De Desgaste	Bronzo Bronze Bronze Bronze Bronce
9	Albero pompa Pump shaft Arbre de pompe Pumpenwelle Eje bomba	Acciaio inox Stainless steel Acier inox Edelstahl Acero inoxidable
10	Manicotto Coupling Manchon Hülse Manguito	Acciaio inox Stainless steel Acier inox Edelstahl Acero inoxidable
11	Corpo aspirazione Suction bowl Corps d'aspiration Saugkörper Cuerpo de aspiración	Ghisa Cast iron Fonte Grauguss Fundición de hierro
12	Griglia filtrante Suction grid Grille filtrante Filtergitter Rejilla filtrante	Acciaio inox Stainless steel Acier inox Edelstahl Acero inoxidable

Limiti di impiego

Use limits
Limites d'utilisation
Einsatzbedingungen
Limites de utilización

* Vedere pagg. 104 ÷ 106 (valore y)
* Please refer to pages 104 ÷ 106 (y data)
* Voir pages 104 ÷ 106 (valeur y)
* Siehe Seiten 104 ÷ 106 (Daten y)
* Consulte las páginas 104 ÷ 106 (valor y)

Diametro interno minimo del pozzo - Minimum well internal diameter Diamètre intérieur minimum du forage - Mindestinnendurchmesser des Brunnens - Diámetro interior mínimo del pozo:	12"
Battente minimo - Minimum positive suction head Charge d'eau minimum - Hydrostatischer Wasserdruck Altura de succión	*
Contenuto max. solidi - Max. solids contents Contenu maxi de solides - Max. Gehalt an Feststoffen Contenido máx. de sustancias sólidas	40 g/m³
Temperatura max. acqua - Max. water temperature Température maxi de l'eau - Max. Pumpwassertemperatur Temperatura máx. agua bombeada	30°C
Tempo max. di funzionamento a Q=0 - Max. running time with Q=0 Temps maxi de fonctionnement avec Q=0 - Max. Betriebsdauer bei Q=0 Tiempo máx. de funcionamiento con Q=0	2 min

12E "BLACK"

1-2 **Ghisa + Cataforesi** - Cast iron + Cataphoresis - Fonte + Cataphorèse
3-11 **Grauguss + Kataphorese** - Fundición de hierro + Cataforesis

12E "BLACK - X"

1-2 **Ghisa + Cataforesi** - Cast iron + Cataphoresis - Fonte + Cataphorèse
3-11 **Grauguss + Kataphorese** - Fundición de hierro + Cataforesis

4 **Acciaio inox AISI 316** - AISI 316 stainless steel - Acier inox AISI 316
Edelstahl AISI 316 - Acero inoxidable AISI 316

A richiesta - On request - Sur demande - Auf Anfrage - A petición

6 **Bronzo** - Bronze - Bronze - Bronze - Bronce

4 **Acciaio inox AISI 316** - AISI 316 stainless steel - Acier inox AISI 316
Edelstahl AISI 316 - Acero inoxidable AISI 316

PRESTAZIONI - PERFORMANCES - CARACTERISTIQUES - LEISTUNGSBEREICH - PRESTACIONES

12E3N

Prestazioni a 50Hz, 2 poli
 Performances at 50Hz, 2 poles
 Caractéristiques à 50Hz, 2 pôles
 Leistungsbereich bei 50Hz, 2-polig
 Prestaciones a 50Hz, 2 polos

Pompa Pump Pompe Pumpe Bomba	 kW HP		Portata - Capacity - Débit - Fördermenge - Caudal														
			l/min	0	3000	3500	4000	4500	4750	5000	5250	5500	6000	6500	7000	7500	
			m³/h	0	180	210	240	270	285	300	315	330	360	390	420	450	
			l/s	0	50	58,3	66,6	75	79,1	83,3	87,5	91,6	100	108,3	116,6	125	
12E3N/1 - 860	45	60	H m	55,5	46	44,5	43	41,5	40,5	39,5	38	36,5	33,5	29,5	25	20	
12E3N/1 - 875	55	75		63	51	49,5	48	46,5	46	45	44	42,5	39	35,5	31	26	
12E3N/1 - 890	66	90		65,5	54,5	53,5	52	50,5	49,5	49	48	46,5	44	40,5	37	33	
12E3N/2 - 8100	75	100		100,5	85	82,5	79	75	72,5	69,5	66,5	62,5	53,5	43,5	33		
12E3N/2 - 8125	92	125		117,5	97,5	95	92	88,5	86,5	84	81	77,5	68,5	58,5	47		
12E3N/2 - 10150	110	150		130,5	107,5	105	102,5	99,5	98	96,5	94,5	91,5	85,5	77,5	68,5	57,5	
12E3N/3 - 10175	130	175		168,5	139	134	129,5	125	122	119,5	116,5	112	101,5	86,5	65		
12E3N/3 - 10200	150	200		185	153,5	149	144	139,5	137	134	131	127	117,5	104,5	87	61,5	
12E3N/4 - 10250	185	250		224,5	193	188	182,5	176	171,5	167	162	155,5	140	122,5	102		
12E3N/5 - 12300	220	300		295,5	237,5	230	221,5	213,5	207,5	201,5	193	183,5	163,5	138	105		
12E3N/5 - 12340	250	340		319,5	259	252	244,5	236	231	224,5	217,5	208	187,5	166,5	137,5	100	

Dimensioni di ingombro in mm e peso in kg

Overall dimensions in mm and weight in kg
 Dimensions en mm et masse en kg
 Abmessungen in mm, Gewicht in kg
 Medidas en mm, peso en kg

* Per le dimensioni di ingombro e i pesi dei motori vedere pagg. 119 ÷ 127
 * For motors overall dimensions and weights please refer to pages 119 ÷ 127
 * Pour les dimensions et les masses des moteurs voir pages 119 ÷ 127
 * Gesamtlänge und Gewichte der Unterwassermotoren, siehe Seiten 119 ÷ 127
 * Para la dimensiones y los pesos de los motores, consulte las páginas 119 ÷ 127

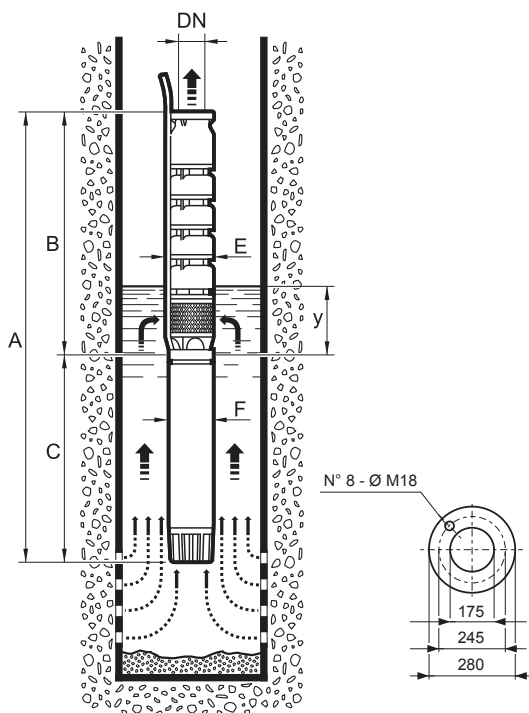

Pompa fornita completa di controflangia, bulloni e guarnizione
 Pump supplied with counterflange, bolts and gasket
 Pompe fournie avec contre-bride, boulons et joint
 Pumpe mit Gegenflansch, Schrauben und Dichtung
 La bomba se suministra con contrabrida, pernos y junta

Pompa Pump Pompe Pumpe Bomba	A	B	C	DN	E	F	y	Peso Weight Masse Gewicht Peso	
								Pompa Pump Pompe Pumpe Bomba	Motore Motor Moteur Motor Motor
12E3N/1 - 860	*	899	*	7"	298	190	2500	136	*
12E3N/1 - 875	*	899	*	7"	298	190	2500	136	*
12E3N/1 - 890	*	899	*	7"	298	190	2500	136	*
12E3N/2 - 8100	*	1099	*	7"	298	190	2500	174	*
12E3N/2 - 8125	*	1099	*	7"	298	190	2500	174	*
12E3N/2 - 10150	*	1124	*	7"	298	237	2500	178	*
12E3N/3 - 10175	*	1324	*	7"	298	237	2500	217	*
12E3N/3 - 10200	*	1324	*	7"	298	237	2500	217	*
12E3N/4 - 10250	*	1524	*	7"	298	237	2500	255	*
12E3N/5 - 12300	*	1724	*	7"	298	286	2500	294	*
12E3N/5 - 12340	*	1724	*	7"	298	286	2500	294	*

PRESTAZIONI - PERFORMANCES - CARACTERISTIQUES - LEISTUNGSBEREICH - PRESTACIONES

12E3N

Prestazioni a 50Hz, 2 poli
Performances at 50Hz, 2 poles
Caractéristiques à 50Hz, 2 pôles
Leistungsbereich bei 50Hz, 2-polig
Prestaciones a 50Hz, 2 polos

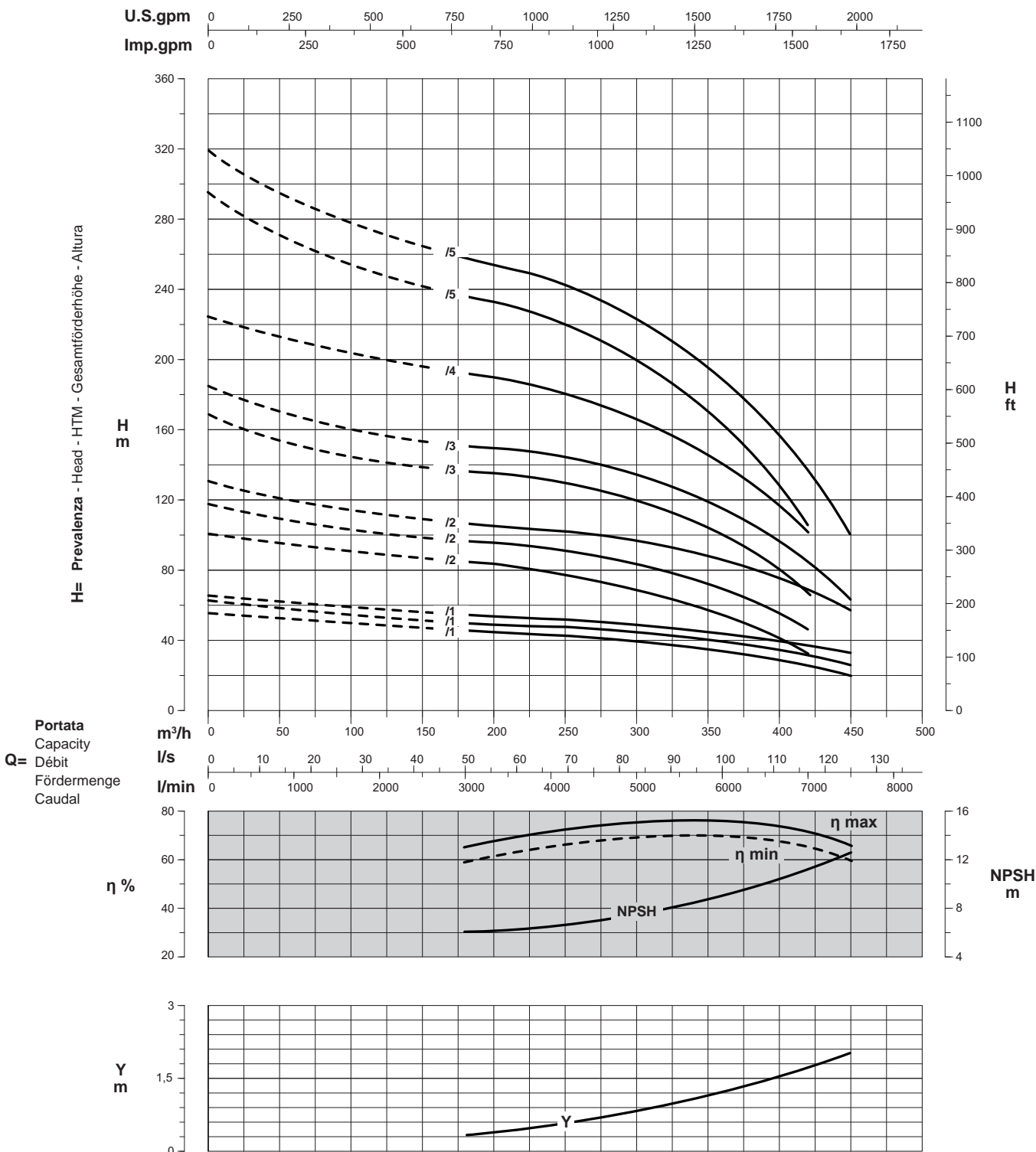

Curve per liquidi aventi densità 1000 kg/m³ - viscosità 1 mm²/s alla temperatura di 20°C
Curves established for liquid density 1000 kg/m³ - viscosity 1 mm²/s - temperature 20°C
Courbes établies pour liquides densité 1000 kg/m³ - viscosité 1 mm²/s - température 20°C
Leistungskurve für Flüssigkeiten mit Dichtigkeit von 1000 kg/m³ - Viskosität 1 mm²/s - Temp. 20°C
Curvas para líquidos con densidad 1000 kg/m³ - viscosidad 1 mm²/s a la temperatura de 20°C

Rendimento della pompa
Pump efficiency
η % Rendement de la pompe
Wirkungsgrad
Eficiencia de la bomba

Perdita di carico della valvola
Non return valve loss
Y Perte de charge du clapet
Rückschlagventilverluste
Pérdidas de carga válvula

Riduzione rendimento
Efficiency reduction
Riduzione rendimento
Leistungsminderung
Reducción de eficiencia

/1	= -2
/2	= -1
/3	= --

Elettropompe sommerse
 Electric borehole pumps
 Electropompes immergées
 Elektrounterwassermotorpumpen
 Bombas eléctricas sumergidas

Catalogo generale
 General catalogue
 Catalogue général
 Hauptkatalog
 Catálogo general

PRESTAZIONI - PERFORMANCES - CARACTERISTIQUES - LEISTUNGSBEREICH - PRESTACIONES

12E4N

Prestazioni a 50Hz, 2 poli
 Performances at 50Hz, 2 poles
 Caractéristiques à 50Hz, 2 pôles
 Leistungsbereich bei 50Hz, 2-polig
 Prestaciones a 50Hz, 2 polos

Pompa Pump Pompe Pumpe Bomba			Portata - Capacity - Débit - Fördermenge - Caudal													
			l/min	0	3500	4000	4500	5000	5500	6000	6500	7000	7500	8000	8500	9000
			m³/h	0	210	240	270	300	330	360	390	420	450	480	510	540
			l/s	0	58,3	66,6	75	83,3	91,6	100	108,3	116,6	125	133,3	141,6	150
12E4N/1 - 860	45	60	H m	52	39,5	38	36,5	35	34	32,5	30,5	28,5	26	22,5	19	14
12E4N/1 - 875	55	75		58,5	44,5	43	41,5	40	39	38	36,5	35	32,5	30	26,5	22
12E4N/2 - 8125	92	125		101,5	80,5	78	75,5	73	70,5	67,5	64,5	60,5	56	51,5	46	40,5
12E4N/2 - 10150	110	150		114,5	90,5	88	85,5	83	80,5	77,5	74,5	71	66	61	54	46
12E4N/3 - 10175	130	175		134	111	107,5	104	100,5	96,5	92,5	88	82	75,5	68	59,5	50,5
12E4N/3 - 10200	150	200		156,5	124	120,5	117	114	110	106,5	102,5	97	90,5	83,5	75,5	66,5
12E4N/4 - 10250	185	250		196	154	149,5	145	140,5	135,5	130	124	116,5	107,5	97	85,5	72
12E4N/4 - 12300	220	300		221	173,5	169	165	161	156,5	152	147	139,5	131	121,5	110,5	96
12E4N/5 - 12340	250	340		260,5	204	198	192,5	187	182	176,5	170,5	162	152	139	121,5	100

Dimensioni di ingombro in mm e peso in kg
 Overall dimensions in mm and weight in kg
 Dimensions en mm et masse en kg
 Abmessungen in mm, Gewicht in kg
 Medidas en mm, peso en kg

* Per le dimensioni di ingombro e i pesi dei motori vedere pagg. 119 ÷ 127
 * For motors overall dimensions and weights please refer to pages 119 ÷ 127
 * Pour les dimensions et les masses des moteurs voir pages 119 ÷ 127
 * Gesamtlänge und Gewichte der Unterwassermotoren, siehe Seiten 119 ÷ 127
 * Para la dimensiones y los pesos de los motores, consulte las páginas 119 ÷ 127

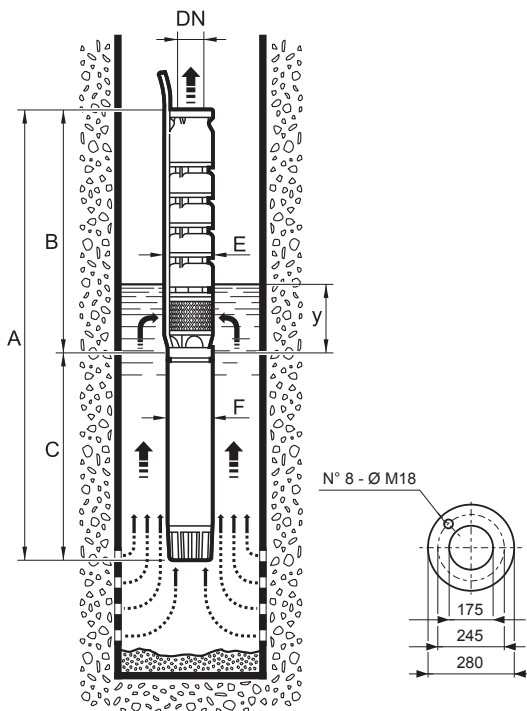

Pompa fornita completa di controflangia, bulloni e guarnizione
 Pump supplied with counterflange, bolts and gasket
 Pompe fournie avec contre-bride, boulons et joint
 Pumpe mit Gegenflansch, Schrauben und Dichtung
 La bomba se suministra con contrabrida, pernos y junta

Pompa Pump Pompe Pumpe Bomba	A	B	C	DN	E	F	y	Peso Weight Masse Gewicht Peso	
								Pompa Pump Pompe Pumpe Bomba	Motore Motor Moteur Motor Motor
12E4N/1 - 860	*	899	*	7"	298	190	2500	134	*
12E4N/1 - 875	*	899	*	7"	298	190	2500	134	*
12E4N/2 - 8125	*	1099	*	7"	298	190	2500	170	*
12E4N/2 - 10150	*	1124	*	7"	298	237	2500	174	*
12E4N/3 - 10175	*	1324	*	7"	298	237	2500	211	*
12E4N/3 - 10200	*	1324	*	7"	298	237	2500	211	*
12E4N/4 - 10250	*	1524	*	7"	298	237	2500	247	*
12E4N/4 - 12300	*	1524	*	7"	298	286	2500	247	*
12E4N/5 - 12340	*	1724	*	7"	298	286	2500	284	*

PRESTAZIONI - PERFORMANCES - CARACTERISTIQUES - LEISTUNGSBEREICH - PRESTACIONES

12E4N

Prestazioni a 50Hz, 2 poli
Performances at 50Hz, 2 poles
Caractéristiques à 50Hz, 2 pôles
Leistungsbereich bei 50Hz, 2-polig
Prestaciones a 50Hz, 2 polos

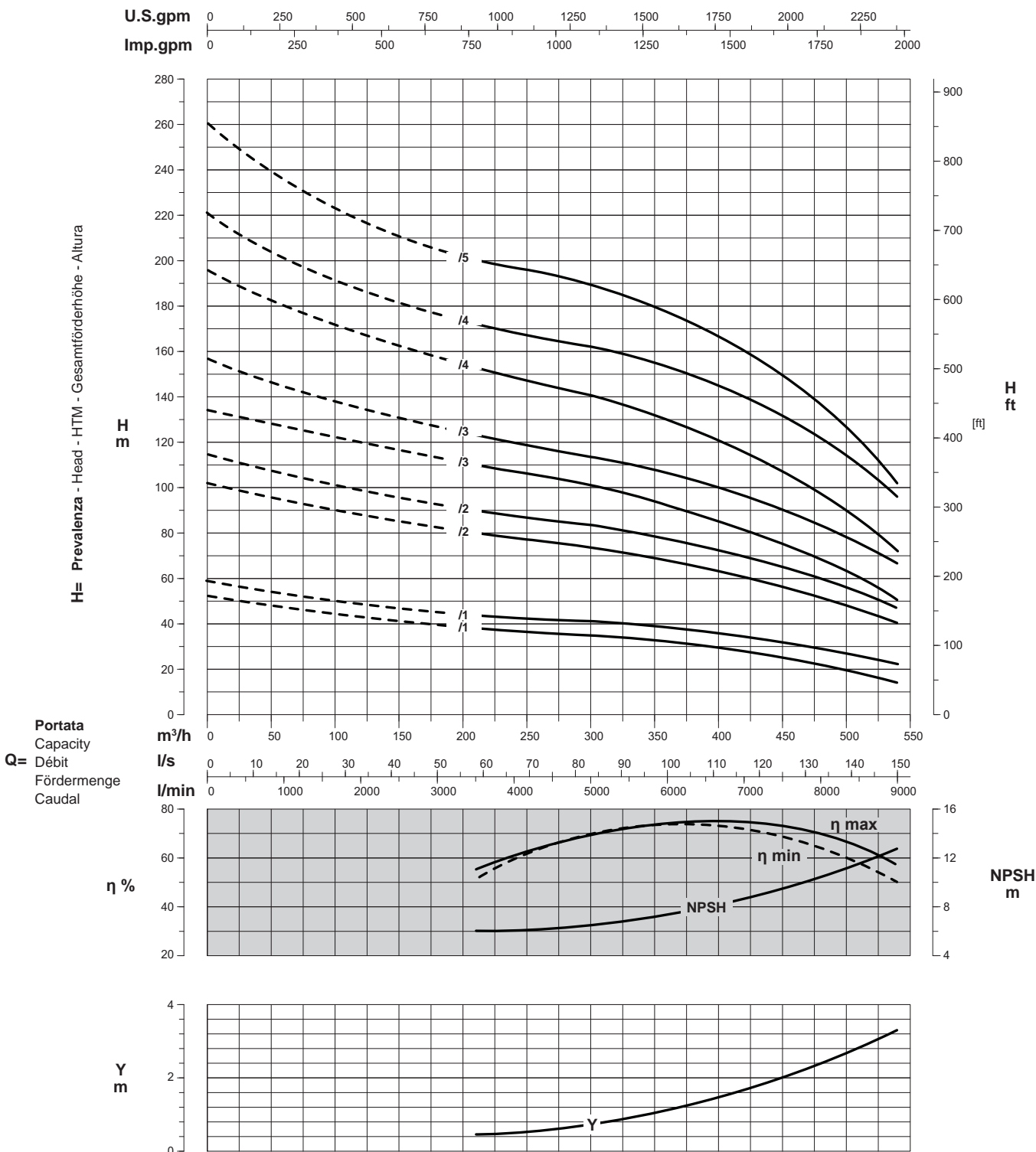

Curve per liquidi aventi densità 1000 kg/m³ - viscosità 1 mm²/s alla temperatura di 20°C
Curves established for liquid density 1000 kg/m³ - viscosity 1 mm²/s - temperature 20°C
Courbes établies pour liquides densité 1000 kg/m³ - viscosité 1 mm²/s - température 20°C
Leistungskurve für Flüssigkeiten mit Dichtigkeit von 1000 kg/m³ - Viskosität 1 mm²/s - Temp. 20°C
Curvas para líquidos con densidad 1000 kg/m³ - viscosidad 1 mm²/s a la temperatura de 20°C

Rendimento della pompa
Pump efficiency
η % Rendement de la pompe
Wirkungsgrad
Eficiencia de la bomba

Perdita di carico della valvola
Non return valve loss
Y Perte de charge du clapet
Rückschlagventilverluste
Pérdidas de carga válvula

Riduzione rendimento
Efficiency reduction
Réduction du rendement
Leistungsminderung
Reducción de eficiencia

/1	= -2
/2	= -1
/3	= --

CARATTERISTICHE - CHARACTERISTICS - CARACTERISTIQUES - CHARAKTERISTIK - CARACTERÍSTICAS

14"



Identificazione pompa

Pump identification
 Identification de la pompe
 Bedeutung der Abkürzungen
 Identificación bomba

Diametro minimo del pozzo in pollici
 Minimum well diameter in inches
 Diamètre mini du forage en pouces
 Mindestinnendurchmesser des Brunnens
 Diámetro interior mínimo del pozo

14

Tipo pompa (semiassiale)
 Pump type (mixed-flow)
 Type de pompe (semi-axiale)
 Pumpentyp (halbaxial)
 Bomba tipo (semiaxial)

E

Dimensione idraulica
 Hydraulic size
 Grandeur de la partie hydraulique
 Hydraulische Abmessungen
 Dimensión hidráulica

1

/

Numero di stadi
 Number of stages
 Nombre d'étages
 Anzahl der Stufen
 Número de etapas

2

1

2

Grandezza giranti
 Impeller size
 Grandeur de roue
 Laufradgröße
 Tamaño rodetes

D

A

÷

L

-

Diametro esterno motore in pollici
 Motor external diameter in inches
 Diamètre extérieur du moteur en pouces
 Außendurchmesser des Motors
 Diámetro exterior de motor en pulgadas

10

8

÷

10

Potenza nominale in CV
 Nominal power in HP
 Puissance nominale en CV
 Nennleistung in PS
 Potencia nominal en CV

150

50

÷

150

14E1/2D-10150

Elettropompa sommersa semiassiale per pozzo da 14" - Idraulica dimensione 1 - 2 stadi - Giranti grandezza D - Motore da 10" - Potenza nominale 150 CV

Borehole electric mixed-flow pump for 14" well - Hydraulic size 1 - 2 stages - Impeller size D - 10" motor - 150 HP nominal power

Electropompe immergée semi-axiale pour forage de 14" - Grandeur de l'hydraulique 1 - 2 étages - Grandeur de roue D - Moteur 10" - Puissance nominale 150 CV

Halbaxial-Unterwassermotorpumpe für 14" Brunnen - Hydraulikgröße 1 - 2 Stufen - Laufradgröße D - 10" Motor - Nennleistung 150 PS

Bomba eléctrica sumergida semiaxial para pozo de 14" - Dimensión hidráulica 1 - 2 etapas - Tamaño rodetes D - Motor de 10" - Potencia nominal 150 CV

Campi di utilizzo della serie

Performance range
 Champs d'utilisation
 Anwendungsbereiche
 Campos de utilización

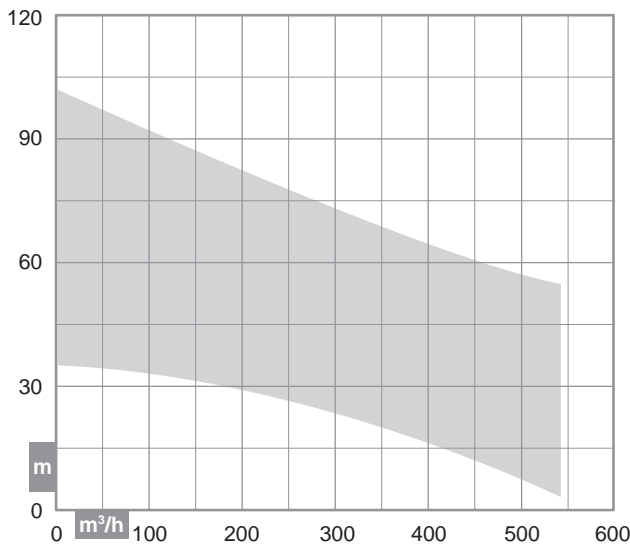

Costruzione

Construction
 Construction
 Konstruktion
 Construcción

Corpi pompa di tipo centrifugo multistadio a flusso semiassiale con valvola di ritegno incorporata nel corpo di mandata

Mixed-flow centrifugal multistage wet end with incorporated retaining valve

Corps de pompe du type semi-axiale, centrifuge multicellulaire avec clapet de retenue incorporé dans le corps de refoulement

Halbaxial mehrstufigen Kreiselpumpen mit integriertem Rückschlagventil am Druckstutzen

Cuerpos de bomba de tipo centrifugo semiaxial, con válvula de retención incorporada en el cuerpo de impulsión

CARATTERISTICHE - CHARACTERISTICS - CARACTERISTIQUES - CHARAKTERISTIK - CARACTERÍSTICAS

Distinta materiali

List of parts and materials
Nomenclature et matériaux
Konstruktion und Werkstoffe
Detalle partes y materiales

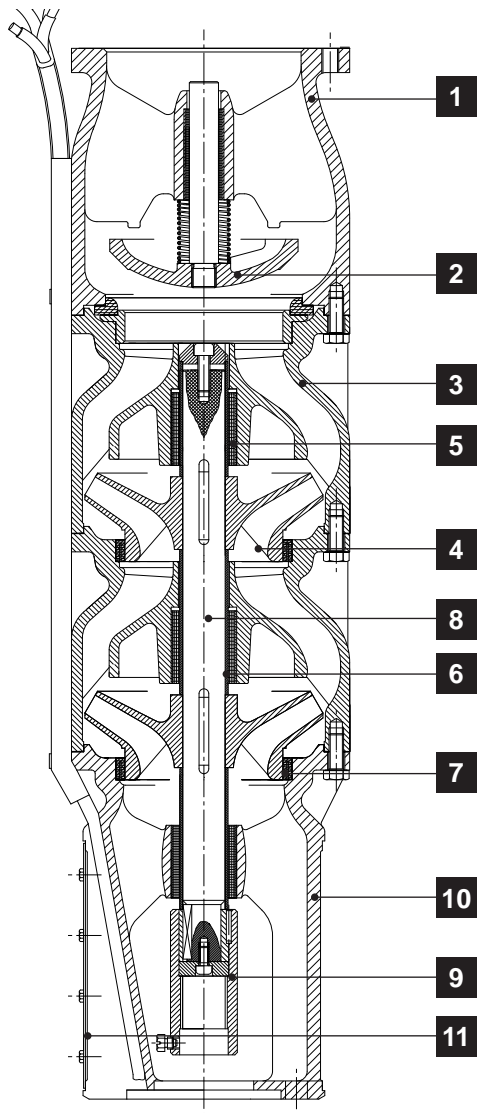

	Componente Component Désignation Komponente Componente	Materiale Material Matière Werkstoff Material
1	Corpo premente Delivery bowl Sortie Druckkörper Cuerpo impulsión	Ghisa Cast iron Fonte Grauguss Fundición de hierro
2	Valvola di ritegno Retaining valve Clapet de retenue Rückschlagventil Válvula de retención	Ghisa Cast iron Fonte Grauguss Fundición de hierro
3	Diffusore Diffuser Diffuseur Diffusor Difusor	Ghisa Cast iron Fonte Grauguss Fundición de hierro
4	Girante Impeller Roue Laufrad Rodete	Ghisa Cast iron Fonte Grauguss Fundición de hierro
5	Cuscinetto di guida Journal bearing Coussinet de guidage Führungslager Cojinete de guía	Gomma Rubber Elastomère Gummi Goma
6	Boccola Bush Entretoise Buchse Casquillo	Ottone cromato Chromé plated brass Laiton chromé Verchromtes Messing Latón Cromado
7	Anello d'usura Wear ring Bague d'usure Schleissring Anillo De Desgaste	Bronzo Bronze Bronze Bronze Bronce
8	Albero pompa Pump shaft Arbre de pompe Pumpenwelle Eje bomba	Acciaio inox Stainless steel Acier inox Edelstahl Acero inoxidable
9	Manicotto Coupling Manchon Hülse Manguito	Acciaio inox Stainless steel Acier inox Edelstahl Acero inoxidable
10	Corpo aspirazione Suction bowl Corps d'aspiration Saugkörper Cuerpo de aspiración	Ghisa Cast iron Fonte Grauguss Fundición de hierro
11	Griglia filtrante Suction grid Grille filtrante Filtergitter Rejilla filtrante	Acciaio inox Stainless steel Acier inox Edelstahl Acero inoxidable

Limiti di impiego

Use limits
Limites d'utilisation
Einsatzbedingungen
Limites de utilización

* Vedere pag. 110 (valore y)
* Please refer to page 110 (y data)
* Voir page 110 (valeur y)
* Siehe Seite 110 (Daten y)
* Consulte la página 110 (valor y)

Diametro interno minimo del pozzo - Minimum well internal diameter Diamètre intérieur minimum du forage - Mindestinnendurchmesser des Brunnens - Diámetro interior mínimo del pozo:	14"
Battente minimo - Minimum positive suction head Charge d'eau minimum - Hydrostatischer Wasserdruck Altura de succión	*
Contenuto max. solidi - Max. solids contents Contenu maxi de solides - Max. Gehalt an Feststoffen Contenido máx. de sustancias sólidas	40 g/m ³
Temperatura max. acqua - Max. water temperature Température maxi de l'eau - Max. Pumpwassertemperatur Temperatura máx. agua bombeada	30°C
Tempo max. di funzionamento a Q=0 - Max. running time with Q=0 Temps maxi de fonctionnement avec Q=0 - Max. Betriebsdauer bei Q=0 Tiempo máx. de funcionamiento con Q=0	2 min

PRESTAZIONI - PERFORMANCES - CARACTERISTIQUES - LEISTUNGSBEREICH - PRESTACIONES

14E1

Prestazioni a 50Hz, 2 poli
 Performances at 50Hz, 2 poles
 Caractéristiques à 50Hz, 2 pôles
 Leistungsbereich bei 50Hz, 2-polig
 Prestaciones a 50Hz, 2 polos

Pompa Pump Pompe Pumpe Bomba			Portata - Capacity - Débit - Fördermenge - Caudal													
			l/min	0	3000	4000	4500	5000	5500	6000	6500	7000	7500	8000	8500	9000
			m³/h	0	180	240	270	300	330	360	390	420	450	480	510	540
			l/s	0	50	66,7	75	83,3	91,7	100	108,3	116,7	125	133,3	141,7	150
	kW	HP	H m	37,5	29,5	26,5	25,5	24	23	22	20,5	19	17	14,5	11	-
14E1/1L - 850	37	50		41	33	30	28,5	27	26	25	24	22,5	20,5	18	14,5	10
14E1/1I - 855	40	55		44	36	33	31,5	30	28,5	27,5	26	25	23,5	21	17,5	14
14E1/1H - 860	45	60		49	41	38	36	34,5	33	32	31	30	28,5	26	23,5	18,5
14E1/1F - 870	51,5	70		51	43	39,5	38	36,5	35	33,5	32	31	29,5	27,5	25	20,5
14E1/1E - 875	55	75		58,5	49,5	46	44	42,5	41	39,5	38,5	37	36	34,5	32,5	30
14E1/1B - 890	66	90		61	52,5	49	47	45,5	44	43	41,5	40,5	39,5	38,5	37	34
14E1/1A - 8100	75	100		92	79	73	69	67	64	62	59	56	52	47,5	42	34,5
14E1/2G - 10125	92	125		105,5	90,5	83	80	77,5	75	73,5	72	70	67	62,5	56	47
14E1/2D - 10150	110	150														

Dimensioni di ingombro in mm e peso in kg

Overall dimensions in mm and weight in kg
 Dimensions en mm et masse en kg
 Abmessungen in mm, Gewicht in kg
 Medidas en mm, peso en kg

* Per le dimensioni di ingombro e i pesi dei motori vedere pagg. 119 ÷ 127
 * For motors overall dimensions and weights please refer to pages 119 ÷ 127
 * Pour les dimensions et les masses des moteurs voir pages 119 ÷ 127
 * Gesamtlänge und Gewichte der Unterwassermotoren, siehe Seiten 119 ÷ 127
 * Para la dimensiones y los pesos de los motores, consulte las páginas 119 ÷ 127

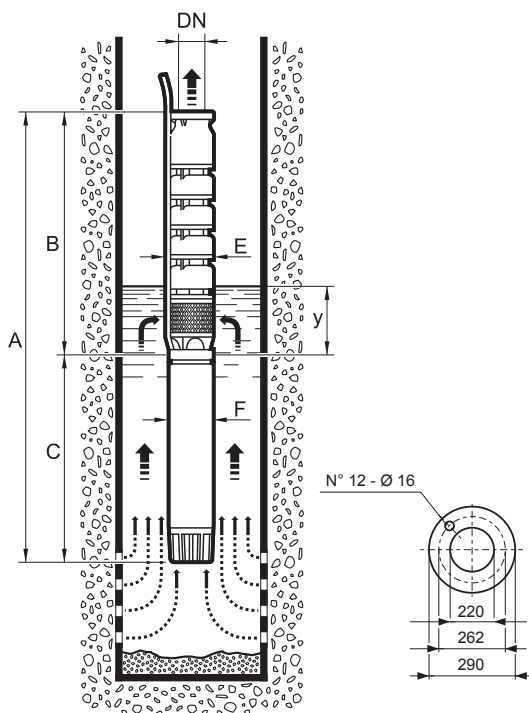

Pompa fornita completa di controflangia, bulloni e guarnizione
 Pump supplied with counterflange, bolts and gasket
 Pompe fournie avec contre-bride, boulons et joint
 Pumpe mit Gegenflansch, Schrauben und Dichtung
 La bomba se suministra con contrabrida, pernos y junta

Pompa Pump Pompe Pumpe Bomba	A	B	C	DN	E	F	y	Peso Weight Masse Gewicht Peso	
								Pompa Pump Pompe Pumpe Bomba	Motore Motor Moteur Motor Motor
14E1/1L - 850	*	893	*	8"	306	190	2500	97	*
14E1/1I - 855	*	893	*	8"	306	190	2500	97	*
14E1/1H - 860	*	893	*	8"	306	190	2500	97	*
14E1/1F - 870	*	893	*	8"	306	190	2500	97	*
14E1/1E - 875	*	893	*	8"	306	190	2500	97	*
14E1/1B - 890	*	893	*	8"	310	190	2500	97	*
14E1/1A - 8100	*	893	*	8"	310	190	2500	97	*
14E1/2G - 10125	*	1118	*	8"	310	237	2500	128	*
14E1/2D - 10150	*	1118	*	8"	310	237	2500	132	*

PRESTAZIONI - PERFORMANCES - CARACTERISTIQUES - LEISTUNGSBEREICH - PRESTACIONES

14E1

Prestazioni a 50Hz, 2 poli
Performances at 50Hz, 2 poles
Caractéristiques à 50Hz, 2 pôles
Leistungsbereich bei 50Hz, 2-polig
Prestaciones a 50Hz, 2 polos

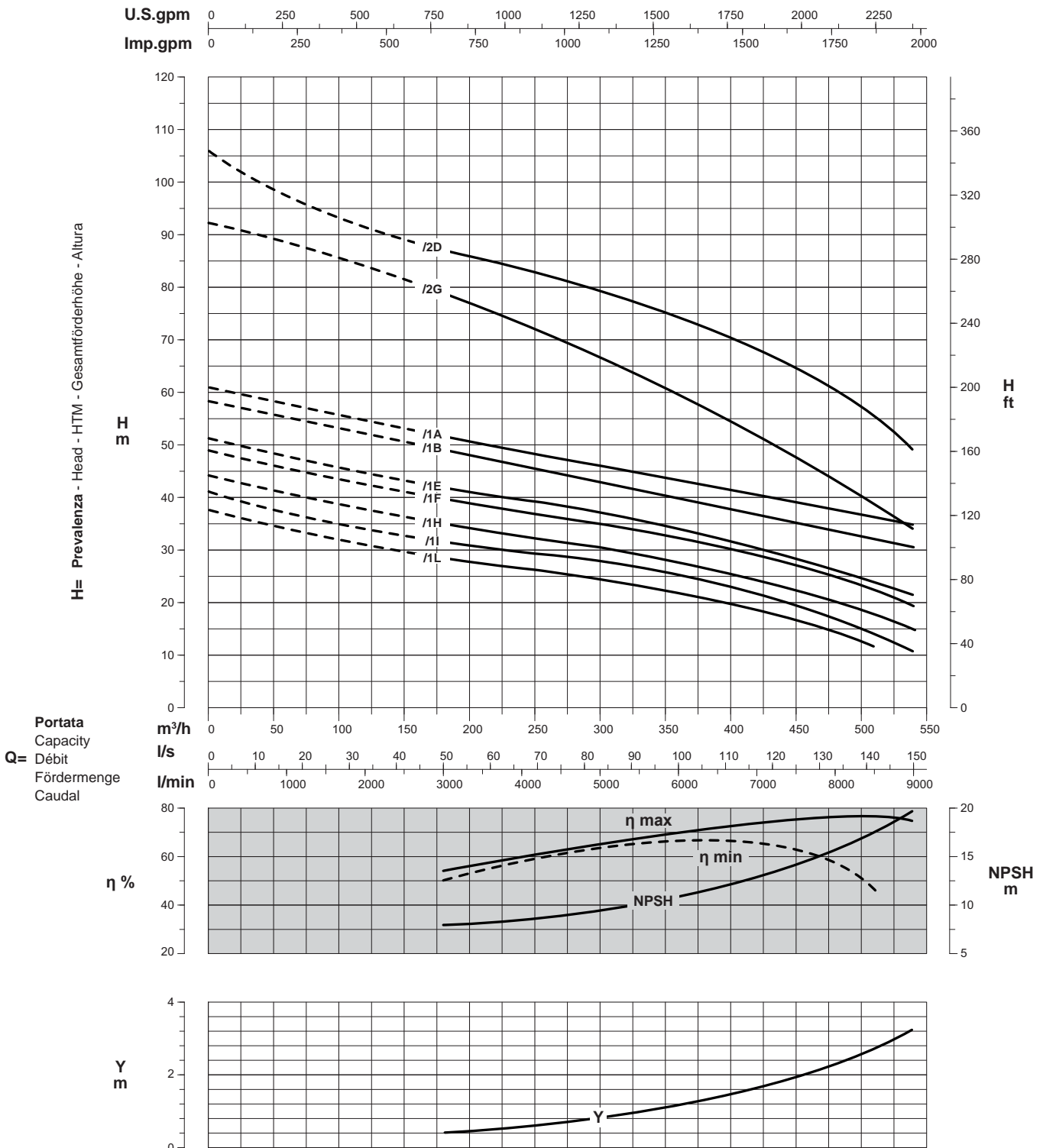

Curve per liquidi aventi densità 1000 kg/m³ - viscosità 1 mm²/s alla temperatura di 20°C
Curves established for liquid density 1000 kg/m³ - viscosity 1 mm²/s - temperature 20°C
Courbes établies pour liquides densité 1000 kg/m³ - viscosité 1 mm²/s - température 20°C
Leistungskurve für Flüssigkeiten mit Dichtigkeit von 1000 kg/m³ - Viskosität 1 mm²/s - Temp. 20°C
Curvas para líquidos con densidad 1000 kg/m³ - viscosidad 1 mm²/s a la temperatura de 20°C

η %
Rendimento della pompa
Pump efficiency
Rendement de la pompe
Wirkungsgrad
Eficiencia de la bomba

Y
Perdita di carico della valvola
Non return valve loss
Perte de charge du clapet
Rückschlagventilverluste
Pérdidas de carga válvula

Riduzione rendimento
Efficiency reduction
Réduction du rendement
Leistungsminderung
Reducción de eficiencia

Motori elettrici sommersi a 2 poli - 50Hz
 2 poles - 50Hz electric submersible motors
 Moteurs électriques immergés 2 pôles - 50Hz
 2-polig Unterwassermotoren - 50Hz
 Motores electricos sumergidos de 2 polos - 50Hz

Catalogo generale
 General catalogue
 Catalogue général
 Hauptkatalog
 Catálogo general

INFORMAZIONI TECNICHE - TECHNICAL INFORMATION - INFORMATIONS TECHNIQUES - TECHNISCHE INFORMATIONEN - DATOS TÉCNICOS

Dimensioni di accoppiamento motori elettrici sommersi

Submersible motors coupling dimensions
 Dimensions des brides et arbres des moteurs électriques immergés
 Kupplungsabmessungen der Unterwassermotoren
 Medidas de acoplamiento de los motores

4F

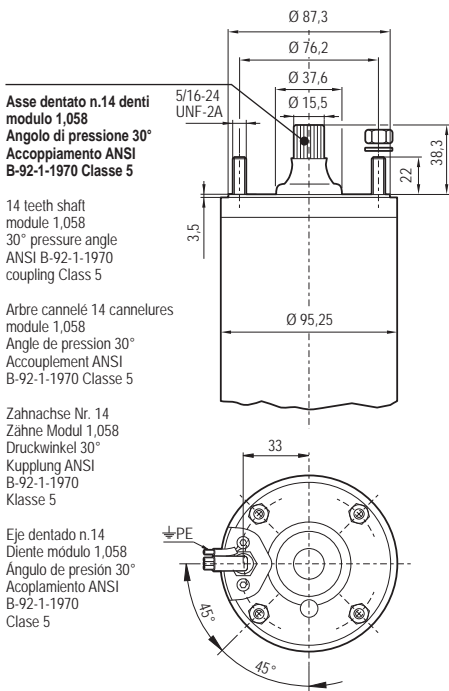

4NV

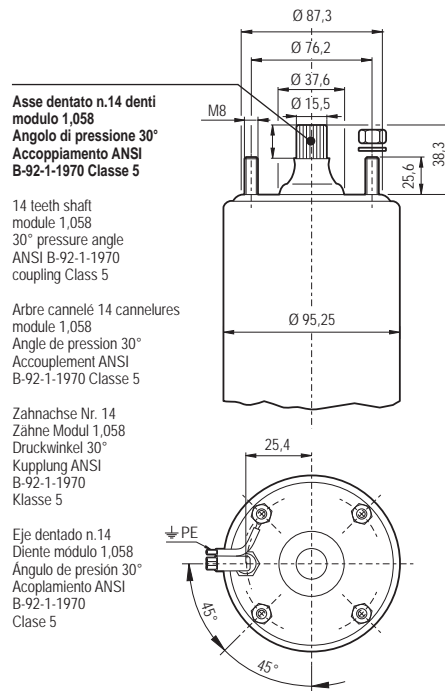

6N

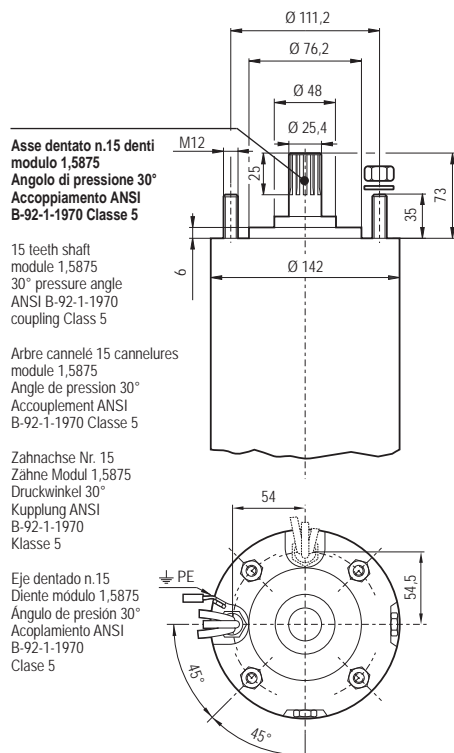

6F

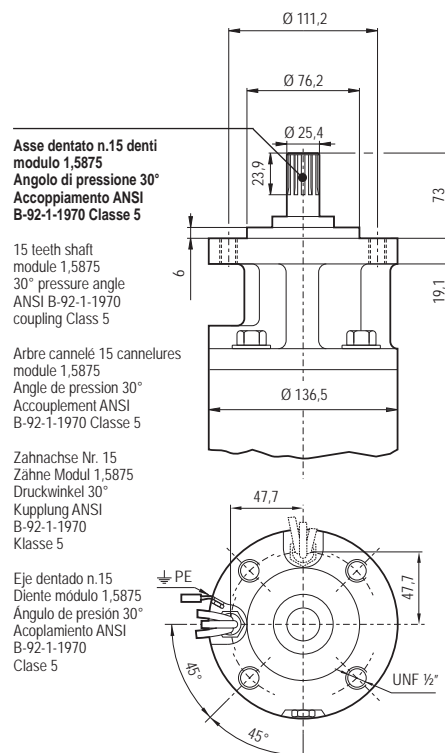

6SG

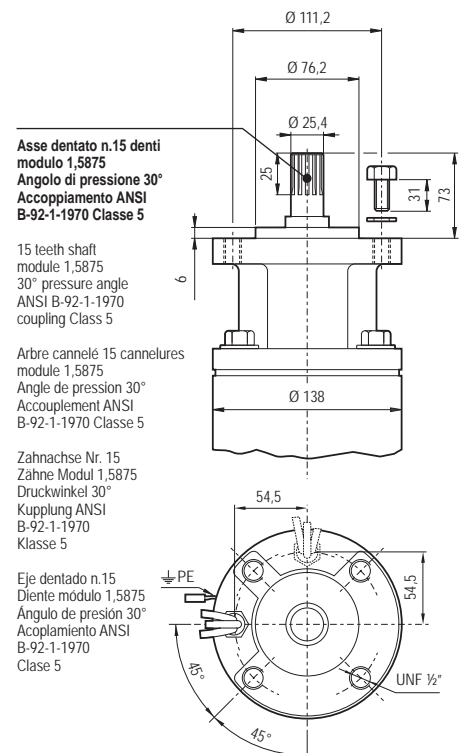

Possibili aggiornamenti senza preavviso - Revision possible without prior notice - Mises à jour éventuelles sans préavis - Techn. Änderungen vorbehalten - Posibles actualizaciones sin preaviso

INFORMAZIONI TECNICHE - TECHNICAL INFORMATION - INFORMATIONS TECHNIQUES - TECHNISCHE INFORMATIONEN - DATOS TÉCNICOS

Dimensioni di accoppiamento motori elettrici sommersi
 Submersible motors coupling dimensions
 Dimensions des brides et arbres des moteurs électriques immergés
 Kupplungsabmessungen der Unterwassermotoren
 Medidas de acoplamiento de los motores

8N

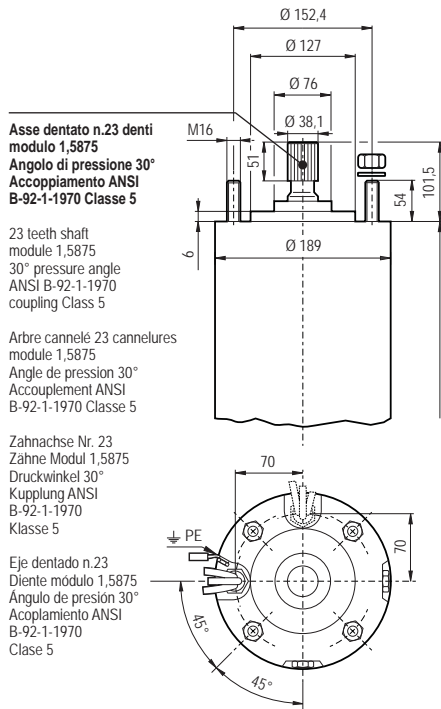

8150N

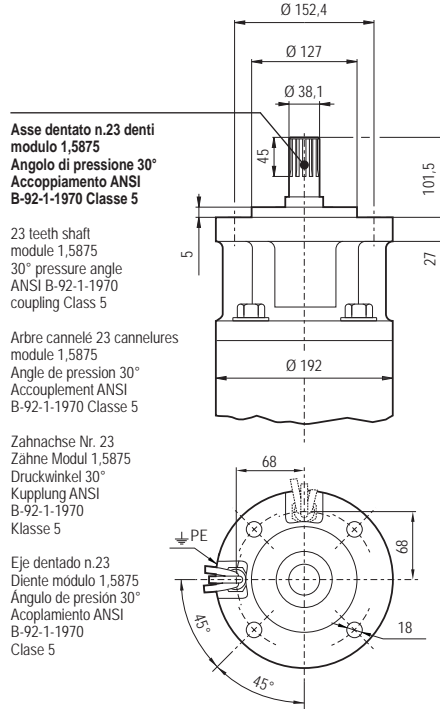

8FRW

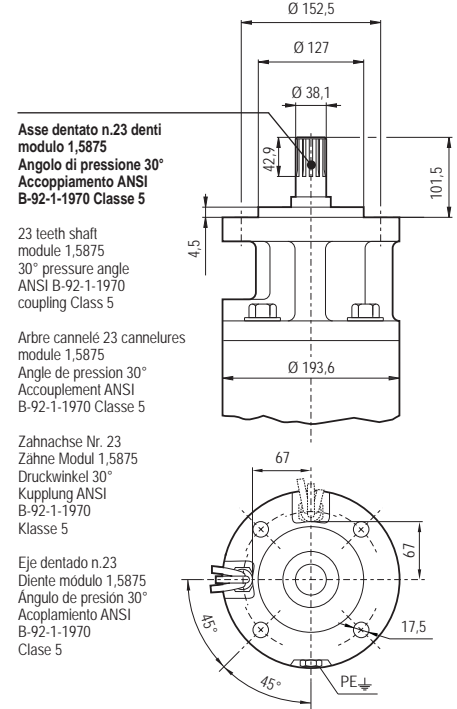

10N

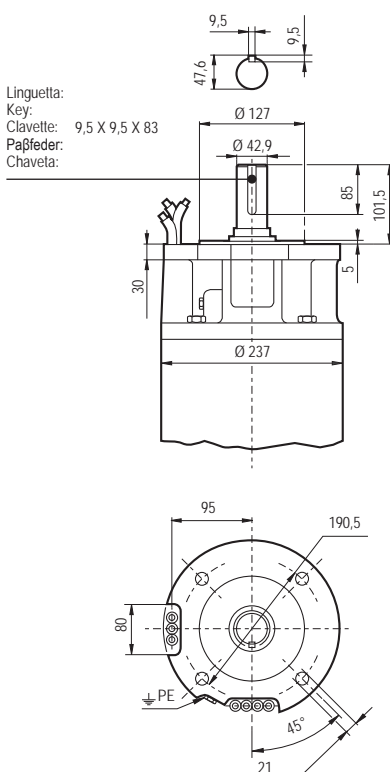

10FRW

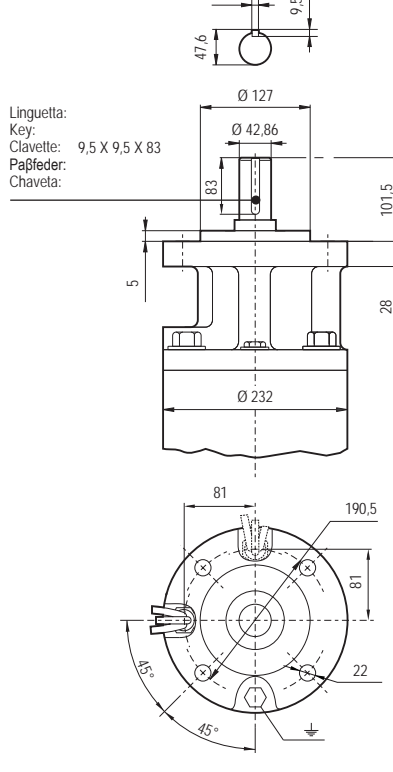

12N

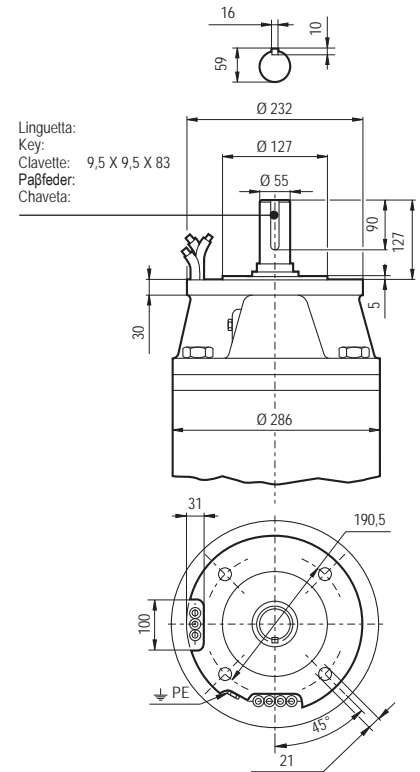

Motori elettrici sommersi a 2 poli - 50Hz
 2 poles - 50Hz electric submersible motors
 Moteurs électriques immergés 2 pôles - 50Hz
 2-polig Unterwassermotoren - 50Hz
 Motores electricos sumergidos de 2 polos - 50Hz

Catalogo generale
 General catalogue
 Catalogue général
 Hauptkatalog
 Catálogo general

INFORMAZIONI TECNICHE - TECHNICAL INFORMATION - INFORMATIONS TECHNIQUES - TECHNISCHE INFORMATIONEN - DATOS TÉCNICOS

Distinta materiali

List of parts and materials
 Nomenclature et matériaux
 Konstruktion und Werkstoffe
 Detalle partes y materiales

4NV

Tipo motore: riavvolgibile in bagno d'olio

Motor type: rewindable oil filled
 Type du moteur: rebobinable à bain d'huile
 Motortyp: wiederwickelbar im Ölbad
 Tipo motor: rebobinable en baño de aceite

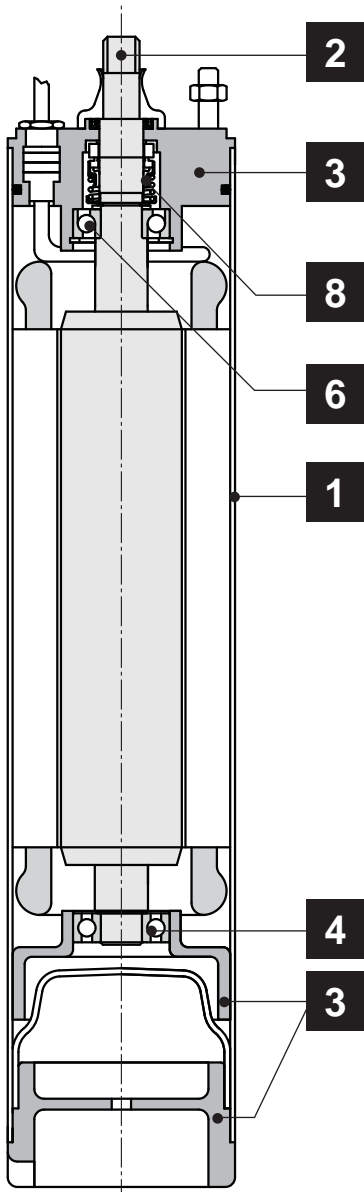

	Componente Component Désignation Komponente Componente	Materiale Material Matière Werkstoff Material
1	Camicia statore Stator casing Chemise du stator Statormantel Estructura estator	Acciaio inox Stainless steel Acier inox Edelstahl Acero inoxidable
2	Albero Shaft Arbre Welle Eje	Acciaio inox Stainless steel Acier inox Edelstahl Acero inoxidable
3	Supporti Supports Supports Gehäuse Soporte	Ghisa Cast iron Fonte Grauguss Fundición de hierro
4	Cuscinetti di guida a sfere Radial ball bearings Roulement de guidage Radiallager Rodamiento de bolas	Acciaio Steel Acier Stahl Acero
6	Cuscinetto reggispinta a sfere Thrust ball bearing Roulement de poussée Drucklager Cojinete de empuje a bolas	Acciaio Steel Acier Stahl Acero
8	Tenuta meccanica d'albero Shaft mechanical seal Garniture mécanique sur l'arbre Gleitringdichtung Sello mecánico eje	Grafite / Ceramica Graphite / Ceramic Graphite / Céramique Graphit / Keramik Cerámica / Grafito

Possibili aggiornamenti senza preavviso - Revision possible without prior notice - Mises à jour éventuelles sans préavis - Techn. Änderungen vorbehalten - Posibles actualizaciones sin preaviso

INFORMAZIONI TECNICHE - TECHNICAL INFORMATION - INFORMATIONS TECHNIQUES - TECHNISCHE INFORMATIONEN - DATOS TÉCNICOS

Distinta materiali

List of parts and materials
Nomenclature et matériaux
Konstruktion und Werkstoffe
Detalle partes y materiales

4F - 6F - 6SG

Tipo motore: incapsulato

Motor type: encapsulated
Type du moteur: encapsulé
Motortyp: gekapselt
Tipo motor: encapsulado

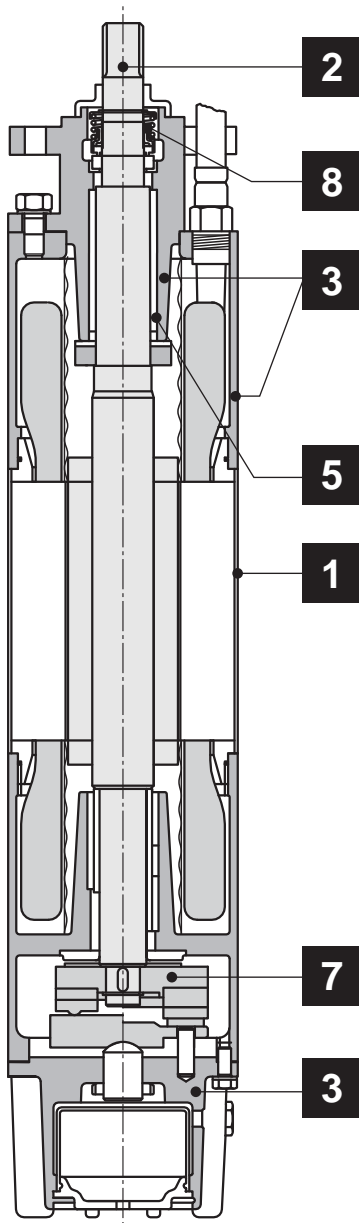

	Componente Component Désignation Komponente Componente	Materiale Material Matière Werkstoff Material
1	Camicia statore Stator casing Chemise du stator Statormantel Estructura estator	Acciaio inox Stainless steel Acier inox Edelstahl Acero inoxidable
2	Albero Shaft Arbre Welle Eje	Acciaio inox Stainless steel Acier inox Edelstahl Acero inoxidable
3	Supporti Supports Supports Gehäuse Soporte	Ghisa Cast iron Fonte Grauguss Fundición de hierro
5	Cuscinetti di guida a boccola Journal bearings Coussinets de guidage Axiallager Cojinete guía a buje	Acciaio cromato / Grafite (4F-6F) Chromé steel / Graphite (4F-6F) Acier chromé / Graphite (4F-6F) Chromstahl / Graphit (4F-6F) Acero al cromo / Grafito (4F-6F)
5	Cuscinetti di guida a boccola Journal bearings Coussinets de guidage Axiallager Cojinete guía a buje	Acciaio inox / Grafite (6SG) Stainless steel / Graphite (6SG) Acier inox / Graphite (6SG) Edelstahl / Graphit (6SG) Acero inoxidable / Grafito (6SG)
7	Cuscinetto reggispinta Thrust bearing Butée Drucklager Cojinete de empuje	Acciaio inox / Grafite Stainless steel / Graphite Acier inox / Graphite Edelstahl / Graphit Acero inoxidable / Grafito
8	Tenuta meccanica d'albero Shaft mechanical seal Garniture mécanique sur l'arbre Gleitringdichtung Sello mecánico eje	Grafite / Ceramica (4F-6F) Graphite / Ceramic (4F-6F) Graphite / Céramique (4F-6F) Graphit / Keramik (4F-6F) Grafito / Cerámica (4F-6F)
8	Tenuta meccanica d'albero Shaft mechanical seal Garniture mécanique sur l'arbre Gleitringdichtung Sello mecánico eje	Carburo di silicio / Carburo di silicio (6SG) Silicon carbide / Silicon carbide (6SG) Carbure de silicium / Carbure de silicium (6SG) Siliziumkarbid / Siliziumkarbid (6SG) Carburo de silicio / Carburo de silicio (6SG)

Possibili aggiornamenti senza preavviso - Revision possible without prior notice - Mises à jour éventuelles sans préavis - Techn. Änderungen vorbehalten - Posibles actualizaciones sin preaviso

Motori elettrici sommersi a 2 poli - 50Hz
 2 poles - 50Hz electric submersible motors
 Moteurs électriques immergés 2 pôles - 50Hz
 2-polig Unterwassermotoren - 50Hz
 Motores electricos sumergidos de 2 polos - 50 Hz

Catalogo generale
 General catalogue
 Catalogue général
 Hauptkatalog
 Catálogo general

CARATTERISTICHE - CHARACTERISTICS - CARACTÉRISTIQUES - CHARAKTERISTIK - CARACTERÍSTICAS

Distinta materiali

List of parts and materials
 Nomenclature et matériaux
 Konstruktion und Werkstoffe
 Detalle partes y materiales

6N - 8N - 10N - 12N - 8FRW - 10FRW

Tipo motore: riavvolgibile in bagno acqua

Motor type: rewindable water filled
 Type du moteur: rebobinable à bain d'eau
 Motortyp: Naßläufer, wiederwickelbar
 Tipo motor: rebobinable en baño de agua

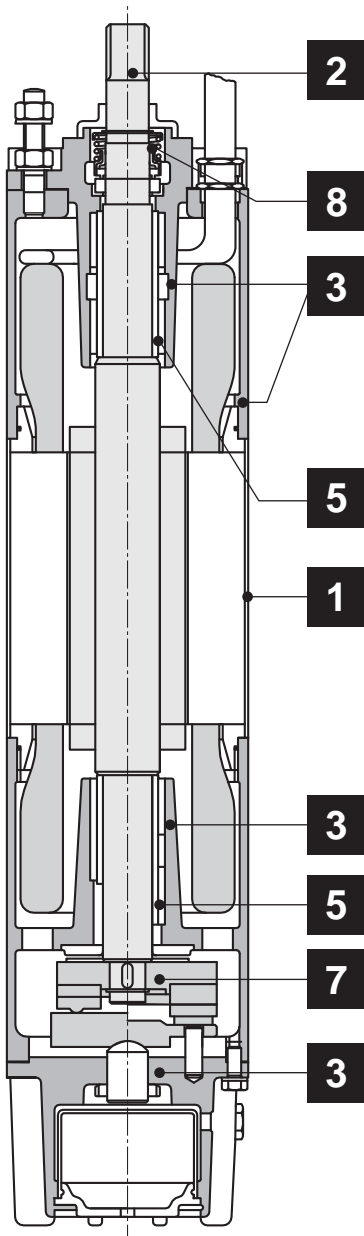

	Componente Component Désignation Komponente Componente	Materiale Material Matière Werkstoff Material
1	Camicia statore Stator casing Chemise du stator Statormantel Estructura estator	Acciaio inox Stainless steel Acier inox Edelstahl Acero inoxidable
2	Albero Shaft Arbre Welle Eje	Acciaio inox Stainless steel Acier inox Edelstahl Acero inoxidable
3	Supporti Supports Supports Gehäuse Soporte	Ghisa Cast iron Fonte Grauguss Fundición de hierro
5	Cuscinetti di guida a boccola Journal bearings Cousinets de guidage Axiallager Cojinete guía a buje	Acciaio cromato / Grafite (6N-8N-8FRW-10FRW) Chromé steel / Graphite (6N-8N-8FRW-10FRW) Acier chromé / Graphite (6N-8N-8FRW-10FRW) Chromstahl / Graphit (6N-8N-8FRW-10FRW) Acero al cromo / Grafito (6N-8N-8FRW-10FRW)
5	Cuscinetti di guida a boccola Journal bearings Cousinets de guidage Axiallager Cojinete guía a buje	Acciaio inox / Grafite (8150N-10N) Stainless steel / Graphite (8150N-10N) Acier inox / Graphite (8150N-10N) Edelstahl / Graphit (8150N-10N) Acero inoxidable / Grafito (8150N-10N)
5	Cuscinetti di guida a boccola Journal bearings Cousinets de guidage Axiallager Cojinete guía a buje	Acciaio inox / NBR (12N) Stainless steel / NBR (12N) Acier inox / NBR (12N) Edelstahl / NBR (12N) Acero inoxidable / NBR (12N)
7	Cuscinetto reggispinta Thrust bearing Butée Drucklager Cojinete de empuje	Acciaio inox / Grafite (6N-8N-8FRW-10FRW) Stainless steel / Graphite (6N-8N-8FRW-10FRW) Acier inox / Graphite (6N-8N-8FRW-10FRW) Edelstahl / Graphit (6N-8N-8FRW-10FRW) Acero inoxidable / Grafito (6N-8N-8FRW-10FRW)
7	Cuscinetto reggispinta Thrust bearing Butée Drucklager Cojinete de empuje	Acciaio inox / EPDM (8150N-10N-12N) Stainless steel / EPDM (8150N-10N-12N) Acier inox / EPDM (8150N-10N-12N) Edelstahl / EPDM (8150N-10N-12N) Acero inoxidable / EPDM (8150N-10N-12N)
8	Tenuta meccanica d'albero Shaft mechanical seal Garniture mécanique sur l'arbre Gleitringdichtung Sello mecánico eje	Grafite / Ceramica (6N-8N-10N-12N) Graphite / Ceramic (6N-8N-10N-12N) Graphite / Céramique (6N-8N-10N-12N) Graphit / Keramik (6N-8N-10N-12N) Cerámica / Grafito (6N-8N-10N-12N)
8	Tenuta meccanica d'albero Shaft mechanical seal Garniture mécanique sur l'arbre Gleitringdichtung Sello mecánico eje	Carburo di silicio / Carburo di silicio (8FRW-10FRW) Silicon carbide / Silicon carbide (8FRW-10FRW) Carbure de silicium / Carbure de silicium (8FRW-10FRW) Siliziumkarbid / Siliziumkarbid (8FRW-10FRW) Carburo de silicio / Carburo de silicio (8FRW-10FRW)

Possibili aggiornamenti senza preavviso - Revision possible without prior notice - Mises à jour éventuelles sans préavis - Techn. Änderungen vorbehalten - Posibles actualizaciones sin preaviso

Portate minime necessarie al raffreddamento dei motori

Minimum pump capacity for correct motor cooling
Débit minimum pour le refroidissement des moteurs
Zur Kühlung erforderlicher Mindestdurchsatz
Caudales mínimos para la refrigeración de los motores

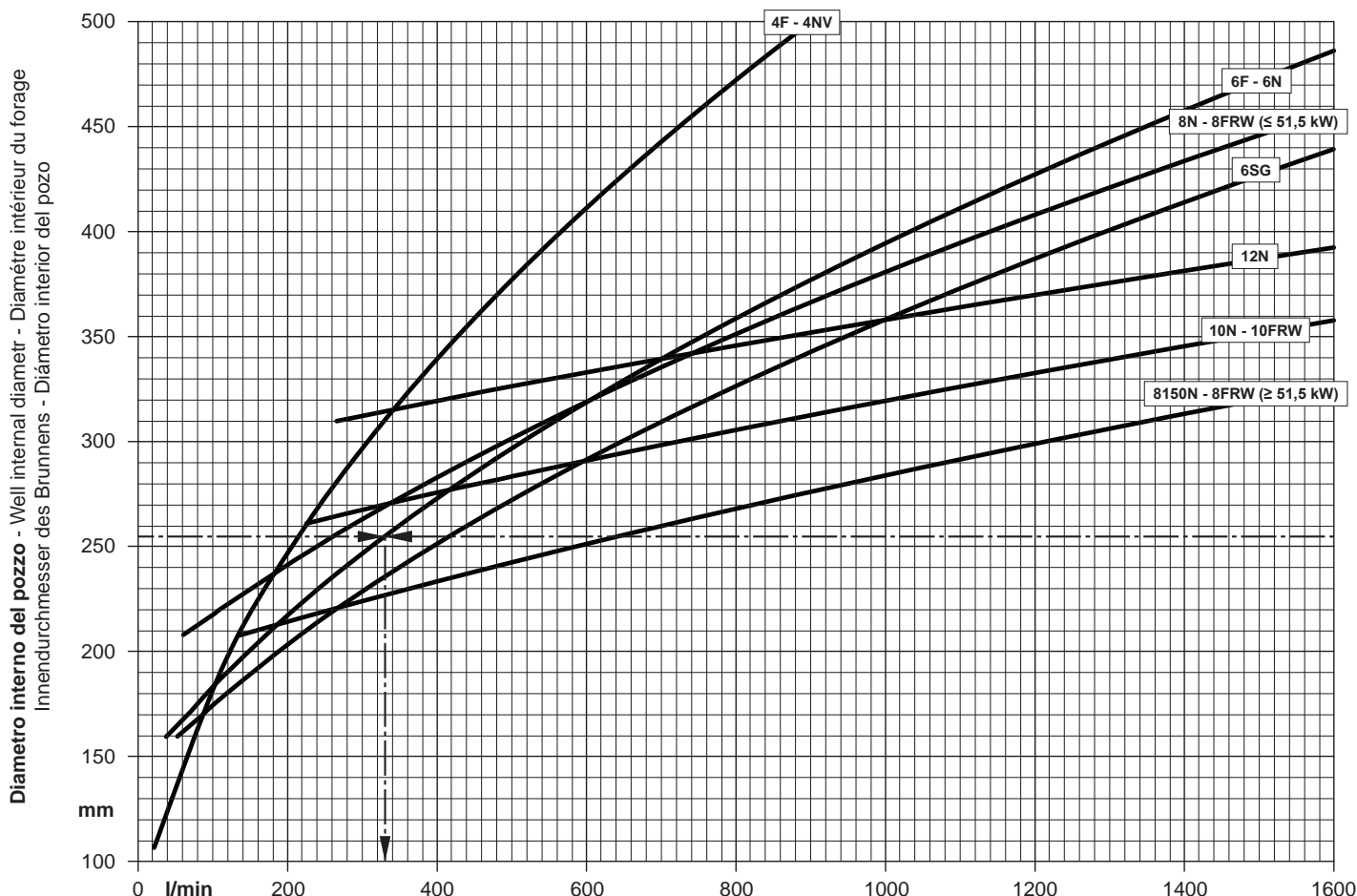

Esempio - Example - Exemple - Beispiel - Ejemplo

Motore 6" ROVATTI (6N) - diametro interno del pozzo 254,5 mm (10"). Viene tracciata una riga orizzontale in corrispondenza del Ø 254,5 mm (10") fino ad intersecare la curva relativa al motore 6N. La verticale condotta da tale punto permetterà di leggere in basso il valore della portata minima richiesta per il raffreddamento; nel caso in esame 330 l/min (19,8 m³/h).

6" ROVATTI motor (6N) - well internal diameter 254,5 mm (10"). Draw a horizontal line from the 254,5 mm (10") point until it crosses the 6N motor curve. A vertical line drawn downwards from this intersection point to the bottom of the graph gives the minimum motor cooling capacity; 330 l/min (19,8 m³/h) in this example.

Moteur 6" ROVATTI (6N) - diamètre intérieur du forage 254,5 mm (10"). Tracer une ligne horizontale en correspondance du diamètre 254,5 mm (10") jusqu'à l'intersection avec la courbe du moteur 6N. La verticale à partir de ce point d'intersection permet la lecture du débit minimum de liquide pour le refroidissement du moteur; soit 330 l/min (19,8 m³/h).

Motor 6" ROVATTI (6N) - Innendurchmesser des Brunnens 254,5 mm (10"). Es wird eine horizontale Gerade vom Durchmesser Ø 254,5 mm (10") bis zum Schnittpunkt mit der dem Motor 6N entsprechenden Kurve gezogen. Die von diesem Punkt aus gezogene Vertikale erlaubt das Ablesen des Mindestdurchsatzes, der für die Kühlung notwendig ist. Beim untersuchten Fall beträgt dieser Mindestdurchsatz 330 l/Min (19,8 m³/h).

Motor 6" ROVATTI (6N), diámetro interior del pozo 254,5 mm (10"). Se traza una raya horizontal en correspondencia con el Ø 254,5 mm (10") hasta intersecar la curva correspondiente al motor 6N. La vertical trazada desde dicho punto permite leer abajo el valor del caudal mínimo necesario para la refrigeración; en el caso considerado, 330 l/min (19,8 m³/h).

Motori elettrici sommersi a 2 poli - 50Hz
 2 poles - 50Hz electric submersible motors
 Moteurs électriques immergés 2 pôles - 50Hz
 2-polig Unterwassermotoren - 50Hz
 Motores electricos sumergidos de 2 polos - 50Hz

Catalogo generale
 General catalogue
 Catalogue général
 Hauptkatalog
 Catálogo general

INFORMAZIONI TECNICHE - TECHNICAL INFORMATION - INFORMATIONS TECHNIQUES - TECHNISCHE INFORMATIONEN - DATOS TÉCNICOS

FRANKLIN

Dimensione - Dimension - Grandeur Größe - Tamaño	Monofase - Single-phase - Monophasé Einphasenstrom - Monofásico	Trifase - Three-phase - Triphasé Drehstrom - Trifásico	Tipo - Type - Typ - Tipo	Potenza - Power - Puissance Leistung - Potencia		In [A]				η %			COS φ			Avviamento diretto - Direct Starting Démarrage direct - Direktanlauf Arranque directo	Avviamento stella-triangolo - Star-delta Starting Démarrage étoile-triangle - Stern-Dreieck-Anlauf Arranque estrella-triángulo	Temperatura max acqua - Max water temperature Température maxi eau - Max. Wassertemperatur Temperatura máx. agua	Velocità raffreddamento - Cooling speed Vitesse de refroidissement - Fließgeschwindigkeit Velocidad de refrigeración	Installazione orizzontale - Horizontal installation Installation horizontale - Horizontaler Einbau	N° max avviamenti/ora - Max N° startings/hour N° maxi démarrages/heure - Max. Starts/Stunde Max. arranques/hora	Classe isolamento - Insulation class Classe d'isolation - Isoloklasse Clase de aislamiento	Grado di protezione - Protection Indice de protection - Schutzgrad Grado de protección	Pressione esercizio max. Max. operating pressure Pression maxi de service - Max. Betriebsdruck Presión máx. de trabajo
				kW	HP	220	230	380	400	1/1	3/4	1/2	1/1	3/4	1/2									
4"	•	40,5MF	0,37	0,5	3,2	3,3	-	-	54	47	36	0,91	0,92	0,86	3,8	-	30	0,08	•	20	B	IP68	35	
	•	40,75MF	0,55	0,75	4,2	4,3	-	-	63	57	46	0,94	0,97	0,94	4,1	-	30	0,08	•	20	B	IP68	35	
	•	41MF	0,75	1	5,7	5,7	-	-	59	54	44	0,98	0,99	0,97	4	-	30	0,08	•	20	B	IP68	35	
	•	41,5MF	1,1	1,5	8,1	8,4	-	-	63	59	47	0,92	0,94	0,86	4	-	30	0,08	•	20	B	IP68	35	
	•	42MF	1,5	2	10,4	10,7	-	-	66	63	52	0,95	0,95	0,9	4	-	30	0,08	•	20	B	IP68	35	
	•	43MF	2,2	3	14,7	14,7	-	-	68	65	55	0,97	0,98	0,93	4,2	-	30	0,08	•	20	B	IP68	35	
	•	40,5F	0,37	0,5	1,9	1,9	1,1	1,1	66	63	55	0,74	0,71	0,6	5	-	30	0,08	•	20	B	IP68	35	
	•	40,75F	0,55	0,75	2,7	2,8	1,6	1,6	68	63	55	0,74	0,65	0,53	4,6	-	30	0,08	•	20	B	IP68	35	
	•	41F	0,75	1	3,5	3,5	2	2	70	69	63	0,77	0,73	0,61	3,5	-	30	0,08	•	20	B	IP68	35	
	•	41,5F	1,1	1,5	4,9	4,9	2,8	2,8	74	73	68	0,78	0,75	0,63	5,7	-	30	0,08	•	20	B	IP68	35	
	•	42F	1,5	2	6,7	6,7	3,9	3,9	73	72	67	0,78	0,74	0,62	5,3	-	30	0,08	•	20	B	IP68	35	
	•	43F	2,2	3	9,3	9,5	5,4	5,5	75	75	71	0,77	0,74	0,6	5,4	-	30	0,08	•	20	B	IP68	35	
	•	44F	3	4	12,8	13	7,4	7,5	76	77	73	0,77	0,74	0,61	5,6	-	30	0,08	•	20	B	IP68	35	
	•	45F	4	5,5	16,7	17,2	9,7	9,9	78	78	75	0,77	0,74	0,6	5,8	-	30	0,08	•	20	B	IP68	35	
	•	47F	5,5	7,5	21,9	21,8	12,6	12,6	79	80	77	0,81	0,79	0,66	6,1	-	30	0,08	•	20	B	IP68	35	
•	410F	7,5	10	-	-	17,2	17,1	79	80	78	0,81	0,79	0,66	5,8	-	30	0,08	•	20	B	IP68	35		
6"	•	65F	4	5,5	16,4	16,1	9,5	9,3	78	78,5	76	0,82	0,8	0,7	4,6	1,5	30	0,16	•	20	F	IP68	35	
	•	67F	5,5	7,5	22,1	21,7	12,8	12,5	79	79	77	0,82	0,8	0,7	5,1	1,7	30	0,16	•	20	F	IP68	35	
	•	610F	7,5	10	28,2	27,7	16,3	16	79	79,5	77,5	0,86	0,83	0,74	5,2	1,7	30	0,16	•	20	F	IP68	35	
	•	612F	9,2	12,5	36,4	36	21	20,7	81	81	79	0,8	0,81	0,71	5,4	1,8	30	0,16	•	20	F	IP68	35	
	•	615F	11	15	41,5	40,4	24	23,3	81	82	80	0,85	0,82	0,73	5,5	1,8	30	0,16	•	20	F	IP68	35	
	•	617F	13	17,5	48,2	48,5	27,9	28	81	82,5	80	0,84	0,81	0,72	6	2	30	0,16	•	20	F	IP68	35	
	•	620F	15	20	55	54,2	32	31,3	81	83	81	0,85	0,84	0,76	5,4	1,8	30	0,16	•	20	F	IP68	35	
	•	622F	16,5	22,5	62,2	61,5	36	35,5	83	83,5	81,5	0,84	0,82	0,72	6,5	2,2	30	0,16	•	20	F	IP68	35	
	•	625F	18,5	25	69,2	66,7	40	38,5	82	83	82	0,85	0,84	0,76	6	2	30	0,16	•	20	F	IP68	35	
	•	627F	20	27,5	75,3	72,7	43,6	42	82,5	83	81,5	0,86	0,84	0,76	6,4	2,1	30	0,16	•	20	F	IP68	35	
	•	630F	22	30	81,2	78,5	47	45,3	83	83	82	0,86	0,86	0,78	5,9	2	30	0,16	•	20	F	IP68	35	
	•	635F	26	35	101	95,3	58,3	55	83	83,5	82	0,83	0,8	0,7	7,1	2,4	30	0,16	•	20	F	IP68	35	
	•	640F	30	40	111	107	64,1	63,5	83	83,5	83	0,84	0,82	0,74	6,2	2	30	0,16	•	20	F	IP68	35	
	•	645F	33	45	-	-	73	72	80	79	75	0,83	0,81	0,73	5,9	2	30	0,16	•	20	F	IP68	35	
	•	650F	37	50	-	-	80,1	77,9	81	80	77	0,85	0,82	0,75	5,3	1,8	30	0,16	•	20	F	IP68	35	
•	660F	45	60	-	-	96,8	95,2	82	81	79	0,84	0,83	0,76	5,3	1,8	30	0,16	•	20	F	IP68	35		

Velocità dell'acqua sulla superficie del motore (valutare sul diagramma a pag. 117 la portata minima richiesta)

Water speed along the motor surface (check the minimum pump capacity needed on diagram at page 117)

Vitesse de circulation du liquide autour du moteur (voir le débit minimum sur le diagramme à la page 117)

Fließgeschwindigkeit entlang des Motors (auf dem Diagramm auf Seite 117 den geforderten Mindestdurchsatz bestimmen)

Velocidad de agua sobre la superficie del motor (evaluar en el diagrama de la página 117 el caudal mínimo necesario)

Corrente nominale

Nominal current

In Intensité nominale

Nennstrom

Intensidad nominal

Corrente di spunto

Starting current

Is Intensité au démarrage

Anlaufstrom

Intensidad de arranque

Possibili aggiornamenti senza preavviso - Revision possible without prior notice - Mises à jour éventuelles sans préavis - Techn. Änderungen vorbehalten - Posibles actualizaciones sin preaviso

INFORMAZIONI TECNICHE - TECHNICAL INFORMATION - INFORMATIONS TECHNIQUES - TECHNISCHE INFORMATIONEN - DATOS TÉCNICOS

FRANKLIN

Dimensione - Dimension - Grandeur Größe - Tamaño	Monofase - Single-phase - Monophasé Einphasenstrom - Monofásico	Trifase - Three-phase - Triphasé Drehstrom - Trifásico	Tipo - Type - Type - Typ - Tipo	Potenza - Power - Puissance Leistung - Potencia		Cavi - Cables - Câbles - Kabel - Cables				Lunghezza - Length - Longueur Länge - Longitud	Condensatore Condenser Condensateur Kondensator Condensador			Dimensioni [mm] - Pesì [kg] Dimensions [mm] - Masses [kg] Abmessungen [mm] - Gewicht [kg] Medidas [mm] - Pesos [kg]				
				kW	HP	Avv. diretto Direct Starting Démarrage direct Direktanlauf Arranque directo		Avv. stella-triangolo Star-delta Starting Démarrage étoile-triangle Stern-Dreieck-Anlauf Arranque estrella-triángulo			m	µF	V	C	S	Ø Max	Flangia Flange Bride Flansch Brida	Peso Weight Masse Gewicht Peso
						220V 230V	380V 400V	230V 400V	400V 690V									
4"	• 40,5MF	0,37	0,5	4x1,5 *	-	-	-	1,5	16	450	228	38,3	96	NEMA	8			
	• 40,75MF	0,55	0,75	4x1,5 *	-	-	-	1,5	20	450	283	38,3	96	NEMA	9,2			
	• 41MF	0,75	1	4x1,5 *	-	-	-	1,5	35	450	283	38,3	96	NEMA	10,4			
	• 41,5MF	1,1	1,5	4x1,5 *	-	-	-	1,5	40	450	307	38,3	96	NEMA	11,8			
	• 42MF	1,5	2	4x1,5 *	-	-	-	1,5	50	450	339	38,3	96	NEMA	12,9			
	• 43MF	2,2	3	4x1,5 *	-	-	-	1,5	70	450	437	38,3	96	NEMA	17,3			
	• 40,5F	0,37	0,5	4x1,5	4x1,5 *	-	-	1,5	-	-	214	38,3	96	NEMA	7,2			
	• 40,75F	0,55	0,75	4x1,5	4x1,5 *	-	-	1,5	-	-	228	38,3	96	NEMA	7,7			
	• 41F	0,75	1	4x1,5	4x1,5 *	-	-	1,5	-	-	248	38,3	96	NEMA	8,7			
	• 41,5F	1,1	1,5	4x1,5	4x1,5 *	-	-	1,5	-	-	282	38,3	96	NEMA	10			
	• 42F	1,5	2	4x1,5	4x1,5 *	-	-	1,5	-	-	306	38,3	96	NEMA	11			
	• 43F	2,2	3	4x1,5	4x1,5 *	-	-	1,5	-	338	383	38,3	96	NEMA	12,5			
	• 44F	3	4	4x1,5	4x1,5 *	-	-	2,5	-	-	477	38,3	96	NEMA	17			
	• 45F	4	5,5	4x1,5	4x1,5 *	-	-	2,5	-	-	543	38,3	96	NEMA	20			
• 47F	5,5	7,5	4x1,5	4x1,5 *	-	-	2,5	-	-	653	38,3	96	NEMA	26,6				
• 410F	7,5	10	-	4x1,5 *	-	-	2,5	-	-	731	38,3	96	NEMA	33,1				
6"	• 65F	4	5,5	4x4	4x4 *	3/4x4	3/4x4	4	-	-	581	73	136,5	NEMA	37,5			
	• 67F	5,5	7,5	4x4	4x4 *	3/4x4	3/4x4	4	-	-	614	73	136,5	NEMA	41,1			
	• 610F	7,5	10	4x4	4x4 *	3/4x4	3/4x4	4	-	-	646	73	136,5	NEMA	45,2			
	• 612F	9,2	12,5	4x4	4x4 *	3/4x4	3/4x4	4	-	-	679	73	136,5	NEMA	47,5			
	• 615F	11	15	4x4	4x4 *	3/4x4	3/4x4	4	-	-	711	73	136,5	NEMA	50,9			
	• 617F	13	17,5	4x8,4	4x4 *	3/4x4	3/4x4	4	-	-	776	73	136,5	NEMA	56,7			
	• 620F	15	20	4x8,4	4x4 *	3/4x4	3/4x4	4	-	-	776	73	136,5	NEMA	56,7			
	• 622F	16,5	22,5	4x8,4	4x4 *	3/4x4	3/4x4	4	-	-	841	73	136,5	NEMA	63,3			
	• 625F	18,5	25	4x8,4	4x4 *	3/4x9	3/4x4	4	-	-	841	73	136,5	NEMA	63,3			
	• 627F	20	27,5	4x8,4	4x4 *	3/4x9	3/4x4	4	-	-	906	73	136,5	NEMA	69,3			
	• 630F	22	30	4x8,4	4x4 *	3/4x9	3/4x4	4	-	-	906	73	136,5	NEMA	69,3			
	• 635F	26	35	-	4x8,4 *	3/4x8,4	3/4x4	4	-	-	1037	73	136,5	NEMA	83,9			
	• 640F	30	40	-	4x8,4 *	3/4x8,4	3/4x4	4	-	-	1037	73	136,5	NEMA	83,9			
	• 645F	33	45	-	4x8,4 *	3/4x8,4	3/4x4	4	-	-	1421	73	136,5	NEMA	136			
• 650F	37	50	-	4x8,4 *	3/4x8,4	3/4x4	4	-	-	1421	73	136,5	NEMA	136				
• 660F	45	60	-	4x8,4 *	-	3/4x8,4	4	-	-	1574	73	136,5	NEMA	150				

* = Esecuzione standard - Standard execution - Exécution standard - Standardausführung - Fabricación estándar

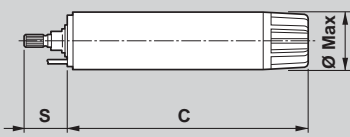

Possibili aggiornamenti senza preavviso - Revision possible without prior notice - Mises à jour éventuelles sans préavis - Techn. Änderungen vorbehalten - Posibles actualizaciones sin preaviso

Motori elettrici sommersi a 2 poli - 50Hz
 2 poles - 50Hz electric submersible motors
 Moteurs électriques immergés 2 pôles - 50Hz
 2-polig Unterwassermotoren - 50Hz
 Motores electricos sumergidos de 2 polos - 50Hz

Catalogo generale
 General catalogue
 Catalogue général
 Hauptkatalog
 Catálogo general

INFORMAZIONI TECNICHE - TECHNICAL INFORMATION - INFORMATIONS TECHNIQUES - TECHNISCHE INFORMATIONEN - DATOS TÉCNICOS

FRANKLIN

Dimensione - Dimension - Grandeur Größe - Tamaño	Monofase - Single-phase - Monophasé Einphasenstrom - Monofásico	Trifase - Three-phase - Triphasé Drehstrom - Trifásico	Tipo - Type - Typ - Tipo	Potenza - Power - Puissance Leistung - Potencia		In [A]				η %			COS φ			Avviamento diretto - Direct Starting Démarrage direct - Direktanlauf Arranque directo	Avviamento stella-triangolo - Star-delta Starting Démarrage étoile-triangle - Stern-Dreieck-Anlauf Arranque estrella-triángulo	Temperatura max acqua - Max water temperature Température maxi eau - Max. Wassertemperatur Temperatura max. agua	Velocità raffreddamento - Cooling speed Vitesse de refroidissement - Fließgeschwindigkeit Velocidad de refrigeración *	Installazione orizzontale - Horizontal installation Installation horizontale - Horizontaler Einbau Instalación horizontal	N° max avviamenti/ora - Max N° startings/hour Max. démarrages/heure - Max. Starts/Stunde Max. arranques/hora	Classe isolamento - Insulation class Classe d'isolation - Isolklasse Clase de aislamiento	Grado di protezione - Protection Indice de protection - Schutzgrad Grado de protección	Pressione esercizio max. Max. operating pressure Pression maxi de service - Max. Betriebsdruck Presión máx. de trabajo
				kW	HP	220	230	380	400	1/1	3/4	1/2	1/1	3/4	1/2									
8"	● 840FRW	30	40	-	-	63	60	84,3	85	83,6	0,89	0,86	0,8	5,3	1,8	30	0,2	●	10	-	IP68	35		
	● 845FRW	33	45	-	-	70,5	67	84,6	84,6	81,5	0,84	0,79	0,7	6	2	30	0,2	●	10	-	IP68	35		
	● 850FRW	37	50	-	-	79	76	84,6	85,2	83,9	0,86	0,82	0,74	5,4	1,9	30	0,2	●	10	-	IP68	35		
	● 855FRW	40	55	-	-	84	80	86	86	83	0,84	0,79	0,69	6,5	2,2	30	0,2	●	10	-	IP68	35		
	● 860FRW	45	60	-	-	93	90	85,9	86,5	85,3	0,86	0,82	0,74	5,8	1,9	30	0,2	●	10	-	IP68	35		
	● 870FRW	51,5	70	-	-	107	103	86,2	87,1	86,4	0,87	0,84	0,76	5,9	2	30	0,2	●	10	-	IP68	35		
	● 875FRW	55	75	-	-	114	110	86,4	87	85,9	0,86	0,82	0,72	6	2	30	0,5	●	10	-	IP68	35		
	● 880FRW	59	80	-	-	122	116	87	87,7	86,8	0,88	0,84	0,77	6,2	2,1	30	0,5	●	10	-	IP68	35		
	● 890FRW	66	90	-	-	137	133	86,9	87,5	86,5	0,86	0,82	0,74	6	2	30	0,5	●	10	-	IP68	35		
	● 8100FRW	75	100	-	-	154	148	86,7	87,3	86,2	0,87	0,83	0,74	6,4	2,1	30	0,5	●	10	-	IP68	35		
● 8125FRW	92	125	-	-	188	183	87,8	88,3	87,2	0,86	0,81	0,71	7	2,3	30	0,5	●	10	-	IP68	35			
10"	● 10115FRW	85	115	-	-	179	174	85	85	83	0,85	0,81	0,72	4,7	1,6	30	0,5	●	10	-	IP68	35		
	● 10125FRW	92	125	-	-	202	200	86	85	82	0,78	0,71	0,60	5,8	1,9	30	0,5	●	10	-	IP68	35		
	● 10150FRW	110	150	-	-	235	232	86	86	84	0,82	0,76	0,65	5	1,7	30	0,5	●	10	-	IP68	35		
	● 10175FRW	130	175	-	-	266	256	88	88	87	0,86	0,82	0,74	5,2	1,7	30	0,5	●	10	-	IP68	35		
	● 10200FRW	150	200	-	-	307	298	87	88	86	0,85	0,81	0,73	-	1,8	30	0,5	●	10	-	IP68	35		
	● 10230FRW	170	230	-	-	360	356	88	88	80	0,79	0,73	0,62	-	2	30	0,5	●	10	-	IP68	35		
● 10250FRW	185	250	-	-	390	384	88	88	86	0,81	0,75	0,64	-	1,9	30	0,5	●	10	-	IP68	35			

* **Velocità dell'acqua sulla superficie del motore (valutare sul diagramma a pag. 117 la portata minima richiesta)**
Water speed along the motor surface (check the minimum pump capacity needed on diagram at page 117)
Vitesse de circulation du liquide autour du moteur (voir le débit minimum sur le diagramme à la page 117)
Fließgeschwindigkeit entlang des Motors (auf dem Diagramm auf Seite 117 den geforderten Mindestdurchsatz bestimmen)
Velocidad del agua sobre la superficie del motor (evaluar en el diagrama de la página 117 el caudal mínimo necesario)

In **Corrente nominale**
 Nominal current
 Intensité nominale
 Nennstrom
 Intensidad nominal

Is **Corrente di spunto**
 Starting current
 Intensité au démarrage
 Anlaufstrom
 Intensidad de arranque

Possibili aggiornamenti senza preavviso - Revision possible without prior notice - Mises à jour éventuelles sans préavis - Techn. Änderungen vorbehalten - Posibles actualizaciones sin preaviso

INFORMAZIONI TECNICHE - TECHNICAL INFORMATION - INFORMATIONS TECHNIQUES - TECHNISCHE INFORMATIONEN - DATOS TÉCNICOS

FRANKLIN

Dimensione - Dimension - Grandeur Größe - Tamaño	Monofase - Single-phase - Monophasé Einphasenstrom - Monofásico	Trifase - Three-phase - Triphasé Drehstrom - Trifásico	Tipo - Type - Type - Typ - Tipo	Potenza - Power - Puissance Leistung - Potencia		Cavi - Cables - Câbles - Kabel - Cables				Lunghezza - Length - Longueur Länge - Longitud	Condensatore Condenser Condensateur Kondensator Condensador			Dimensioni [mm] - Pesì [kg] Dimensions [mm] - Weights [kg] Dimensions [mm] - Masses [kg] Abmessungen [mm] - Gewicht [kg] Medidas [mm] - Pesos [kg]				
				kW	HP	Avv. diretto Direct Starting Démarrage direct Direktanlauf Arranque directo		Avv. stella-triangolo Star-delta Starting Démarrage étoile-triangle Stern-Dreieck-Anlauf Arranque estrella-triángulo			m	µF	V	C	S	Ø Max	Flangia Flange Bride Flansch Brida	Peso Weight Masse Gewicht Peso
						220V 230V	380V 400V	230V 400V	400V 690V									
8"	● 840FRW	30	40	-	4x10 *	-	3/4x6	6	-	-	1140	101,5	193,6	NEMA	140			
	● 845FRW	33	45	-	4x10 *	-	3/4x6	6	-	-	1140	101,5	193,6	NEMA	140			
	● 850FRW	37	50	-	4x10 *	-	3/4x6	6	-	-	1140	101,5	193,6	NEMA	140			
	● 855FRW	40	55	-	4x10 *	-	3/4x6	6	-	-	1230	101,5	193,6	NEMA	156			
	● 860FRW	45	60	-	4x10 *	-	3/4x6	6	-	-	1230	101,5	193,6	NEMA	156			
	● 870FRW	51,5	70	-	4x16 *	-	3/4x6	6	-	-	1340	101,5	193,6	NEMA	179			
	● 875FRW	55	75	-	4x16 *	-	3/4x6	6	-	-	1340	101,5	193,6	NEMA	179			
	● 880FRW	59	80	-	4x16 *	-	3/4x6	6	-	-	1470	101,5	193,6	NEMA	198			
	● 890FRW	66	90	-	4x16 *	-	3/4x10	6	-	-	1470	101,5	193,6	NEMA	198			
	● 8100FRW	75	100	-	4x16 *	-	3/4x10	6	-	-	1560	101,5	193,6	NEMA	215			
● 8125FRW	92	125	-	4x16 *	-	3/4x16	6	-	-	1740	101,5	193,6	NEMA	247				
10"	● 10115FRW	85	115	-	4x25 *	-	3/4x16	6	-	-	1419	101,5	232	-	280			
	● 10125FRW	92	125	-	4x35 *	-	3/4x25	6	-	-	1529	101,5	232	-	315			
	● 10150FRW	110	150	-	4x35 *	-	3/4x25	6	-	-	1529	101,5	232	-	315			
	● 10175FRW	130	175	-	4x35 *	-	3/4x25	6	-	-	1659	101,5	232	-	362			
	● 10200FRW	150	200	-	-	-	3/4x25 *	6	-	-	1769	101,5	232	-	413			
	● 10230FRW	170	230	-	-	-	3/4x35 *	6	-	-	1919	101,5	232	-	449			
	● 10250FRW	185	250	-	-	-	3/4x35 *	6	-	-	1919	101,5	232	-	449			

* = Esecuzione standard - Standard execution - Exécution standard - Standardausführung - Fabricación estándar

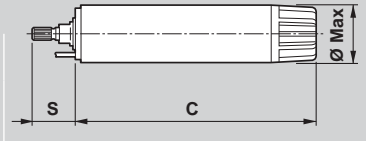

Possibili aggiornamenti senza preavviso - Revision possible without prior notice - Mises à jour éventuelles sans préavis - Techn. Änderungen vorbehalten - Posibles actualizaciones sin preaviso

Motori elettrici sommersi a 2 poli - 50Hz
 2 poles - 50Hz electric submersible motors
 Moteurs électriques immergés 2 pôles - 50Hz
 2-polig Unterwassermotoren - 50Hz
 Motores electricos sumergidos de 2 polos - 50Hz

Catalogo generale
 General catalogue
 Catalogue général
 Hauptkatalog
 Catálogo general

INFORMAZIONI TECNICHE - TECHNICAL INFORMATION - INFORMATIONS TECHNIQUES - TECHNISCHE INFORMATIONEN - DATOS TÉCNICOS

ROVATTI

Dimensione - Dimension - Grandeur Größe - Tamaño	Monofase - Single-phase - Monophasé Einphasenstrom - Monofásico	Trifase - Three-phase - trifasé Drehstrom - Trifásico	Tipo - Type - Typ - Tipo	Potenza - Power - Puissance Leistung - Potencia		In [A]				η %			COS φ			Avviamento diretto - Direct Starting Démarrage direct - Direktanlauf Arranque directo		Avviamento stella-triangolo - Star-delta Starting Démarrage étoile-triangle - Stern-Dreieck-Anlauf Arranque estrella-triángulo		Temperatura max acqua - Max water temperature Température maxi eau - Max. Wassertemperatur Temperatura max. agua		Velocità raffreddamento - Cooling speed Vitesse de refroidissement - Fließgeschwindigkeit Velocidad de refrigeración *		Installazione orizzontale - Horizontal installation Installation horizontale - Horizontaler Einbau Instalación horizontal		N° max avviamenti/ora - Max N° startings/hour N° maxi démarrages/heure - Max. Starts/Stunde Max. arranques/hora		Classe isolamento - Insulation class Classe d'isolation - Isolklasse Clase de aislamiento		Grado di protezione - Protection Indice de protection - Schutzgrad Grado de protección		Pressione esercizio max. - Max. operating pressure Pression maxi de service - Max. Betriebsdruck Presión máx. de trabajo	
				kW	HP	220	230	380	400	1/1	3/4	1/2	1/1	3/4	1/2	Is/In	Is/In	°C	m/s			N°				bar							
4"	• 40,5MNV	0,37	0,5	3,4	3,6	-	-	53	54	50	0,94	0,94	0,93	3	-	30	0,08			30	F	IP58	10										
	• 40,75MNV	0,55	0,75	4,2	4,5	-	-	61	60	58	0,94	0,92	0,88	3,1	-	30	0,08	•	30	F	IP58	10											
	• 41MNV	0,75	1	5,8	6	-	-	63	60	56	0,96	0,9	0,85	3,1	-	30	0,08	•	30	F	IP58	10											
	• 41,5MNV	1,1	1,5	8	8,2	-	-	67	65	55	0,97	0,96	0,86	3,2	-	30	0,08	•	30	F	IP58	10											
	• 42MNV	1,5	2	10,8	11	-	-	65	67	58	0,98	0,93	0,82	3,4	-	30	0,08	•	30	F	IP58	10											
	• 43MNV	2,2	3	14,6	14,8	-	-	68	64	54	0,96	0,94	0,9	3,4	-	30	0,08	•	30	F	IP58	10											
	• 40,5NV	0,37	0,5	2,4	2,7	1,4	1,6	58	50	45	0,72	0,71	0,63	3,5	-	30	0,08	•	30	F	IP58	10											
	• 40,75NV	0,55	0,75	3,3	3,4	1,9	2	62	60	58	0,75	0,74	0,60	3,7	-	30	0,08	•	30	F	IP58	10											
	• 41NV	0,75	1	4,2	4,5	2,4	2,6	67	67	62	0,74	0,72	0,66	4,2	-	30	0,08	•	30	F	IP58	10											
	• 41,5NV	1,1	1,5	5,5	5,8	3,2	3,4	67	67	66	0,72	0,75	0,65	4,4	-	30	0,08	•	30	F	IP58	10											
	• 42NV	1,5	2	7,6	7,9	4,4	4,6	68	67	62	0,76	0,7	0,68	4	-	30	0,08	•	30	F	IP58	10											
	• 43NV	2,2	3	10,4	10,7	6	6,2	74	72	68	0,76	0,76	0,64	4	-	30	0,08	•	30	F	IP58	10											
	• 44NV	3	4	13,3	13,3	7,7	7,8	78	77	73	0,8	0,78	0,7	3,9	-	30	0,08	•	30	F	IP58	10											
	• 45NV	4	5,5	17,4	17,6	10	10,2	75	75	73	0,78	0,76	0,65	4,7	-	30	0,08	•	30	F	IP58	10											
• 47NV	5,5	7,5	24,4	24,9	14	14,4	76	75	72	0,78	0,76	0,66	4,1	-	30	0,08	•	30	F	IP58	10												
• 410NV	7,5	10			19	19,5	76	76	72	0,78	0,76	0,65	3,8	-	30	0,08	•	30	F	IP58	10												

* **Velocità dell'acqua sulla superficie del motore (valutare sul diagramma a pag. 117 la portata minima richiesta)**
Water speed along the motor surface (check the minimum pump capacity needed on diagram at page 117)
Vitesse de circulation du liquide autour du moteur (voir le débit minimum sur le diagramme à la page 117)
Fliessgeschwindigkeit entlang des Motors (auf dem Diagramm auf Seite 117 den geforderten Mindestdurchsatz bestimmen)
Velocidad del agua sobre la superficie del motor (evaluar en el diagrama de la página 117 el caudal mínimo necesario)

In *Intensità nominale*
 Nominal current
 Nennstrom
 Intensidad nominal

Is *Intensità di spunto*
 Starting current
 Anlaufstrom
 Intensidad de arranque

Possibili aggiornamenti senza preavviso - Revision possible without prior notice - Mises à jour éventuelles sans préavis - Techn. Änderungen vorbehalten - Posibles actualizaciones sin preaviso

INFORMAZIONI TECNICHE - TECHNICAL INFORMATION - INFORMATIONS TECHNIQUES - TECHNISCHE INFORMATIONEN - DATOS TÉCNICOS

ROVATTI

Dimensione - Dimension - Grandeur Größe - Tamaño	Monofase - Single-phase - Monophasé Einphasenstrom - Monofásico	Trifase - Three-phase - T Drehstrom - Trifásico	Tipo - Type - Typ - Tipo	Potenza - Power - Puissance Leistung - Potencia		Cavi - Cables - Câbles - Kabel - Cables				Lunghezza - Length - Longueur Länge - Longitud	Condensatore Condenser Condensateur Kondensator Condensador			Dimensioni [mm] - Pesì [kg] Dimensions [mm] - Weights [kg] Dimensions [mm] - Masses [kg] Abmessungen [mm] - Gewicht [kg] Medidas [mm] - Pesos [kg]				
				kW	HP	Avv. diretto Direct Starting Démarrage direct Direktanlauf Arranque directo		Avv. stella-triangolo Star-delta Starting Démarrage étoile-triangle Stern-Dreieck-Anlauf Arranque estrella-triángulo			m	µF	V	C	S	Ø Max	Flangia Flange Bride Flansch Brida	Peso Weight Masse Gewicht Peso
						220V 230V	380V 400V	230V 400V	400V 690V									
4"	•	40,5MNV	0,37	0,5	4x1,5 *	-	-	-	2	20	450	325	38,3	97	NEMA	7		
	•	40,75MNV	0,55	0,75	4x1,5 *	-	-	-	2	25	450	325	38,3	97	NEMA	7,6		
	•	41MNV	0,75	1	4x1,5 *	-	-	-	2	35	450	350	38,3	97	NEMA	8,7		
	•	41,5MNV	1,1	1,5	4x1,5 *	-	-	-	2	40	450	385	38,3	97	NEMA	10,3		
	•	42MNV	1,5	2	4x1,5 *	-	-	-	2	60	450	420	38,3	97	NEMA	12		
	•	43MNV	2,2	3	4x1,5 *	-	-	-	2	80	450	470	38,3	97	NEMA	14,2		
	•	40,5NV	0,37	0,5	4x1,5	4x1,5 *	-	-	2	-	-	325	38,3	97	NEMA	6,5		
	•	40,75NV	0,55	0,75	4x1,5	4x1,5 *	-	-	2	-	-	325	38,3	97	NEMA	7		
	•	41NV	0,75	1	4x1,5	4x1,5 *	-	-	2	-	-	325	38,3	97	NEMA	7,6		
	•	41,5NV	1,1	1,5	4x1,5	4x1,5 *	-	-	2	-	-	350	38,3	97	NEMA	8,7		
	•	42NV	1,5	2	4x1,5	4x1,5 *	-	-	2	-	-	385	38,3	97	NEMA	10,4		
	•	43NV	2,2	3	4x1,5	4x1,5 *	-	-	2	-	-	420	38,3	93	NEMA	12		
	•	44NV	3	4	4x1,5	4x1,5 *	-	-	2	-	-	418	38,3	93	NEMA	11,9		
	•	45NV	4	5,5	4x1,5	4x1,5 *	-	-	2	-	-	574	38,3	93	NEMA	20,5		
	•	47NV	5,5	7,5	4x1,5	4x1,5 *	-	-	2	-	-	644	38,3	93	NEMA	22,4		
•	410NV	7,5	10	-	4x1,5 *	-	-	2	-	-	805	38,3	93	NEMA	27			

* = Esecuzione standard - Standard execution - Exécution standard - Standardausführung - Fabricación estándar

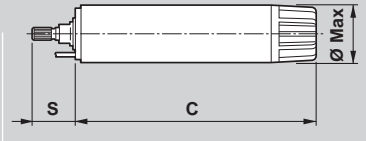

Possibili aggiornamenti senza preavviso - Revision possible without prior notice - Mises à jour éventuelles sans préavis - Techn. Änderungen vorbehalten - Posibles actualizaciones sin preaviso

Motori elettrici sommersi a 2 poli - 50Hz
 2 poles - 50Hz electric submersible motors
 Moteurs électriques immergés 2 pôles - 50Hz
 2-polig Unterwassermotoren - 50Hz
 Motores electricos sumergidos de 2 polos - 50Hz

Catalogo generale
 General catalogue
 Catalogue général
 Hauptkatalog
 Catálogo general

INFORMAZIONI TECNICHE - TECHNICAL INFORMATION - INFORMATIONS TECHNIQUES - TECHNISCHE INFORMATIONEN - DATOS TÉCNICOS

ROVATTI

Dimensione - Dimension - Grandeur Größe - Tamanho	Monofase - Single-phase - Monophasé Einphasenstrom - Monofásico	Trifase - Three-phase - Triphasé Dreistrom - Trifásico	Tipo - Type - Type - Typo	Potenza - Power - Puissance Leistung - Potencia		In [A]				η %			COS φ			Avviamento diretto - Direct Starting Démarrage direct - Direktanlauf Arranque directo	Avviamento stella-triangolo - Star-delta Starting Démarrage étoile-triangle - Stern-Dreieck-Anlauf Arranque estrella-triángulo	Temperatura max acqua - Max water temperature Temperature maxi eau - Max. Wassertemperatur temperatura max. agua	* Velocità raffreddamento - Cooling speed Vitesse de refroidissement - Fließgeschwindigkeit Velocidad de refrigeración	Installazione orizzontale - Horizontal installation Installation horizontale - Horizontaler Einbau Instalación horizontal	N° max avviamenti/ora - Max N° startings/hour N° maxi démarrages/heure - Max. Starts/Stunde Max. arranques/hora	Classe isolamento - Insulation class Classe d'isolation - Isolklasse Clase de aislamiento	Grado di protezione - Protection Indice de protection - Schutzgrad Grado de protección	Pressione esercizio max. Max. operating pressure Pression maxi de service - Max. Betriebsdruck Presión máx. de trabajo
				kW	HP	220	230	380	400	1/1	3/4	1/2	1/1	3/4	1/2									
6"	• 65SG	4	5,5	17,8	18,4	10,3	10,6	76	74	69	0,75	0,67	0,54	4,0	2,3	30	0,3	min 30°	25	F	IP68	30		
	• 67SG	5,5	7,5	24,0	24,3	13,9	14,0	76	75	71	0,75	0,67	0,54	4,6	2,7	30	0,3	min 30°	25	F	IP68	30		
	• 610SG	7,5	10	30,4	31,2	17,6	18,0	78	77	73	0,78	0,69	0,57	4,1	2,4	30	0,3	min 30°	25	F	IP68	30		
	• 612SG	9,2	12,5	37,5	38,1	21,7	22,0	80	78	75	0,80	0,71	0,59	3,9	2,3	30	0,3	min 30°	25	F	IP68	30		
	• 615SG	11	15	43,3	44,2	25,0	25,5	79	76	73	0,82	0,72	0,61	4,5	2,6	30	0,3	min 30°	25	F	IP68	30		
	• 620SG	15	20	58,0	57,8	33,5	33,4	83	81	78	0,80	0,71	0,57	4,8	2,8	30	0,3	min 30°	25	F	IP68	30		
	• 625SG	18,5	25	70,1	71,0	40,5	41,0	83	82	81	0,80	0,72	0,61	5,2	3,0	30	0,3	min 30°	25	F	IP68	30		
	• 630SG	22	30	82,2	81,4	47,5	47,0	83	83	80	0,84	0,77	0,66	5,1	2,9	30	0,3	min 30°	25	F	IP68	30		
	• 640SG	30	40	-	-	63,0	61,5	85	83	81	0,85	0,77	0,65	4,5	2,6	30	0,3	min 30°	25	F	IP68	30		
	• 65N	4	5,5	17,3	17,1	10	9,9	77	78	77	0,77	0,73	0,6	5,2	1,75	30	0,15	•	15	Y	IP68	50		
	• 67N	5,5	7,5	23,4	23,9	13,5	13,8	76,5	79	77	0,76	0,72	0,61	5,1	1,8	30	0,15	•	15	Y	IP68	50		
	• 610N	7,5	10	30,8	30,1	17,8	17,4	79	81	78,5	0,79	0,74	0,62	5,3	1,85	30	0,15	•	15	Y	IP68	50		
	• 612N	9,2	12,5	39	38,1	22,5	22,1	80,5	82	80	0,77	0,75	0,64	5,4	1,75	30	0,15	•	15	Y	IP68	50		
	• 615N	11	15	43,3	42,8	25	24,7	81	82,5	81	0,8	0,76	0,67	5,45	1,65	30	0,15	•	15	Y	IP68	50		
	• 617N	13	17,5	51,4	50,7	29,7	29,3	82	83	81	0,79	0,75	0,69	5,6	1,7	30	0,15	•	15	Y	IP68	50		
	• 620N	15	20	58	57,2	33,5	33	83	84	83	0,8	0,75	0,68	5,6	1,65	30	0,15	•	15	Y	IP68	50		
	• 622N	16,5	22,5	65,8	66,3	38	38,3	83	82,5	80	0,79	0,73	0,67	6,1	1,82	30	0,25	•	15	Y	IP68	50		
	• 625N	18,5	25	71,9	71	41,5	41	83	83	81	0,8	0,75	0,69	5,7	1,7	30	0,25	•	15	Y	IP68	50		
	• 627N	20	27,5	77	76,2	44,5	44	84	84,7	82	0,79	0,74	0,65	6,4	2	30	0,25	•	15	Y	IP68	50		
	• 630N	22	30	85,7	85	49,5	49	83	85	83	0,81	0,76	0,68	5,85	1,85	30	0,25	•	15	Y	IP68	50		
• 635N	26	35	101,3	99,6	58,5	57,5	83	85	83	0,79	0,72	0,64	5,9	1,8	30	0,25	•	10	Y	IP68	50			
• 640N	30	40	115	115	66,5	66,2	84	85,5	83,5	0,79	0,73	0,62	5,8	1,9	30	0,25	•	10	Y	IP68	50			
• 645N	33	45	-	-	71,3	71	85,5	86	84	0,79	0,73	0,61	6,5	2,2	30	0,25	•	10	Y	IP68	50			
• 650N	37	50	-	-	80,5	80	85	86,5	85	0,80	0,76	0,64	5,6	1,85	30	0,25	•	10	Y	IP68	50			
• 840N	30	40	110,5	111	64	63,8	84,5	86	85	0,81	0,77	0,7	5	1,9	25	0,15	•	10	Y	IP68	50			
• 845N	33	45	123,8	123	71,5	71	85,5	86	84,5	0,8	0,75	0,69	5,7	2,1	25	0,15	•	10	Y	IP68	50			
• 850N	37	50	137,7	136	79,5	78,5	85	86	85	0,82	0,77	0,71	5,3	1,95	25	0,15	•	10	Y	IP68	50			
• 855N	40	55	149	145,5	86	84	86,5	86,8	85	0,8	0,76	0,68	6,4	2,2	25	0,15	•	10	Y	IP68	50			
• 860N	45	60	164,5	162,8	95	94	86	87	86	0,82	0,78	0,7	5,7	2	25	0,15	•	10	Y	IP68	50			
• 870N	51,5	70	189	187	109	108	86	86,5	85	0,82	0,77	0,71	5,8	2,1	25	0,15	•	10	Y	IP68	50			
• 875N	55	75	201	199	116	115	87,5	88	85,5	0,82	0,78	0,70	6	2	25	0,15	•	10	Y	IP68	50			
• 880N	59	80	213	211	123	122	87,5	88	82	0,82	0,78	0,71	6,2	2,1	25	0,15	•	10	Y	IP68	50			
• 890N	66	90	239	235,5	138	136	87,5	88	86	0,82	0,79	0,72	6,1	1,95	25	0,15	•	10	Y	IP68	50			
• 8100N	75	100	260	256	150	148	88,5	90	88	0,83	0,8	0,72	6,1	2,1	25	0,25	•	10	Y	IP68	50			
• 8125N	92	125	-	-	192	190	88	89	88	0,85	0,79	0,72	6,2	1,8	25	0,25	•	10	Y	IP68	50			
• 8150N	110	150	-	-	223	221	89	89	88	0,85	0,79	0,72	6,3	1,8	25	0,5	•	8	Y	IP58	50			

Possibili aggiornamenti senza preavviso - Revision possible without prior notice - Mises à jour éventuelles sans préavis - Techn. Änderungen vorbehalten - Posibles actualizaciones sin preaviso

INFORMAZIONI TECNICHE - TECHNICAL INFORMATION - INFORMATIONS TECHNIQUES - TECHNISCHE INFORMATIONEN - DATOS TÉCNICOS

ROVATTI

Dimensione - Dimension - Grandeur Größe - Tamaño	Monofase - Single-phase - Monophasé Einphasenstrom - Mono-fásico	Trifase - Three-phase - Triphasé Drehstrom - Trifásico	Tipo - Type - Typ - Tipo	Potenza - Power - Puissance Leistung - Potencia		Cavi - Cables - Câbles - Kabel - Cables				Lunghezza - Length - Longueur Länge - Longitud	Dimensioni [mm] - Pesì [kg] Dimensions [mm] - Masses [kg] Abmessungen [mm] - Gewicht [kg] Medidas [mm] - Pesos [kg]					
				kW	HP	Avv. diretto Direct Starting Démarrage direct Direktanlauf Arranque directo		Avv. stella-triangolo Star-delta Starting Démarrage étoile-triangle Stern-Dreieck-Anlauf Arranque estrella-triángulo			m	C	S	Ø Max	Flangia Flange Bride Flansch Brida	Peso Weight Masse Gewicht Peso
						220V 230V	380V 400V	230V 400V	400V 690V							
6"	• 65SG	4	5,5	4x4	4x4 *	3/4x4	3/4x4	4	600	72,83	141	NEMA	39,5			
	• 67SG	5,5	7,5	4x4	4x4 *	3/4x4	3/4x4	4	631	72,83	141	NEMA	43,2			
	• 610SG	7,5	10	4x4	4x4 *	3/4x4	3/4x4	4	660	72,83	141	NEMA	45,5			
	• 612SG	9,2	12,5	4x4	4x4 *	3/4x4	3/4x4	4	685	72,83	141	NEMA	49			
	• 615SG	11	15	4x6	4x4 *	3/4x4	3/4x4	4	730	72,83	141	NEMA	53			
	• 620SG	15	20	4x6	4x6 *	3/4x4	3/4x4	4	785	72,83	141	NEMA	59			
	• 625SG	18,5	25	4x8	4x6 *	3/4x6	3/4x6	4	860	72,83	141	NEMA	66,5			
	• 630SG	22	30	4x8	4x6 *	3/4x6	3/4x6	4	920	72,83	141	NEMA	72,5			
	• 640SG	30	40	-	4x8 *	-	3/4x8	4	1050	72,83	141	NEMA	85			
	• 65N	4	5,5	4x4	4x4 *	3/4x4	3/4x4	3,5	625	73	142	NEMA	43			
	• 67N	5,5	7,5	4x4	4x4 *	3/4x4	3/4x4	3,5	625	73	142	NEMA	44			
	• 610N	7,5	10	4x4	4x4 *	3/4x4	3/4x4	3,5	670	73	142	NEMA	47			
	• 612N	9,2	12,5	4x6	4x4 *	3/4x4	3/4x4	3,5	700	73	142	NEMA	52			
	• 615N	11	15	4x6	4x4 *	3/4x4	3/4x4	3,5	755	73	142	NEMA	57			
	• 617N	13	17,5	4x6	4x4 *	3/4x4	3/4x4	3,5	795	73	142	NEMA	61			
	• 620N	15	20	4x6 *	4x4 *	3/4x4	3/4x4	3,5	845	73	142	NEMA	67			
	• 622N	16,5	22,5	4x10	4x6 *	3/4x4	3/4x4	4	885	73	142	NEMA	71			
	• 625N	18,5	25	4x10	4x6 *	3/4x4	3/4x4	4	885	73	142	NEMA	71			
	• 627N	20	27,5	4x10	4x6 *	3/4x4	3/4x4	4	965	73	142	NEMA	80			
	• 630N	22	30	4x10	4x6 *	3/4x4	3/4x4	4	965	73	142	NEMA	80			
• 635N	26	35	-	4x6 *	3/4x4	3/4x6	4	1025	73	142	NEMA	86				
• 640N	30	40	-	4x6 *	3/4x4	3/4x6	4	1115	73	142	NEMA	94				
• 645N	33	45	-	4x10	-	3/4x6 *	4	1215	73	142	NEMA	106				
• 650N	37	50	-	4x10	-	3/4x6 *	4	1215	73	142	NEMA	106				
8"	• 840N	30	40	4x16	4x10 *	3/4x16	3/4x10	5	970	101,5	189	NEMA	133			
	• 845N	33	45	4x16	4x10 *	3/4x16	3/4x10	5	1060	101,5	189	NEMA	154			
	• 850N	37	50	4x16	4x10 *	3/4x16	3/4x10	5	1060	101,5	189	NEMA	154			
	• 855N	40	55	4x25	4x16 *	3/4x16	3/4x10	5	1140	101,5	189	NEMA	166			
	• 860N	45	60	4x25	4x16 *	3/4x16	3/4x10	5	1140	101,5	189	NEMA	166			
	• 870N	51,5	70	4x25	4x16 *	3/4x16	3/4x10	5	1230	101,5	189	NEMA	184			
	• 875N	55	75	4x25	4x16 *	3/4x16	3/4x10	5	1280	101,5	189	NEMA	197			
	• 880N	59	80	-	4x16	3/4x16	3/4x10 *	5	1350	101,5	189	NEMA	208			
	• 890N	66	90	-	4x25	3/4x25	3/4x16 *	5	1450	101,5	189	NEMA	218			
	• 8100N	75	100	-	4x25	3/4x25	3/4x16 *	5	1510	101,5	189	NEMA	229			
	• 8125N	92	125	-	4x25	-	3/4x25 *	5	1650	101,5	189	NEMA	279			
	• 8150N	110	150	-	-	-	3/4x25 *	8	1663	101,5	189	NEMA	285			

* = Esecuzione standard - Standard execution - Exécution standard - Standardausführung - Fabricación estándar

Motori elettrici sommersi a 2 poli - 50Hz
 2 poles - 50Hz electric submersible motors
 Moteurs électriques immergés 2 pôles - 50Hz
 2-polig Unterwassermotoren - 50Hz
 Motores electricos sumergidos de 2 polos - 50Hz

Catalogo generale
 General catalogue
 Catalogue général
 Hauptkatalog
 Catálogo general

INFORMAZIONI TECNICHE - TECHNICAL INFORMATION - INFORMATIONS TECHNIQUES - TECHNISCHE INFORMATIONEN - DATOS TÉCNICOS

ROVATTI

Dimensione - Dimension - Grandeur Größe - Tamaño	Monofase - Single-phase - Monophasé Einphasenstrom - Monofásico	Trifase - Three-phase - Triphasé Drehstrom - Trifásico	Tipo - Type - Typ - Tipo	Potenza - Power - Puissance Leistung - Potencia		In [A]				η %			COS φ			Avviamento diretto - Direct Starting Démarrage direct - Direktanlauf Arranque directo	Avviamento stella-triangolo - Star-delta Starting Démarrage étoile-triangle - Stern-Dreieck-Anlauf Arranque estrella-triángulo	Temperatura max acqua - Max water temperature Température maxi eau - Max. Wassertemperatur Temperatura max. agua	Velocità raffreddamento - Cooling speed Vitesse de refroidissement - Fließgeschwindigkeit Velocidad de refrigeración *	Installazione orizzontale - Horizontal installation Installation horizontale - Horizontaler Einbau Instalación horizontal	N° max avviamenti/ora - Max N° startings/hour Max. démarrages/heure - Max. Starts/Stunde Max. arranques/hora	Classe isolamento - Insulation class Classe d'isolation - Isolklasse Clase de aislamiento	Grado di protezione - Protection Indice de protection - Schutzgrad Grado de protección	Pressione esercizio max. Max. operating pressure Pression maxi de service - Max. Betriebsdruck Presión máx. de trabajo
				kW	HP	220	230	380	400	1/1	3/4	1/2	1/1	3/4	1/2									
10"	• 10100N	75	100	-	-	152	149	86,6	86,6	84,5	0,86	0,84	0,77	4,9	1,6	30	0,5	•	8	Y	IP58	20		
	• 10125N	92	125	-	-	188	185	87	87	85	0,85	0,83	0,75	4,9	1,6	30	0,5	•	8	Y	IP58	20		
	• 10150N	110	150	-	-	222	217	87,4	87,4	85,4	0,86	0,84	0,77	5,2	1,7	30	0,5	•	8	Y	IP58	20		
	• 10175N	130	175	-	-	264	258	87,6	87,7	85,9	0,87	0,85	0,79	5,1	1,7	30	0,5		8	Y	IP58	20		
	• 10200N	150	200	-	-	300	300	87,5	87,2	85	0,85	0,82	0,73	5,5	1,8	30	0,5		8	Y	IP58	20		
	• 10230N	170	230	-	-	349	348	86,9	86,9	84,8	0,85	0,82	0,73	5,3	1,8	30	0,5		8	Y	IP58	20		
12"	• 10250N	185	250	-	-	393	395	87	86	86	0,8	0,73	0,6	4,2	1,4	30	0,5		8	Y	IP58	20		
	• 12300N	220	300	-	-	428	424	88	87	85	0,85	0,8	0,7	6,1	3,1	30	0,5		5	Y	IP58	20		
	• 12340N	250	340	-	-	490	481	88	87	85	0,85	0,8	0,7	5,9	3	30	0,5		5	Y	IP58	20		

Velocità dell'acqua sulla superficie del motore (valutare sul diagramma a pag. 117 la portata minima richiesta)

Water speed along the motor surface (check the minimum pump capacity needed on diagram at page 117)

Vitesse de circulation du liquide autour du moteur (voir le débit minimum sur le diagramme à la page 117)

Fließgeschwindigkeit entlang des Motors (auf dem Diagramm auf Seite 117 den geforderten Mindestdurchsatz bestimmen)

Velocidad del agua sobre la superficie del motor (evaluar en el diagrama de la página 117 el caudal mínimo necesario)

Corrente nominale

Nominal current

Intensité nominale

Nennstrom

Intensidad nominal

Corrente di spunto

Starting current

Intensité au démarrage

Anlaufstrom

Intensidad de arranque

*

INFORMAZIONI TECNICHE - TECHNICAL INFORMATION - INFORMATIONS TECHNIQUES - TECHNISCHE INFORMATIONEN - DATOS TÉCNICOS

ROVATTI

Dimensione - Dimension - Grandeur Größe - Tamaño	Monofase - Single-phase - Monophasé Einphasenstrom - Monofásico	Trifase - Three-phase - Triphasé Drehstrom - Trifásico	Tipo - Type - Typ - Tipo	Potenza - Power - Puissance Leistung - Potencia		Cavi - Cables - Câbles - Kabel - Cables				Lunghezza - Length - Longueur Länge - Longitud	Dimensioni [mm] - Pesì [kg] Dimensions [mm] - Weights [kg] Dimensions [mm] - Masses [kg] Abmessungen [mm] - Gewicht [kg] Medidas [mm] - Pesos [kg]					
				kW	HP	Avv. diretto Direct Starting Démarrage direct Direktanlauf Arranque directo		Avv. stella-triangolo Star-delta Starting Démarrage étoile-triangle Stern-Dreieck-Anlauf Arranque estrella-triángulo			m	C	S	Ø Max	Flangia Flange Bride Flansch Brida	Peso Weight Masse Gewicht Peso
						220V 230V	380V 400V	230V 400V	400V 690V							
10"	• 10100N	75	100	-	4x50	-	3/4x35 *	8	1400	101,5	237	Rovatti	280			
	• 10125N	92	125	-	4x50	-	3/4x35 *	8	1500	101,5	237	Rovatti	330			
	• 10150N	110	150	-	4x50	-	3/4x35 *	8	1690	101,5	237	Rovatti	385			
	• 10175N	130	175	-	4x50	-	3/4x35 *	8	1870	101,5	237	Rovatti	435			
	• 10200N	150	200	-	4x50	-	3/4x35 *	8	2070	101,5	237	Rovatti	500			
	• 10230N	170	230	-	4x50	-	3/4x35 *	8	2220	101,5	237	Rovatti	540			
	• 10250N	185	250	-	4x50	-	3/4x35 *	8	2400	101,5	237	Rovatti	580			
12"	• 12300N	220	300	-	4x70	-	3/4x50 *	8	2110	127	286	Rovatti	700			
	• 12340N	250	340	-	4x70	-	3/4x50 *	8	2280	127	286	Rovatti	775			

* = Esecuzione standard - Standard execution - Exécution standard - Standardausführung - Fabricación estándar

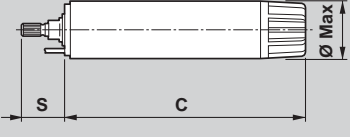

Possibili aggiornamenti senza preavviso - Revision possible without prior notice - Mises à jour éventuelles sans préavis - Techn. Änderungen vorbehalten - Posibles actualizaciones sin preaviso

Motori elettrici sommersi a 2 poli - 50Hz
 2 poles - 50Hz electric submersible motors
 Moteurs électriques immergés 2 pôles - 50Hz
 2-polig Unterwassermotoren - 50Hz
 Motores electricos sumergidos de 2 polos - 50Hz

Catalogo generale
 General catalogue
 Catalogue général
 Hauptkatalog
 Catálogo general

INFORMAZIONI TECNICHE - TECHNICAL INFORMATION - INFORMATIONS TECHNIQUES - TECHNISCHE INFORMATIONEN - DATOS TÉCNICOS

Caratteristiche tecniche cavi di alimentazione
 Supply cables technical data
 Caractéristiques techniques des câbles électriques
 Technische Eigenschaften der Stromkabel
 Características técnicas de los cables de alimentación

Cavo - Cable - Câble - Kabel - Cable	Simbologia Symbology Symbologie Symbologie Simbologia	Corrente alternata - Alternate current Courant alternatif - Wechselstrom - Corriente alterna	
		Avviamento diretto Direct Starting Démarrage direct Direktanlauf Arranque directo	Avviamento stella-triangolo Star-delta Starting Démarrage étoile-triangle Stern-Dreieck-Anlauf Arranque estrella-triángulo
Sezione del cavo d'alimentazione quadrifilare 4xS Section of 4xS four-pole electric cable Section du câble d'alimentation 4xS quadrifilaire Querschnitt des Stromkabels 4xS vierpoliges Kabel Sección del cable de alimentación 4xS cuadrifilar	S = mm²	$S = \frac{\sqrt{3} \cdot I \cdot \ell \cdot \cos\varphi}{56 \cdot dv}$ Cavo quadrifilare Four-pole cable Câble quadrifilaire Vierpoliges Kabel Cable cuadrifilar	$S = \frac{2 \cdot I \cdot \ell \cdot \cos\varphi}{\sqrt{3} \cdot 56 \cdot dv}$ Cavo quadrifilare Four-pole cable Câble quadrifilaire Vierpoliges Kabel Cable cuadrifilar
Potenza perduta nel cavo di alimentazione Power loss along the electric cable Puissance perdue dans le câble d'alimentation Leistungsverlust im Speisekabel Potencia perdida en el cable de alimentación	Pp = kW	$Pp = \frac{I^2 \cdot \ell}{S \cdot 18666}$ Cavo quadrifilare Four-pole cable Câble quadrifilaire Vierpoliges Kabel Cable cuadrifilar	Cavo quadrifilare Four-pole cable Câble quadrifilaire Vierpoliges Kabel Cable cuadrifilar

Cavo - Cable - Câble - Kabel - Cable	Simbologia Symbology Symbologie Symbologie Simbologia	Cavo - Cable - Câble - Kabel - Cable	Simbologia Symbology Symbologie Symbologie Simbologia
Corrente nominale Nominal current Intensité nominale Nennstrom Intensidad nominal	I = Ampère	Lunghezza del cavo 3 x S 3 x S cable length Longueur du câble 3 x S Kabel Länge 3 x S Longitude cable 3 x S	$\ell = m$
Tensione nominale Nominal voltage Tension nominale Nennspannung Voltaje nominal	V = Volt	Fattore di potenza Power factor Facteur de puissance Leistungsfaktor Factor de potencia	cosφ
Caduta di tensione 3% 3% voltage drop Chute de tension 3% Spannungsabfall 3% Caída de tensión 3%	dv = Volt	220 V 380 V 415 V	dv = 6,6 dv = 11,4 dv = 12,4 440 V 500 V 660 V dv = 13,2 dv = 15 dv = 19,8

Mediante le tabelle verificare che la sezione del cavo scelta sia compatibile con la corrente nominale del motore. Verificare inoltre la potenza perduta nel cavo di alimentazione.

Check the selected cable section compatibility with motor rated current using tables. Check power loss along the electric cable too.

Vérifier sur les tables que la section du câble choisi est compatible avec l'intensité nominale du moteur. Vérifier également la puissance perdue dans le câble d'alimentation.

Anhand der Tabellen überprüfen, dass der Kabelquerschnitt mit dem Nennstrom des Motors kompatibel ist. Ferner den Leistungsverlust im Speisekabel überprüfen.

Mediante las tablas comprobar que la sección del cable seleccionado sea compatible con la intensidad nominal del motor. Comprobar además la potencia perdida en el cable de alimentación.

Avviamento diretto - Direct Starting - Démarrage direct
Direktanlauf - Arranque directo

[mm ²]	15	20	25	30	35	40	45	50
	[°C]							
	[A]							
1,5	25	24	23	22	20	19	17	16
2,5	34	33	32	30	28	26	23	21
4	45	44	42	40	37	35	31	28
6	59	57	55	52	48	45	41	37
10	80	77	75	71	65	62	55	50
16	108	105	101	96	88	84	75	68
25	144	138	133	127	117	110	99	90
35	177	171	165	157	144	137	122	111
50	215	207	200	190	175	165	148	135
70	273	264	254	242	223	211	189	172
95	331	319	308	293	270	255	229	208

Avviamento diretto - Direct Starting - Démarrage direct
Direktanlauf - Arranque directo

[mm ²]	15	20	25	30	35	40	45	50
	[°C]							
	[A]							
1,5	27	26	25	24	22	21	19	17
2,5	37	36	35	33	30	29	26	23
4	51	49	47	45	41	39	35	32
6	66	63	61	58	53	50	45	41
10	90	87	84	80	74	70	62	57
16	121	117	112	107	98	93	83	76
25	160	155	149	142	131	124	111	101
35	198	191	184	175	161	152	137	124
50	240	231	223	212	195	184	165	151
70	305	294	284	270	248	235	211	192
95	370	356	343	327	301	284	255	232

Avviamento stella-triangolo - Star-delta Starting - Démarrage étoile-triangle
Stern-Dreieck-Anlauf - Arranque estrella-triángulo

[mm ²]	15	20	25	30	35	40	45	50
	[°C]							
	[A]							
1,5	43	42	40	38	35	33	30	27
2,5	59	57	55	52	48	45	41	37
4	78	76	73	69	64	60	54	49
6	102	98	95	90	83	78	70	64
10	139	134	129	123	113	107	96	87
16	188	181	175	166	153	145	130	118
25	249	240	231	220	202	191	172	156
35	307	296	286	272	250	237	212	193
50	372	359	346	329	303	286	257	234
70	474	457	440	419	386	365	327	298
95	573	553	533	507	467	442	396	360

Avviamento stella-triangolo - Star-delta Starting - Démarrage étoile-triangle
Stern-Dreieck-Anlauf - Arranque estrella-triángulo

[mm ²]	15	20	25	30	35	40	45	50
	[°C]							
	[A]							
1,5	47	45	44	42	38	36	32	30
2,5	65	62	60	57	53	50	45	41
4	88	85	82	78	72	68	61	55
6	114	110	105	100	92	87	78	71
10	157	151	145	139	127	121	108	98
16	209	202	195	185	171	161	145	132
25	278	268	258	246	226	214	192	175
35	343	330	318	303	279	264	236	215
50	415	400	386	367	338	319	286	261
70	528	510	491	468	430	407	365	332
95	640	617	595	566	521	493	442	402

1 cavo quadrifilare isolato al Neoprene
 1 4-cores Neoprene sheathed electric cable
 1 câble quadrifilaire isolé en Néoprène

1 vierpoliges Kabel mit Neoprenisulierung
 1 cable cuadrifilar aislado en Neopreno

4 cavi unipolari isolati in Neoprene
 4 1-core Neoprene sheathed electric cables
 4 câbles unipolaires isolés en Néoprène

4 unipolare Kabels mit Neoprenisulierung
 4 cables unipolares aislados en Neopreno

INFORMAZIONI TECNICHE - TECHNICAL INFORMATION - INFORMATIONS TECHNIQUES - TECHNISCHE INFORMATIONEN - DATOS TÉCNICOS

Scelta del generatore elettrico idoneo per l'azionamento del motore sommerso

Selection of a suitable electric generator to power submersible motor

Choix d'un générateur électrique pour alimentation d'un moteur immergé

Auswahl des geeigneten Stromgenerators für den Antrieb des Unterwassermotors

Selección del generador eléctrico idóneo para el accionamiento del motor sumergido

Motore Sommerso Submersible Motor Moteur Immergé Unterwassermotor Motores Sumergidos		Generatore - Generator - Générateur - Stromgenerator- Generador			
		Avviamento diretto Direct Starting Démarrage direct Direktanlauf Arranque directo		Avviamento stella-triangolo Star-delta Starting Démarrage étoile-triangle Stern-Dreieck-Anlauf Arranque estrella-triángulo	
Potenza nominale Nominal power Puissance nominale Nennleistung Potencia nominal		Potenza apparente Apparent power Puissance apparente Scheinleistung Potencia aparente	Potenza attiva Active power Puissance active Wirkleistung Potencia activa	Potenza apparente Apparent power Puissance apparente Scheinleistung Potencia aparente	Potenza attiva Active power Puissance active Wirkleistung Potencia activa
kW	HP	kVA	kW	kVA	kW
2,2	3	7,5	6	-	-
4	5,5	12,5	10	10	8
5,5	7,5	15,6	12,5	13,8	11
7,5	10	18,8	15	17,5	14
9,2	12,5	24	19	21	17
11	15	28	22,5	26	21
13	17,5	33	26,5	30	24
15	20	37,5	30	35	28
16,5	22,5	41	33	37,5	30
18,5	25	46	37	42,5	34
22	30	56,3	45	51	41
26	35	65	52	56	45
30	40	75	60	65	52
33	45	82,5	66	71	57
37	50	94	75	80	64
40	55	100	80	86	69
45	60	112	90	97	78
51,5	70	131	105	111	89
55	75	138	110	119	95
66	90	169	135	142	114
75	100	188	150	162	130
92	125	231	185	195	156
110	150	263	210	237	190
130	175	325	260	281	225
150	200	375	300	325	260
170	230	425	340	369	295
190	260	475	380	411	329
220	300	550	440	476	381
250	340	625	500	541	433

INFORMAZIONI TECNICHE - TECHNICAL INFORMATION - INFORMATIONS TECHNIQUES - TECHNISCHE INFORMATIONEN - DATOS TÉCNICOS

Caratteristiche tecniche cavi di alimentazione

Supply cables technical data
 Caractéristiques techniques des câbles électriques
 Technische Eigenschaften der Stromkabel
 Características técnicas de los cables de alimentación

Corrente nominale - Rated current - Intensité nominale - Nennstrom - Intensidad nominal [A]

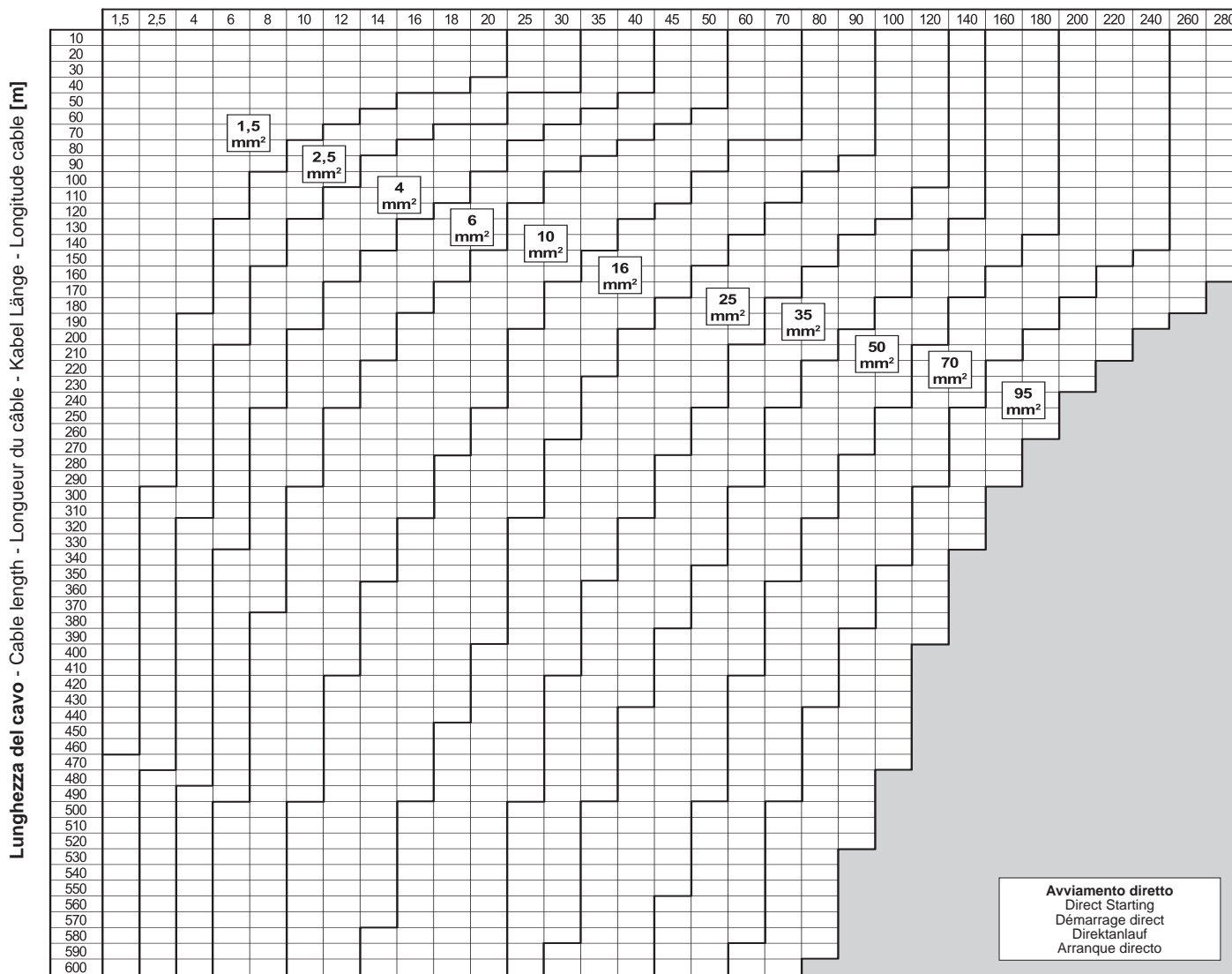

Avviamento diretto
 Direct Starting
 Démarrage direct
 Direktanlauf
 Arranque directo

Dati riferiti alla tensione di 400V, caduta dV=3%, fattore di potenza cosφ=0,8, temperatura ambiente 30°C.

Per tensioni V¹ ≠ 400V, nota la corrente I¹ alla tensione V¹, si considera la corrente di lettura:

$$I = I^1 \cdot \frac{400}{V^1}$$

Per fattori di potenza cosφ¹ ≠ 0,8, nota la corrente I¹ per cosφ¹, si considera la corrente di lettura:

$$I = I^1 \cdot \frac{\cos\phi^1}{0,80}$$

Per temperature ambiente T¹ differenti da 30°C occorre verificare che la corrente nominale del motore sia ancora compatibile con la portata di corrente ammissibile per la sezione individuata come dalle tabelle a pagina 125.

Data refer to 400V voltage, drop dV=3%, power factor cosφ=0,8, ambient temperature 30°C.

For V¹ voltages ≠ 400V, using I¹ current at V¹ voltage, consider the resulting current:

$$I = I^1 \cdot \frac{400}{V^1}$$

For power factors cosφ¹ ≠ 0,8, using I¹ current at cosφ¹, consider the resulting current:

$$I = I^1 \cdot \frac{\cos\phi^1}{0,80}$$

For T¹ ambient temperatures different from 30°C, check if motor rated current is still compatible with the selected cable section according to tables on page 125

Données pour une tension de 400V, chute dV=3%, facteur de puissance cosφ=0,8, température ambiante 30°C.

Pour tensions V¹ ≠ 400V, connaissant le courant I¹ à la tension V¹, considérer le courant de lecture:

$$I = I^1 \cdot \frac{400}{V^1}$$

Pour facteurs de puissance cosφ¹ ≠ 0,8, et bekanntem Strom I¹ für cosφ¹, wird folgendermaßen vorgegangen:

$$I = I^1 \cdot \frac{\cos\phi^1}{0,80}$$

Pour températures ambiantes T¹ différentes de 30°C il faut vérifier que l'intensité nominale du moteur est toujours compatible avec la charge de courant admissible pour la section choisie, comme indiqué sur les tables à la page 125.

Die Angaben beziehen sich auf eine Spannung von 400V, Spannungsabfall dV=3%, Leistungsfaktor cosφ=0,8, Umgebungstemperatur 30°C.

Für von 400V, abweichende Spannungen V¹, wird folgendermaßen vorgegangen, wenn der Strom I¹ bei einer Spannung von V¹ bekannt ist:

$$I = I^1 \cdot \frac{400}{V^1}$$

Für von 0,8 abweichende Leistungsfaktor cosφ¹, und bekanntem Strom I¹ für cosφ¹, wird folgendermaßen vorgegangen:

$$I = I^1 \cdot \frac{\cos\phi^1}{0,80}$$

Bei von 30°C abweichender Raumtemperatur T¹ ist zu prüfen, dass der Nennstrom des Motors noch mit dem für den aus den Tabellen auf Seite 125 für den jeweiligen Kabeldurchmesser entnommenen zulässigen Stromdurchsatz kompatibel ist.

Datos referidos a la tensión de 400V, caída dV=3%, factor de potencia cosφ=0,8, temperatura ambiente 30°C.

Para tensiones V¹ ≠ 400V, conocida la intensidad I¹ para la tensión V¹, se considera la corriente de lectura:

$$I = I^1 \cdot \frac{400}{V^1}$$

Para factores de potencia cosφ¹ ≠ 0,8, conocida la intensidad I¹ para cosφ¹, se considera la corriente de lectura:

$$I = I^1 \cdot \frac{\cos\phi^1}{0,80}$$

Para temperaturas ambiente T¹ diferentes de 30°C es necesario comprobar que la intensidad nominal del motor siga siendo compatible con la capacidad de corriente admitida para la sección individuada conforme a las tablas en la página 125.

INFORMAZIONI TECNICHE - TECHNICAL INFORMATION - INFORMATIONS TECHNIQUES - TECHNISCHE INFORMATIONEN - DATOS TÉCNICOS

Caratteristiche tecniche cavi di alimentazione

Supply cables technical data

Caractéristiques techniques des câbles électriques

Technische Eigenschaften der Stromkabel

Características técnicas de los cables de alimentación

Corrente nominale - Rated current - Intensité nominale - Nennstrom - Intensidad nominal [A]

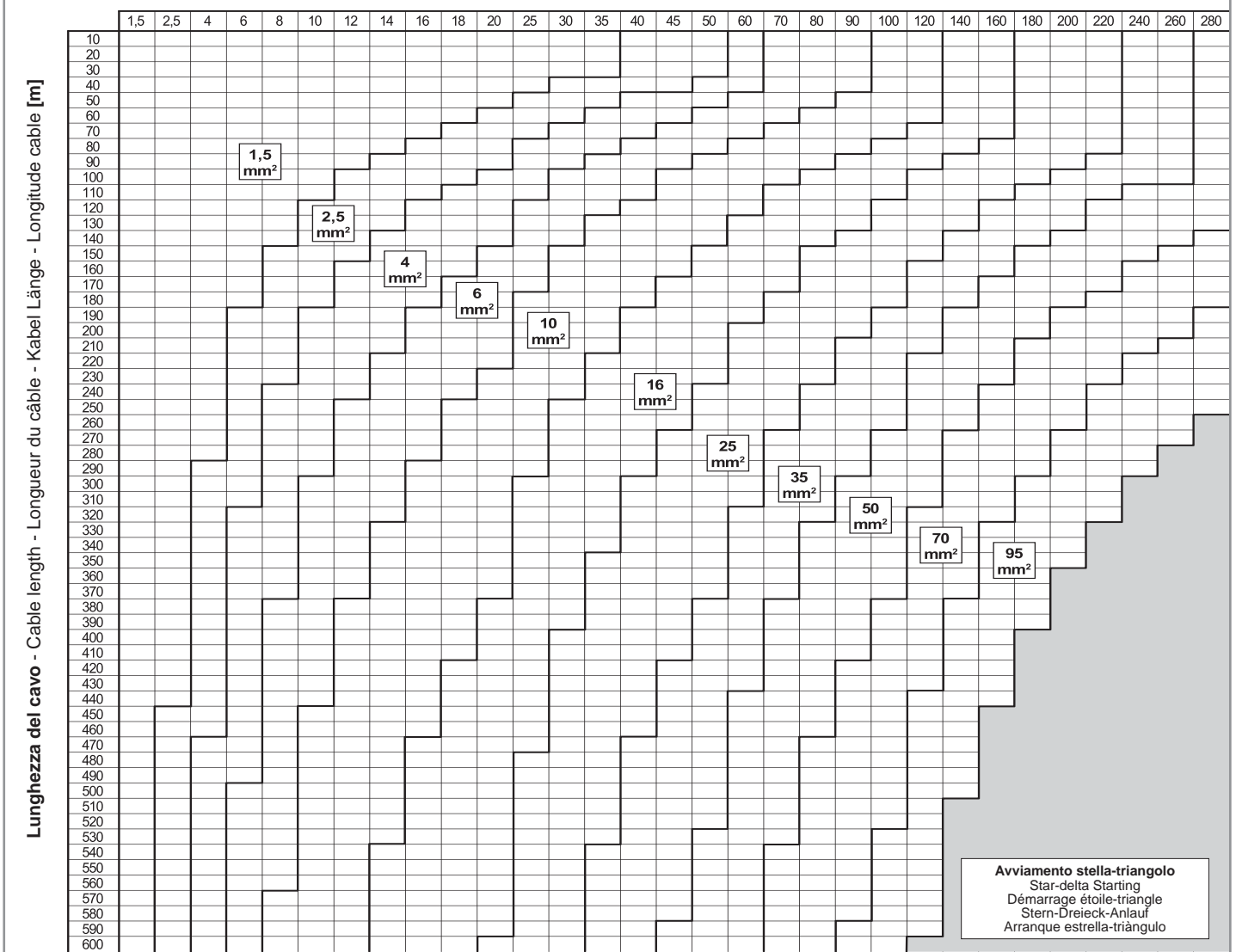

Dati riferiti alla tensione di 400V, caduta dV=3%, fattore di potenza $\cos\phi=0,8$, temperatura ambiente 30°C.

Per tensioni $V^1 \neq 400V$, nota la corrente I^1 alla tensione V^1 , si considera la corrente di lettura:

$$I = I^1 \cdot \frac{400}{V^1}$$

Per fattori di potenza $\cos\phi^1 \neq 0,8$, nota la corrente I^1 per $\cos\phi^1$, si considera la corrente di lettura:

$$I = I^1 \cdot \frac{\cos\phi^1}{0,80}$$

Per temperature ambiente T^1 differenti da 30°C occorre verificare che la corrente nominale del motore sia ancora compatibile con la portata di corrente ammissibile per la sezione individuata come dalle tabelle a pagina 125.

Data refer to 400V voltage, drop dV=3%, power factor $\cos\phi=0,8$, ambient temperature 30°C.

For V^1 voltages $\neq 400V$, using I^1 current at V^1 voltage, consider the resulting current:

$$I = I^1 \cdot \frac{400}{V^1}$$

For power factors $\cos\phi^1 \neq 0,8$, using I^1 current at $\cos\phi^1$, consider the resulting current:

$$I = I^1 \cdot \frac{\cos\phi^1}{0,80}$$

For T^1 ambient temperatures different from 30°C, check if motor rated current is still compatible with the selected cable section according to tables on page 125

Données pour une tension de 400V, chute dV=3%, facteur de puissance $\cos\phi=0,8$, température ambiante 30°C.

Pour tensions $V^1 \neq 400V$, connaissant le courant I^1 à la tension V^1 , considérer le courant de lecture:

$$I = I^1 \cdot \frac{400}{V^1}$$

Pour facteurs de puissance $\cos\phi^1 \neq 0,8$, connaissant le courant I^1 à $\cos\phi^1$, considérer le courant de lecture:

$$I = I^1 \cdot \frac{\cos\phi^1}{0,80}$$

Pour températures ambiantes T^1 différentes de 30°C il faut vérifier que l'intensité nominale du moteur est toujours compatible avec la charge de courant admissible pour la section choisie, comme indiqué sur les tables à la page 125.

Die Angaben beziehen sich auf eine Spannung von 400V, Spannungsabfall dV=3%, Leistungsfaktor $\cos\phi=0,8$, Umgebungstemperatur 30°C.

Für von 400V, abweichende Spannungen V^1 , wird folgendermaßen vorgegangen, wenn der Strom I^1 bei einer Spannung von V^1 bekannt ist:

$$I = I^1 \cdot \frac{400}{V^1}$$

Für von 0,8 abweichende Leistungsfaktor $\cos\phi^1$, und bekanntem Strom I^1 für $\cos\phi^1$, wird folgendermaßen vorgegangen:

$$I = I^1 \cdot \frac{\cos\phi^1}{0,80}$$

Bei von 30°C abweichender Raumtemperatur T^1 ist zu prüfen, dass der Nennstrom des Motors noch mit dem für den aus den Tabellen auf Seite 125 für den jeweiligen Kabeldurchmesser entnommenen zulässigen Stromdurchsatz kompatibel ist.

Avviamento stella-triangolo
Star-delta Starting
Démarrage étoile-triangle
Stern-Dreieck-Anlauf
Arranque estrella-triángulo

Datos referidos a la tensión de 400V, caída dV=3%, factor de potencia $\cos\phi=0,8$, temperatura ambiente 30°C.

Para tensiones $V^1 \neq 400V$, conocida la intensidad I^1 para la tensión V^1 , se considera la corriente de lectura:

$$I = I^1 \cdot \frac{400}{V^1}$$

Para factores de potencia $\cos\phi^1 \neq 0,8$, conocida la intensidad I^1 para $\cos\phi^1$, se considera la corriente de lectura:

$$I = I^1 \cdot \frac{\cos\phi^1}{0,80}$$

Para temperaturas ambiente T^1 diferentes de 30°C es necesario comprobar que la intensidad nominal del motor siga siendo compatible con la capacidad de corriente admitida para la sección individuada conforme a las tablas en la página 125.

INFORMAZIONI TECNICHE - TECHNICAL INFORMATION - INFORMATIONS TECHNIQUES - TECHNISCHE INFORMATIONEN - DATOS TÉCNICOS

Dimensioni di ingombro (mm) e pesi (kg) flange di mandata in acciaio

Steel delivery flanges overall dimensions (mm) and weights (kg)

Dimensions (mm) et masses (kg) des brides de refoulement en acier

Gesamtabmessungen (mm) und Gewichte (kg) von Auslassflansche in Stahl

Medidas máximas (mm) y pesos (kg) de bridas de impulsión en acero

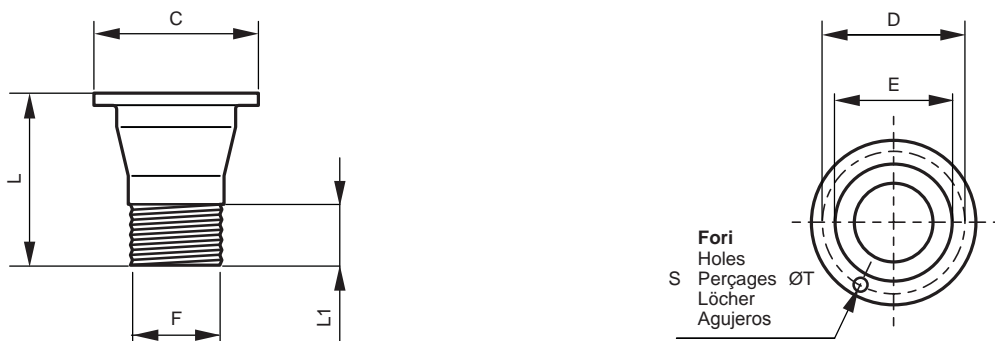

UNI-EN-1092

Tipo Type Type Typ Tipo	DN	PN	L	L1	C	D	E	F	S - n°	T	Peso Weight Masse Gewicht Peso
2"	50	10 ÷ 40	85	25	165	125	61	2" GAS	4	18	2,8
2"	80	10 ÷ 40	171	25	200	160	90	2" GAS	8	18	4
2" 1/2	65	10 ÷ 40	80	25	185	145	77	2½" GAS	8	18	3,6
2" 1/2	80	10 ÷ 40	138	25	200	160	90	2½" GAS	8	18	4,2
3"	80	10 ÷ 40	107	42	200	160	90	3" GAS	8	18	4,6
3"	100	10 ÷ 16	195	42	220	180	115	3" GAS	8	18	5,6
3"	100	25 ÷ 40	197	42	235	190	115	3" GAS	8	22	7,3
4"	80	10 ÷ 40	195	42	200	160	90	4" GAS	8	18	6,5
4"	100	10 ÷ 16	105	42	220	180	115	4" GAS	8	18	5,8
4"	100	25 ÷ 40	107	42	235	190	115	4" GAS	8	22	7,5
4"	125	10 ÷ 16	190	42	250	210	141	4" GAS	8	18	7,4
4"	125	25 ÷ 40	192	42	270	220	141	4" GAS	8	25	9,7
5"	100	10 ÷ 16	220	50	220	180	115	5" GAS	8	18	8
5"	125	10 ÷ 16	137	50	250	210	141	5" GAS	8	18	7,7
5"	125	25 ÷ 40	137	50	270	220	141	5" GAS	8	25	10
5"	150	10 ÷ 16	225	50	285	240	170	5" GAS	8	22	9,2
5"	150	25 ÷ 40	225	50	300	250	170	5" GAS	8	25	12,5

ROVATTI

Tipo Type Type Typ Tipo	Colonna di mandata Delivery column pipe Colonne de refoulement Steigleitungen Columnas de impulsión	L	L1	C	D	E	F	S - n°	T	Peso Weight Masse Gewicht Peso
2"	TS3L	85	25	142	120	95	2" GAS	5	11,5	1,3
2½"	TS3L	80	25	142	120	95	2½" GAS	5	11,5	1,5
3"	TS3L	105	42	142	120	95	3" GAS	5	11,5	1,9
3"	TS4L	105	42	168	145	115	3" GAS	5	11,5	2,3
4"	TS3L	122	42	142	120	95	4" GAS	5	M10	2,3
4"	TS4L	105	42	168	145	115	4" GAS	5	11,5	2,4
4"	TS5L	105	42	191	168	135	4" GAS	6	13,5	2,8
4"	TS6L	105	42	240	208	170	4" GAS	6	16	4,4
5"	TS4L	153	50	168	145	115	5" GAS	5	11,5	2,8
5"	TS5L	137	50	191	168	135	5" GAS	6	13,5	3,1
5"	TS6L	137	50	240	208	170	5" GAS	6	16	4,7

Attenzione: flange normalizzate UNI-EN-1092. In caso di installazione in pozzo, verificare che le dimensioni della flangia siano conformi al diametro interno disponibile.

Warning: flanges according to UNI-EN-1092 norms. For well installation, check if flange dimensions are suitable for well internal diameter.

Attention: brides conformes aux normes UNI-EN-1092. En cas d'installation dans un forage, vérifier que les dimensions de la bride sont compatibles avec le diamètre intérieur disponible.

Achtung: Flansche genormt nach UNI-EN-1092. Bei der Installation in einem Brunnen ist sicherzustellen, dass die Abmessungen des Flansches mit dem verfügbaren Innendurchmesser konform sind.

Atención: bridas normalizadas UNI-EN-1092. En caso de instalación en pozo, comprobar que las medidas de la brida sean conformes al diámetro interno disponible.

INFORMAZIONI TECNICHE - TECHNICAL INFORMATION - INFORMATIONS TECHNIQUES - TECHNISCHE INFORMATIONEN - DATOS TÉCNICOS

Dimensioni di ingombro (mm) e pesi (kg) colonne di mandata Rovatti in acciaio

Rovatti Steel column pipes overall dimensions (mm) and weights (kg)

Dimensions (mm) et masses (kg) des colonnes de refoulement Rovatti en acier

Gesamtabmessungen (mm) und Gewichte (kg) von Rovatti Steigleitungen in Stahl

Medidas máximas (mm) y pesos (kg) de columnas de impulsión Rovatti en acero

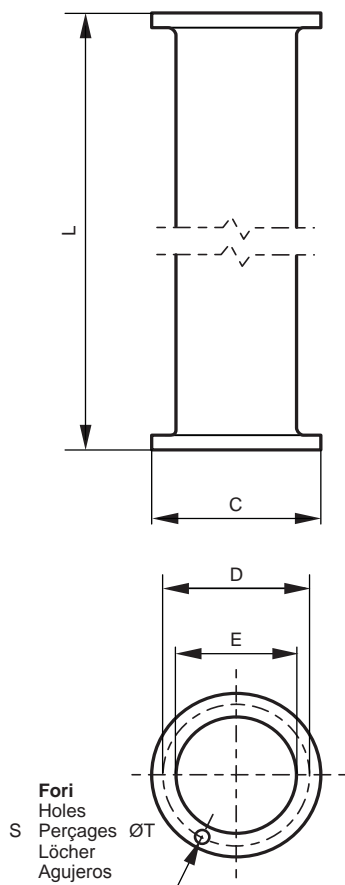

ROVATTI

Tipo Type Type Typ Tipo	L	L1	C	D	E	S - n°	T	Peso Weight Masse Gewicht Peso
TS3L	3030	-	142	120	95	5	11,5	22
TS4L	3030	-	168	145	115	5	11,5	33
TS5L	3030	-	191	168	135	6	13,5	43
TS6L	3025	-	240	208	170	6	16	57

Possibili aggiornamenti senza preavviso - Revision possible without prior notice - Mises à jour éventuelles sans préavis - Techn. Änderungen vorbehalten - Posibles actualizaciones sin preaviso

INFORMAZIONI TECNICHE - TECHNICAL INFORMATION - INFORMATIONS TECHNIQUES - TECHNISCHE INFORMATIONEN - DATOS TÉCNICOS

Grandezze elettriche e tabelle di conversione

Electric motors data and conversion tables
 Caractéristiques électriques et tables de conversion
 Elektrische Größen und Umrechnungstabellen
 Magnitudes eléctricas y tablas de conversión

Potenza assorbita Absorbed power Puissance absorbée Leistungsaufnahme Potencia absorbida	Pa [kW]	$Pa = \frac{V \cdot I \cdot \cos\phi}{578}$
Potenza resa Motor power Puissance du moteur Leistungsabgabe Potencia real	Pr [kW]	$Pr = \frac{V \cdot I \cdot \cos\phi \cdot \eta}{578}$
Corrente nominale Rated current Intensité nominale Nennstrom Intensidad nominal	I [A]	$I = \frac{578 \cdot Pr}{V \cdot \cos\phi \cdot \eta}$
Fattore di potenza Power factor Facteur de puissance Leistungsfaktor Factor de potencia	cosφ	$\cos\phi = \frac{578 \cdot Pa}{V \cdot I}$
Rendimento Efficiency Rendement Effizienz Eficiencia	η	$\eta = \frac{Pr}{Pa}$

LUNGHEZZA - LENGTH - LONGUEUR - LÄNGE - LONGITUD

	km	m	dm	cm	mm	in	ft	yd	stat mi	naut mi
km	1	1000	10000	100000	1000000	39370	3281	1093,6	0,62137	0,5396
m	0,001	1	10	100	1000	39,37	3,281	1,0936	0,000621	0,000539
dm	0,0001	0,1	1	10	100	3,937	0,3281	0,10936	-	-
cm	0,00001	0,01	0,1	1	10	0,3937	0,03281	0,010936	-	-
mm	0,000001	0,001	0,01	0,1	1	0,03937	0,003281	0,001093	-	-
in	0,000025	0,254	0,254	2,54	25,4	1	0,0833	0,0277	-	-
ft	0,000304	0,3048	3,048	30,48	304,8	12	1	0,333	-	-
yd	0,000914	0,9144	9,144	91,44	914,4	36	3	1	0,000567	0,000493
stat mi	1,6093	1609,3	16093	160930	1609300	63360	5280	1760	1	0,869
naut mi	1,85318	1853,18	18531,8	185318	1853180	72960	6080	2027	1,152	1

PORTATA - CAPACITY - DEBIT - FÖRDERLEISTUNG - CAUDAL

	m³/h	l/min	l/s	m³/s	Imp.g.p.m.	US.gpm
m³/h	1	16,666667	0,277778	0,000278	3,666157	4,402868
l/min	0,060	1	0,016667	0,000017	0,219969	0,264172
l/s	3,60	60	1	0,001	13,198164	15,850323
m³/s	3600	60000	1000	1	13198,163608	15850,323141
Imp.g.p.m.	0,272766	4,546090	0,075768	0,000076	1	1,200950
US.gpm	0,227125	3,785412	0,063090	0,000063	0,832674	1

PRESSIONE - PRESSURE - PRESSION - DRUCK - PRESIÓN

	bar	mbar	Pa=N/m²	kPa=kN/m²	mmHg (0°C)	mCA (4°C)	at	psi	atm
bar	1	1000	100000	100	750,062	10,1972	1,01972	14,5038	0,986923
mbar	0,001	1	100	0,1	0,750062	0,0101972	0,00101972	0,014504	0,000986923
Pa=N/m²	0,00001	0,01	1	0,001	0,007501	0,000101972	0,000010197	0,000145038	0,000009869
kPa=kN/m²	0,01	10	1000	1	7,501	0,0101972	0,0101972	0,145038	0,00986923
mmHg (0°C)	0,001333	1,33322	133,322	0,133322	1	0,0135951	0,00135951	0,019337	0,00131579
mCA (4°C)	0,0981	98,07	9806,65	9,80665	73,5559	1	0,1	1,42233	0,096784
at	0,980665	980,665	98066,5	98,0665	735,559	10	1	14,2233	0,967841
psi	0,06895	68,9476	6894,76	6,89476	51,7149	0,70307	0,070307	1	0,068046
atm	1,01325	1013,25	101325	101,325	760	10,3323	1,03323	14,6959	1

POTENZA - POWER - PUISSANCE - LEISTUNG - POTENCIA

	kW	HP	CV	kgf m/s	TEMPERATURA - TEMPERATURE - TEMPÉRATURE - TEMPERATUR - TEMPERATURA
kW	1	1,341022	1,359622	101,98	°C= K - 273,15 K= °C + 273,15
HP	0,7457	1	1,0139	76,04	°C= (°F - 32) .5/9 °F= °C . 9/5 + 32
CV	0,7355	0,98632	1	75	°C= °R . 5/9 - 273,15 °R= 9/5 . °C + 491,67
kgf m/s	0,00980665	0,013151	0,013333	1	

Possibili aggiornamenti senza preavviso - Revision possible without prior notice - Mises à jour éventuelles sans préavis - Techn. Änderungen vorbehalten - Possibles actualizaciones sin preaviso

INFORMAZIONI TECNICHE - TECHNICAL INFORMATION - INFORMATIONS TECHNIQUES - TECHNISCHE INFORMATIONEN - DATOS TÉCNICOS

Perdite di carico nelle tubazioni

Piping head losses
Pertes de charge dans les tuyauteries
Druckverlust der Leitungen
Pérdidas de carga en las tuberías

Tubazione rettilinea in alluminio (1000 m) - Aluminium straight pipeline (1000 m) - Tuyauterie rectiligne en aluminium (1000 m) - Gerades Rohr aus Aluminium (1000 m) - Tubería recta de aluminio (1000 m)

Ø interno del tubo in mm - Pipe internal Ø in mm - Ø intérieur du tube en mm - Innendurchmesser des Rohrs mm - Ø interior del tubo mm

Velocità dell'acqua Water speed Vitesse de l'eau Wasser-Geschwindigkeit Velocidad de agua	30		40		50		65		80		100		125		150		175		200		250		300		350		400			
	V		Q		Q		Q		Q		Q		Q		Q		Q		Q		Q		Q		Q		Q		Q	
	[m/s]	[l/min]	[m]	[l/min]	[m]	[l/min]	[m]	[l/min]	[m]	[l/min]	[m]	[l/min]	[m]	[l/min]	[m]	[l/min]	[m]	[l/min]	[m]	[l/min]	[m]	[l/min]	[m]	[l/min]	[m]	[l/min]	[m]	[l/min]	[m]	
0,5	21,2	15	37,7	10	59,0	8	115	5,6	151	4,6	235	3,6	369	2,8	530	2,3	723	1,9	940	1,6	1480	1,3	2120	1,05	2880	0,89	3770	0,76		
0,6	25,4	21	45,3	15	70,7	11,2	138	7,8	181	6,5	282	5	442	3,9	636	3,2	887	2,7	1130	2,3	1770	1,8	2540	1,5	3460	1,2	4520	1,1		
0,7	29,7	27	52,9	19	82,5	15	161	10	211	8,6	329	6,7	516	5,2	742	4,3	1010	3,6	1315	3,1	2070	2,4	2960	2	4040	1,7	5270	1,5		
0,8	33,9	34	60,4	25	94,5	19	184	13	241	11	377	8,6	590	6,7	848	5,5	1155	4,6	1505	4	2360	3,1	3390	2,6	4620	2,2	6030	1,9		
0,9	38,2	63	68	30	106,24	207	17	272	14	423	11	664	8,4	955	6,9	1300	5,8	1695	5	2660	3,9	3810	3,2	5200	2,7	6780	2,4			
1,0	42,4	51	75,5	37	117,7	29	230	21	302	17	471	13	737	10	1060	8,4	1445	7,1	1880	6,1	2950	4,8	4230	4	5770	3,4	7530	2,9		
1,1	46,6	62	83	44	129,5	34	252	24	332	20	518	16	811	12	1165	10	1585	8,5	2070	7,4	3250	5,8	4650	4,8	6350	4	8290	3,5		
1,2	50,9	72	90,6	52	141	40	276	29	362	24	565	19	885	15	1272	12	1730	10	2260	8,7	3550	6,9	5080	5,6	6930	4,8	9040	4,2		
1,3	55	84	98	60	153	47	299	33	392	28	612	22	960	17,1	1378	14	1875	11,5	2450	10	3840	8	5500	6,6	7500	5,6	9800	4,9		
1,4	59,3	96	105,5	69	165	54	322	38	422	32	660	25	1032	20	1473	16	2020	13	2635	11,7	4140	9,2	5920	7,7	8090	6,4	10530	5,6		
1,5	63,6	109	113	78	176,5	61	345	44	452	36	707	28	1106	22,5	1590	18,2	2165	15	2825	13,4	4430	10,5	6350	8,7	8660	7,4	11300	6,4		
1,6	67,8	124	121	89	188,5	69	368	49	483	41	753	32	1180	25,5	1695	20,5	2310	17	3010	15,3	4730	11,8	6770	9,9	9240	8,4	12050	7,2		
1,7	72	139	128	100	200	78	392	54	513	46	800	36	1253	28,5	1802	23	2455	19,5	3200	17	5020	13,3	7190	11,1	9820	9,4	12800	8,1		
1,8	76,3	154	136	111	212	87	415	60	543	51	848	40	1327	31,5	1905	26	2600	22	3390	19	5320	14,8	7610	12,4	10380	10,5	13500	9,1		
1,9	80,5	170	143,5	123	224	96	438	68	573	56	895	44	1400	34,5	2015	28,5	2740	24,5	3580	21	5610	16,4	8040	13,8	10960	11,7	14300	10,1		
2,0	84,8	186	151	134	235,5	105	461	75	603	62	943	49	1475	38	2120	31,7	2885	27	3765	23,3	5910	18	8460	15,2	11540	13	15060	11,2		
2,1	89	204	158	148	247,5	115	484	82	633	68	990	54	1548	42	2225	35	3030	28,5	3955	25,5	6200	20	8890	16,8	12100	14,3	15810	12,2		
2,2	93,2	223	166	162	259	125	507	91	663	74	1036	59	1620	46	2330	38,5	3175	32,5	4145	28	6500	22	9300	18,5	12700	15,6	16570	13,4		
2,3	97,5	242	173,5	177	271	136	530	98	694	81	1082	64	1695	50	2440	41,5	3320	35	4330	30,5	6800	24	9730	20,3	13270	17	17310	14,6		
2,4	101,5	262	181	191	282,5	147	553	106	724	88	1130	69	1770	54,5	2545	45,5	3460	38	4520	33	7090	26,2	10140	22,1	13850	18,5	18090	15,8		
2,5	105,8	283	189	205	294,5	160	576	114	755	96	1178	75	1843	59	2650	49	3610	41	4710	35,8	7390	28,4	10570	24	14420	20	18820	17		
2,6	110	304	196	222	306	172	599	123	785	104	1225	81	1915	63,5	2755	52,5	3755	44	4900	38,5	7680	30,7	11000	25,9	15000	21,7	19590	18,4		
2,7	114,3	325	204	238	318	185	622	132	815	112	1271	87	1990	68,5	2860	56,5	3900	47,5	5090	41,5	7980	33	11410	27,8	15590	23,4	20340	19,8		
2,8	118,5	348	211,5	255	330	199	645	140	845	120	1320	93	2060	73,5	2970	60,5	4040	51	5280	44,5	8270	35,6	11830	29,8	16160	25,1	21090	21,3		
2,9	123	371	219	271	342	213	668	152	875	128	1365	100	2140	78,5	3075	64,5	4190	55	5460	47,5	8560	38,2	12250	31,9	16730	27	21840	23		
3,0	127	396	226,5	288	354	226	691	163	905	136	1414	107	2210	84	3180	69	4330	59	5650	51	8850	41	12690	34	17310	29	22600	25		

Per tubazioni in altri materiali applicare i seguenti coefficienti:	Acciaio > 1,05	Fibrocemento > 1,15	Materiale plastico > 0,80
For other materials apply the following coefficients:	Steel > 1,05	Fibre cement > 1,15	Plastic material > 0,80
Pour tuyauteries en autres matériaux, appliquer les coefficients suivants:	Acier > 1,05	Fibrociment > 1,15	Matière plastique > 0,80
Für Leitungen aus anderem Material, folgende Koeffizienten:	Stahl > 1,05	Asbestzement > 1,15	Kunststoff > 0,80
Para tuberías en otros materiales aplicar los siguientes coeficientes:	Acero > 1,05	Fibrocemento > 1,15	Material plástico > 0,80

Curve e accessori - Elbows and accessories - Coudes et accessoires - Kurven und Zubehör - Curvas y accesorios

Perdite di carico in cm - Head losses in cm - Pertes de charge en cm - Druckverlust in cm - Pérdidas de carga en cm

Velocità dell'acqua Water speed Vitesse de l'eau Wasser-Geschwindigkeit Velocidad de agua	Curva a 90° 90° elbow Coude 90° 90° - Bogen Curva a 90°					Curva ad angolo vivo Angled elbow Coude à angles vifs Bogen mit scharfem Winkel Curva en angulo vivo					Saracinesca Gate valve Vanne Schieber Valvula de cierre	Valvola di fondo Foot valve Clapet de pied Bodenventil Valvula de pie	Valvola di ritegno Non return valve Clapet anti-retour Rückschlagventil Valvula retención
	d/R					α							
	0,4	0,6	0,8	1	1,5	30°	40°	60°	80°	90°			
0,5	0,18	0,21	0,26	0,36	0,67	0,68	0,82	1,12	1,61	1,91	0,37	33	32
0,6	0,25	0,30	0,37	0,52	0,96	0,97	1,17	1,61	2,31	2,8	0,52	34	32
0,7	0,34	0,40	0,50	0,71	1,31	1,32	1,60	2,2	3,1	3,7	0,7	35	32
0,8	0,45	0,53	0,66	0,93	1,71	1,73	2,09	2,9	4,1	4,9	0,95	36	33
0,9	0,57	0,66	0,83	1,18	2,17	2,19	2,64	3,6	5,2	6,2	1,2	37	34
1,0	0,70	0,82	1,02	1,46	2,7	2,7	3,3	4,5	6,4	7,6	1,4	38	35
1,1	0,84	0,99	1,24	1,76	3,2	3,3	3,9	5,4	7,7	9,2	1,7	39	36
1,2	1,01	1,18	1,48	2,10	3,9	3,9	4,7	6,5	9,1	10,9	2,0	41	37
1,3	1,19	1,39	1,73	2,46	4,5	4,6	5,5	7,5	10,6	12,7	2,4	43	38
1,4	1,38	1,61	2,01	2,9	5,2	5,3	6,4	8,7	12,2	15	2,8	45	39
1,5	1,58	1,85	2,31	3,3	6,0	6,1	7,3	10,0	14	17	3,3	47	40
1,6	1,80	2,10	2,63	3,7	6,9	6,9	8,5	11,5	16	20	3,8	49	41
1,7	2,03	2,37	3,0	4,2	7,7	7,8	9,8	13	19	22	4,3	52	42
1,8	2,28	2,66	3,3	4,7	8,8	8,8	11,2	15	21	25	4,8	55	44
1,9	2,54	3,0	3,7	5,3	9,9	9,9	12	16	23	28	5,3	58	46
2,0	2,8	3,3	4,1	5,8	11	11	13	18	26	31	5,8	61	48
2,1	3,1	3,6	4,5	6,4	12	12	14	20	28	34	6,4	64	50
2,2	3,4	4,0	5,0	7,1	13	13	16	22	31	37	7,0	67	52
2,3	3,7	4,3	5,4	7,7	14	14	17	24	34	40	7,6	70	54
2,4	4,1	4,7	5,9	8,4	15	16	19	26	37	44	8,3	74	56
2,5	4,4	5,1	6,4	9,1	17	17	20	28	40	48	9,1	78	58
2,6	4,8	5,5	6,9	9,8	18	18	22	30	43	52	9,8	82	60
2,7	5,1	6,0	7,5	10,5	20	20	24	33	47	56	10,6	86	62
2,8	5,5	6,4	8,0	11,3	21	21	26	35	50	60	11,4	90	64
2,9	5,9	6,9	8,4	12	23	23	27	38	54	64	12,2	95	67
3,0	6,3	7,4	9,0	13	24	24	29	40	58	69	13	100	71

rovatti pompe

Informazioni sul prodotto in conformità al Regolamento 547/2012 recante modalità di applicazione della Direttiva 2009/125/CE in merito alle specifiche per la progettazione ecocompatibile delle pompe per acqua

Product data complies with 547/2012 Regulations according to application norms of the Directive 2009/125/EC with regard to ecodesign requirements for water pumps

Informations réalisées en conformité avec le règlement 547/2012 mettant en œuvre les modalités d'application de la directive 2009/125/CE en ce qui concerne les exigences d'écoconception applicables aux pompes à eau

Angaben zum Produkt in Übereinstimmung mit der Verordnung 547/2012 mit Durchführungsvorschriften zur Umsetzung der Richtlinie 2009/125/EG über das spezifische Öko-Design von Pumpen für Wasser

Informaciones del producto según Normativa 547/2012 sobre modalidades de aplicación de la Directiva 2009/125/CE en lo relativo a los requisitos de diseño ecológico para las bombas hidráulicas

Il funzionamento delle pompe per acqua contenute nel presente catalogo

The functioning of water pumps described in this catalogue

Les pompes à eau présentées dans le catalogue de la

Funktion der Wasserpumpen in diesem Katalog

El funcionamiento de las bombas de agua contenidas en el presente catalogo

Serie - Series - Série - Baureihe - Serie

6ERCR - 6ERCX - 6ER

garantisce un indice di efficienza minima MEI $\geq 0,40$ (Riferimento MEI $\geq 0,70$)

garantees a $\geq 0,10$ minimum efficiency index (Benchmark MEI $\geq 0,70$)

sont garanties avec un indice de rendement minimal MEI $\geq 0,40$ (MEI de référence $\geq 0,70$)

garantiert Mindesteffizienzindex MEI $\geq 0,40$ (Referenzwert MEI $\geq 0,70$)

se garantiza un índice de eficiencia mínima MEI $\geq 0,40$ (Valor de referencia MEI $\geq 0,70$)

L'efficienza di una pompa con girante tornita è generalmente inferiore a quella di una pompa con diametro di girante pieno. La tornitura della girante adegua la pompa a un punto di lavoro fisso, con un conseguente minore consumo di energia. L'indice di efficienza minima (MEI) è basato sul diametro massimo della girante. Il funzionamento delle pompe per acqua contenute nel presente catalogo con punti di funzionamento variabili può essere più efficiente ed economico se controllato, ad esempio, tramite un motore a velocità variabile che adegua il funzionamento della pompa al sistema.

The efficiency of a pump with a trimmed impeller is usually lower than that of a pump with the full impeller diameter. The trimming of the impeller will adapt the pump to a fixed duty point, leading to reduced energy consumption. The minimum efficiency index (MEI) is based on the full impeller diameter.

The operation of this water pump with variable duty points may be more efficient and economic when controlled, for example, by the use of a variable speed drive that matches the pump duty to the system.

Le rendement d'une pompe équipée d'une roue ajustée est généralement inférieur à celui d'une pompe dont la roue est à son diamètre maximal. Le rognage de la roue permet d'adapter le diamètre de la pompe jusqu'à un point de fonctionnement spécifié et, ainsi, de réduire la consommation d'énergie. L'indice de rendement minimal (MEI) est fondé sur le diamètre maximal de la roue.

L'utilisation de la présente pompe à eau avec des points de fonctionnement variables peut s'avérer plus efficace et plus économique si un dispositif de contrôle, tel qu'un variateur de vitesse, permet d'ajuster le point de fonctionnement de la pompe au regard du système.

Der Wirkungsgrad einer Pumpe mit einem korrigierten Laufrad ist gewöhnlich niedriger als der einer Pumpe mit vollem Laufraddurchmesser. Durch die Korrektur des Laufrads wird die Pumpe an einen bestimmten Betriebspunkt angepasst, wodurch sich der Energieverbrauch verringert.

Der Mindesteffizienzindex (MEI) bezieht sich auf den vollen Laufraddurchmesser. Der Betrieb dieser Wasserpumpe bei unterschiedlichen Betriebspunkten kann effizienter und wirtschaftlicher sein, wenn sie z. B. mittels einer variablen Drehzahlsteuerung gesteuert wird, die den Pumpenbetrieb an das System anpasst.

La eficiencia de una bomba con un impulsor ajustado suele ser inferior a la de una bomba con el impulsor de diámetro completo. El ajuste del impulsor adapta la bomba a un punto de trabajo fijado, que da lugar a un menor consumo energético.

El índice de eficiencia mínima (MEI) se basa en el impulsor de diámetro completo. El funcionamiento de esta bomba hidráulica con puntos de trabajo variables puede resultar más eficiente y económico si se controla, por ejemplo, mediante el uso de un mando de regulación de velocidad que ajuste el trabajo de la bomba al sistema.

Le informazioni sull'efficienza di riferimento sono reperibili all'indirizzo:

Information on benchmark efficiency is available at:

Des informations relatives au rendement de référence sont disponibles à l'adresse suivante:

Informationen zum Effizienzreferenzwert sind unter:

La información sobre los criterios de referencia de la eficiencia puede consultarse en:

<http://www.europump.org/efficiencycharts>

rovatti pompe

Informazioni sul prodotto in conformità al Regolamento 547/2012 recante modalità di applicazione della Direttiva 2009/125/CE in merito alle specifiche per la progettazione ecocompatibile delle pompe per acqua

Product data complies with 547/2012 Regulations according to application norms of the Directive 2009/125/EC with regard to ecodesign requirements for water pumps

Informations réalisées en conformité avec le règlement 547/2012 mettant en œuvre les modalités d'application de la directive 2009/125/CE en ce qui concerne les exigences d'écoconception applicables aux pompes à eau

Angaben zum Produkt in Übereinstimmung mit der Verordnung 547/2012 mit Durchführungsvorschriften zur Umsetzung der Richtlinie 2009/125/EG über das spezifische Öko-Design von Pumpen für Wasser

Informaciones del producto según Normativa 547/2012 sobre modalidades de aplicación de la Directiva 2009/125/CE en lo relativo a los requisitos de diseño ecológico para las bombas hidráulicas

Il funzionamento delle pompe per acqua contenute nel presente catalogo

The functioning of water pumps described in this catalogue
Les pompes à eau présentées dans le catalogue de la
Funktion der Wasserpumpen in diesem Katalog
El funcionamiento de las bombas de agua contenidas en el presente catalogo

Serie - Series - Série - Baureihe - Serie

6EC - 6ECX - 6E2 - 6E4

garantisce un indice di efficienza minima MEI $\geq 0,10$ (Riferimento MEI $\geq 0,70$)

guarantees a $\geq 0,10$ minimum efficiency index (Benchmark MEI $\geq 0,70$)
sont garanties avec un indice de rendement minimal MEI $\geq 0,10$ (MEI de référence $\geq 0,70$)
garantiert Mindesteffizienzindex MEI $\geq 0,10$ (Referenzwert MEI $\geq 0,70$)
se garantiza un índice de eficiencia mínima MEI $\geq 0,10$ (Valor de referencia MEI $\geq 0,70$)

L'efficienza di una pompa con girante tornita è generalmente inferiore a quella di una pompa con diametro di girante pieno. La tornitura della girante adegua la pompa a un punto di lavoro fisso, con un conseguente minore consumo di energia. L'indice di efficienza minima (MEI) è basato sul diametro massimo della girante. Il funzionamento delle pompe per acqua contenute nel presente catalogo con punti di funzionamento variabili può essere più efficiente ed economico se controllato, ad esempio, tramite un motore a velocità variabile che adegua il funzionamento della pompa al sistema.

The efficiency of a pump with a trimmed impeller is usually lower than that of a pump with the full impeller diameter. The trimming of the impeller will adapt the pump to a fixed duty point, leading to reduced energy consumption. The minimum efficiency index (MEI) is based on the full impeller diameter. The operation of this water pump with variable duty points may be more efficient and economic when controlled, for example, by the use of a variable speed drive that matches the pump duty to the system.

Le rendement d'une pompe équipée d'une roue ajustée est généralement inférieur à celui d'une pompe dont la roue est à son diamètre maximal. Le rognage de la roue permet d'adapter le diamètre de la pompe jusqu'à un point de fonctionnement spécifié et, ainsi, de réduire la consommation d'énergie. L'indice de rendement minimal (MEI) est fondé sur le diamètre maximal de la roue. L'utilisation de la présente pompe à eau avec des points de fonctionnement variables peut s'avérer plus efficace et plus économique si un dispositif de contrôle, tel qu'un variateur de vitesse, permet d'ajuster le point de fonctionnement de la pompe au regard du système.

Der Wirkungsgrad einer Pumpe mit einem korrigierten Laufrad ist gewöhnlich niedriger als der einer Pumpe mit vollem Laufraddurchmesser. Durch die Korrektur des Laufrads wird die Pumpe an einen bestimmten Betriebspunkt angepasst, wodurch sich der Energieverbrauch verringert. Der Mindesteffizienzindex (MEI) bezieht sich auf den vollen Laufraddurchmesser. Der Betrieb dieser Wasserpumpe bei unterschiedlichen Betriebspunkten kann effizienter und wirtschaftlicher sein, wenn sie z. B. mittels einer variablen Drehzahlsteuerung gesteuert wird, die den Pumpenbetrieb an das System anpasst.

La eficiencia de una bomba con un impulsor ajustado suele ser inferior a la de una bomba con el impulsor de diámetro completo. El ajuste del impulsor adapta la bomba a un punto de trabajo fijado, que da lugar a un menor consumo energético. El índice de eficiencia mínima (MEI) se basa en el impulsor de diámetro completo. El funcionamiento de esta bomba hidráulica con puntos de trabajo variables puede resultar más eficiente y económico si se controla, por ejemplo, mediante el uso de un mando de regulación de velocidad que ajuste el trabajo de la bomba al sistema.

Le informazioni sull'efficienza di riferimento sono reperibili all'indirizzo:

Information on benchmark efficiency is available at:
Des informations relatives au rendement de référence sont disponibles à l'adresse suivante:
Informationen zum Effizienzreferenzwert sind unter:
La información sobre los criterios de referencia de la eficiencia puede consultarse en:

<http://www.europump.org/efficiencycharts>

rovatti pompe

Products you can rely on



HEADQUARTERS:
42042 FABBRICO (REGGIO EMILIA)
ITALY
Tel +39 0522 66 50 00
Fax +39 0522 66 50 20
info@rovatti.it
www.rovatti.it

2000 DIVISION:
42047 ROLO (REGGIO EMILIA)
ITALY
Tel +39 0522 66 72 17 / 0522 66 72 25
Fax +39 0522 66 09 79
info@rovatti.it
www.rovatti.it

IPERSOM DIVISION:
42042 FABBRICO (REGGIO EMILIA)
ITALY
Tel +39 0522 66 08 15
Fax +39 0522 66 02 70
info@rovatti.it
www.rovatti.it